

**EKEA**

**EKEA**

**E900 Pro**

**User Manual Guide**



# E900 Pro

## Introduction

E900 Pro gaming headset, an upgraded gaming headset that combines with noise-canceling microphone, easy to use. Its soft-padded leatherette headband and memory foam earmuffs offer more comfortable wearing.

EKSA E900 is a 2 in 1 USB and 3.5mm cable Gaming Headset which compatible with PlayStation 4, Xbox S/X, old version Xbox one need an extra adapter(not included), PC, Laptop, Nintendo Switch and Mac. To enjoy the 7.1 surround sound, you need to download a driver from our official website ([www.eksa.net/download](http://www.eksa.net/download)) on your Windows PC.

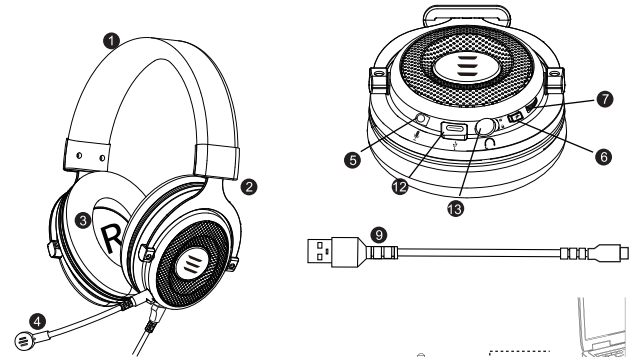

## At a Glance

1. Leatherette headband
2. Ajustable steel arm for headband
3. Protein memory foam earmuffs
4. Detachable noise canceling microphone
5. Detachable microphone port
6. Microphone mute switch (Factory default mute state)
7. Volume control
8. 3.5mm audio cable
9. USB cable for 7.1 surround sound
10. Used for single hole interface
11. Used for one-to-two Tieline
12. Micro Type-C port
13. 3.5mm audio cable port

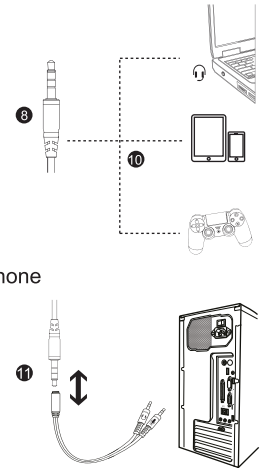

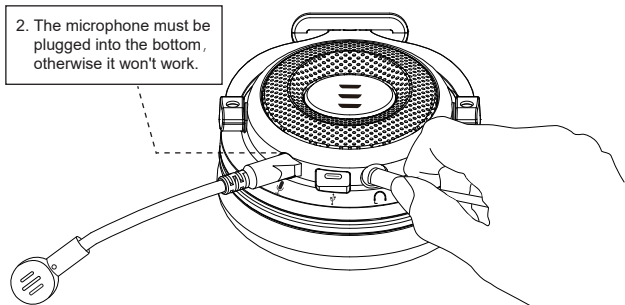
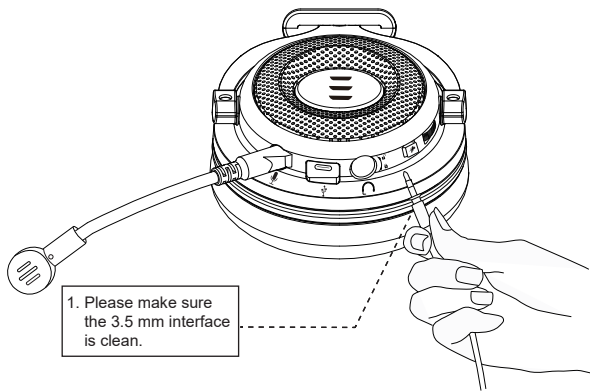

## Microphone Mute Button Function

E900 Pro gaming headset, after being updated and improved, its microphone mute button is placed on the body of the headset, which makes it more convenient when used.

## USB Sound Setting

To ensure that EKSA E900 Pro is the default audio device, you must follow these:

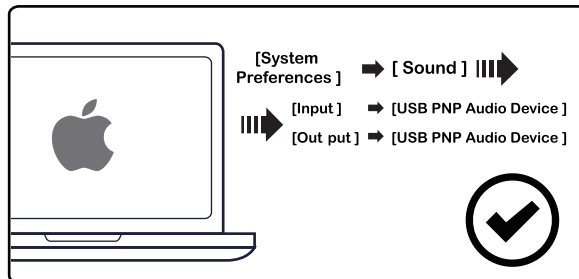
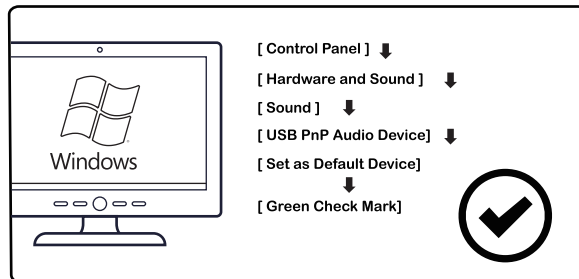

## 7.1 Virtual Surround Sound

Before you enjoy 7.1 virtual surround sound, please make sure your Type-C audio output is connected with the headset. Then you need to go to our official website <https://www.eksa.net/download> to download EKSA Surround 7.1 Driver.

**Note: EKSA Surround 7.1 Driver only supports windows system.**

## Usage (PlayStation®4)

For optimal use with PlayStation®4 (PS4®), unplug the headset jack from the USB control box and connect audio jack on the headset directly to the PS4 game controller and follow these.

### Steps for USB:

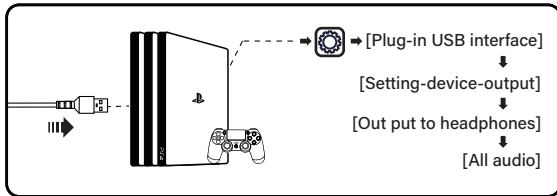

### Steps for 3.5mm Audio Cable:

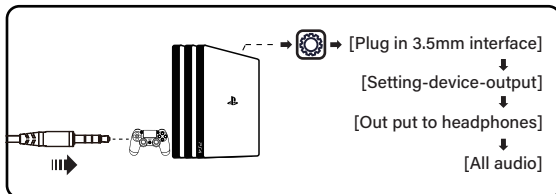

## Usage (Xbox®one S/X)

To use the EKSA headset with Xbox®One S/X, you will need the Xbox One S/X adapter (Not Included) that plugs into the Xbox®One S/X controller. Then connect directly to the Xbox One S/X controller.

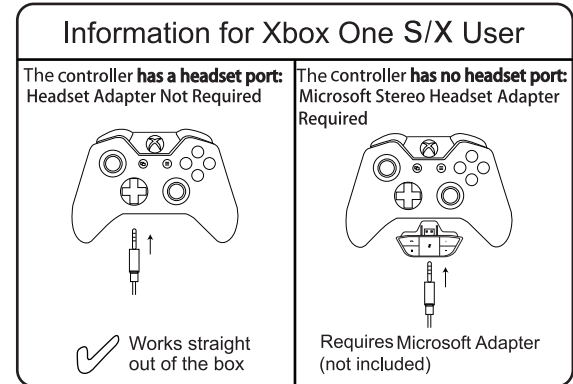

## Usage with Mobile Device (Phone or Tablet)

To use the EKSA headset with a mobile device, plug the 3.5mm headset jack directly into the audio jack on your phone or tablet.

## Matters needing attention

1. This product isn't compatible with Xbox 360/PS3, can only be used for Xbox One S/X. Old version Xbox One controller needs an extra Microsoft adapter (not Included).

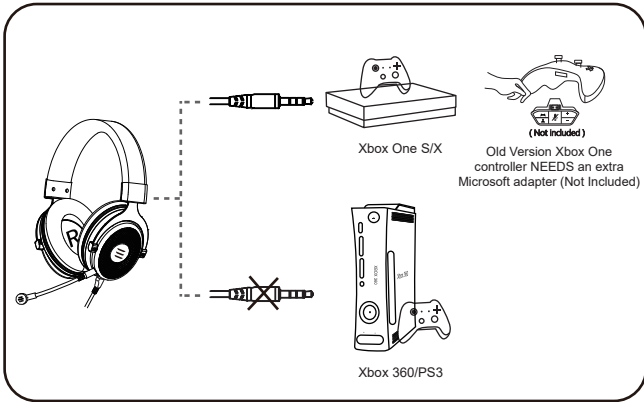

2. Please make sure the microphone is not muted before using.

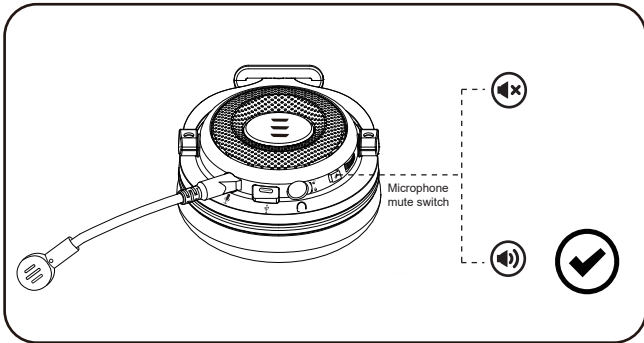

3. Please make sure all the wires are in the correct position when using, especially the microphone must be plugged into the bottom to work.

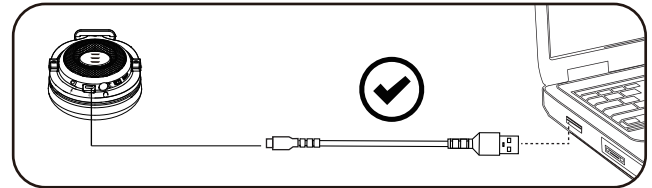
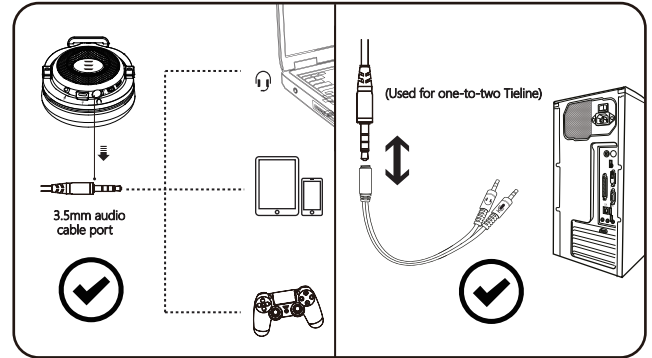

## Q&A

**Q1:** Why can't I hear any sound after connecting it with my equipment?

**A1:** (Phone ) Pull out the 3.5mm interface and reinsert it; Wipe off the dirt and reinsert the 3.5mm interface; Connect the headset to the phone to test if it is good.

**A2:** (Mac book ) Setting menu ——Volume ——Output ——Headset  
(Windows ) Menu Bar (volume icon )——Play option ——High Definition Audio

**A3:** Please check if the headset is plugged into the computer jack correctly.

**Q2:** Why can't I use the Microphone?

**A1:** You need to disable the computer's onboard mic by accessing your sound devices in the hardware section of the control panel. And choose the mic of the headset.

**A2:** Check whether the mute switch on the microphone is on or off.

**Q3:** My Macbook doesn't have the USB connection, How can I use it to enjoy 7.1 virtual surround sound?

**A:** You can use Type-C HUB with USB port to connect your laptop with the headset.

**Q4:** How to solve the problem that the other side can't hear my voice?

**A1:** Confirm whether the one-button mute on the headset is pressed. The press is on and the microphone is on mute. Please press it again gently to make it off.

**A2:** Confirm whether the device you connect needs to set the audio output. Please refer to page 5 for specific setting methods.

**A3:** Please confirm whether your device is equipped with the headset. This product isn't compatible with Xbox 360. Old version Xbox One controller needs an extra Microsoft adapter (not Included).

**A4:** If these have been confirmed and the headset is compatible with the device. And the headset microphone still doesn't work, please contact us. ([info@eksa.net](mailto:info@eksa.net))

## Product Parameters

### Headset:

Interface Type: 3.5mm/7.1 Virtual Surround Sound

Driver Diameter:  $\Phi 50\text{mm}$

Sensitivity:  $118\text{dB}\pm 3\text{dB}$

Speaker Impedance:  $32\Omega$

Frequency Range:  $20\text{Hz}\sim 20\text{KHz}$

### Microphone:

Sensitivity:  $-42\pm 3\text{dB}$

Size:  $\phi 6.0 * 2.7\text{MM}$

Microphone Impedance:  $2.2\text{K}\Omega$

Supply Voltage:  $3\text{V}$

Current Consumption: max  $0.5\text{mA}$

### Package List:

1×EKSA E900 Pro Gaming Headset

1×Detachable microphone

1×3.5mm Audio Cable

1×PC Splitter Cable for separate mic and headphone jacks

1×USB Cable

1×Operating Instruction

1×Carry Pouch

## Limited Warranty

EKSA offers a one-year limited warranty for this product. We will repair or replace any defective products free of charge. Feel free to contact us:

### Global:

☎ +852 6940 4955 (Mon to Fri 9:00 am-6:30 pm, UTC +8 HKT)

✉ [info@eksa.net](mailto:info@eksa.net)

🌐 [www.eksa.net/warranty](http://www.eksa.net/warranty)

### India:

☎ +91 8929369620 (Mon to Fri 9:30 am-5:30 pm, IST)

✉ [support@eksa.co.in](mailto:support@eksa.co.in)

Deutsch



E900 Pro

### Einführung

Das Gaming-Headset E900 Pro ist ein verbessertes Gaming-Headset, das ein Mikrofon mit Geräuschunterdrückung für eine einfache Verwendung kombiniert. Das gepolsterte Stirnband aus Kunstleder und die Ohrenschützer aus Memory-Schaum machen das Tragen angenehmer.

EKSA E900 Pro ist ein 2-in-1 USB- und 3.5-mm-Kabel-Gaming-Headset, das mit PlayStation 4, Xbox S/X und älteren Xbox-Versionen (erfordert einen zusätzlichen Adapter, der nicht im Lieferumfang enthalten ist), PC, Laptop, Nintendo Switch und Mac kompatibel ist. Um 7.1-Surround-Sound zu genießen, müssen Sie den Treiber von unserer offiziellen Website ([www.eksa.net/download](http://www.eksa.net/download)) unter Windows herunterladen.

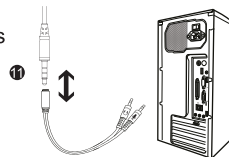
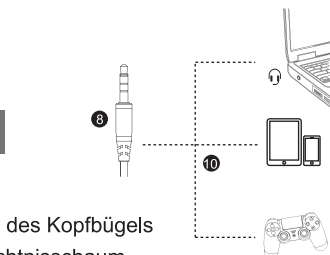
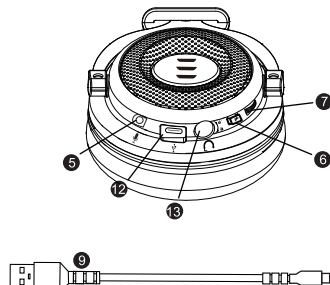
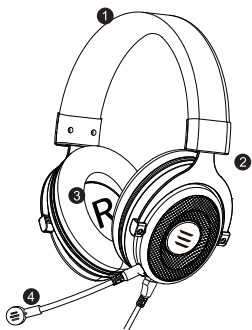

## Produktansicht

1. Kunstleder Stirnband
2. Aluminiumarm für Einstellen des Kopfbügels
3. Ohrpolster aus Proteingedächtnisschaum
4. Abnehmbares Mikrofon zur Geräuscherdrückung
5. Anschluss vom abnehmbaren Mikrofon
6. Taste zum Stummschalten des Mikrofons
7. Lautstärkereger
8. 3.5 mm Audiokabelstecker
9. USB-Kabel für 7.1 Surround Sound
10. Für Single-Hole-Schnittstelle verwendet
11. Y-Splitter-Audio-Kabel
12. Typ-C-Anschluss
13. 3.5 mm Audiokabelbuchse

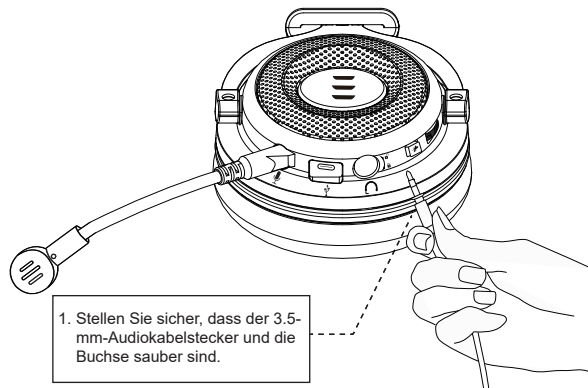

1. Stellen Sie sicher, dass der 3.5-mm-Audiokabelstecker und die Buchse sauber sind.

2. Der Mikrofonstecker muss vollständig in die Unterseite eingesteckt sein, sonst kann er nicht verwendet werden.

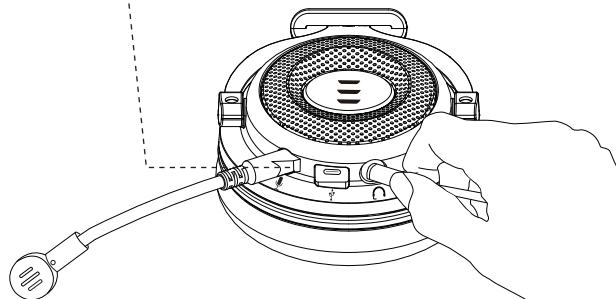



## Mikrofon-Stummschalttaste Funktion

Nachdem das E900pro Gaming-Headset aktualisiert und verbessert wurde, befindet sich die Mikrofon-Stummschalttaste am Gehäuse des Headsets, was es bequemer bei der Verwendung macht.

## USB-Toneinstellungen

Um sicherzustellen, dass EKSA E900 Pro das Standard-Audiogerät ist, Bitte folgen Sie den Schritten:

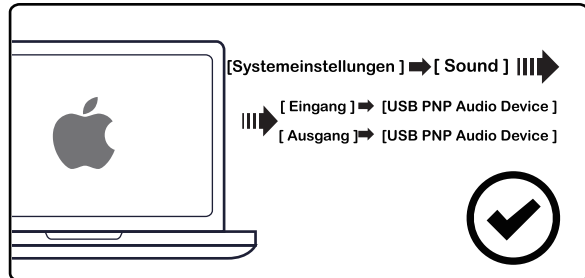
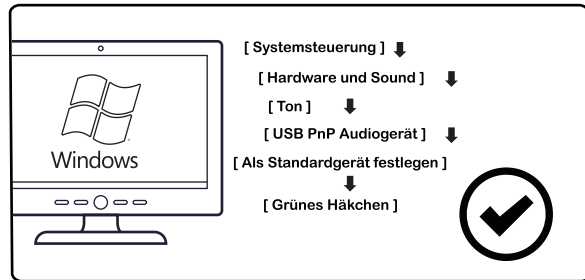

## 7.1 Virtueller Surround Sound

Stellen Sie vor dem Genießen von virtuellem 7.1-Surround-Sound sicher, dass Ihr Typ-C-Audioausgang an die Kopfhörer angeschlossen ist. Dann besuchen Sie bitte unsere offizielle Website <http://www.eksa.net/download> um den EKSA Surround 7.1-Treiber herunterzuladen.

**Hinweis: Der EKSA Surround 7.1-Treiber unterstützt nur Windows-Systeme.**

## Nutzung (PlayStation®4)

Wenn Sie das Headset mit der PS4 verwenden möchten, stecken Sie den USB-Stecker des Headsets direkt in die PS4-Konsole und befolgen Sie die Schritte zum Einstellen.

### Schritte für USB:

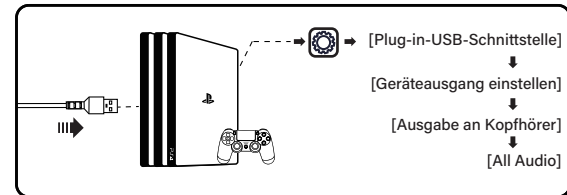

### Schritte für 3.5-mm-Audiokabel:

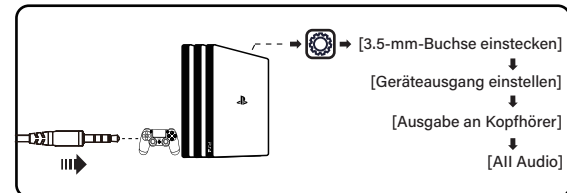

## Verwendung (Xbox®one S/X)

Um das EKSA-Headset mit der Xbox® One S/X zu verwenden, benötigen Sie einen Xbox One S/X-Adapter (nicht im Lieferumfang enthalten). Schließen Sie den Adapter an den Xbox® One S/X-Controller an. Schließen Sie dann das Headset direkt an den Xbox One S/X-Controller an.

### Information für XBOX ONE S/X Spieler

Der Controller verfügt über einen **Headset-Anschluss**.  
Headset-Adapter nicht erforderlich



✓ **Stecken Sie das Kopfhörer-kabel direkt ein**

Der Controller hat keinen **Headset-Anschluss**. Microsoft Stereo Headset Adapter ist erforderlich

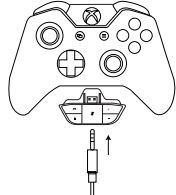

(2) **Nicht im Paket enthalten**

## Verwendung mit mobilen Geräten (Handy oder Tablet)

Um das EKSA-Headset mit einem Mobilgerät zu verwenden, stecken Sie den 3,5-mm-Headset-Stecker direkt in die Audio-Buchse Ihres Handys oder Tablets

### Beachtung

1. Dieses Produkt ist nicht mit Xbox 360/PS 3 kompatibel und kann nur mit Xbox One S/X verwendet werden. Ältere Xbox One-Controller benötigen einen zusätzlichen Microsoft-Adapter (nicht im Lieferumfang enthalten).

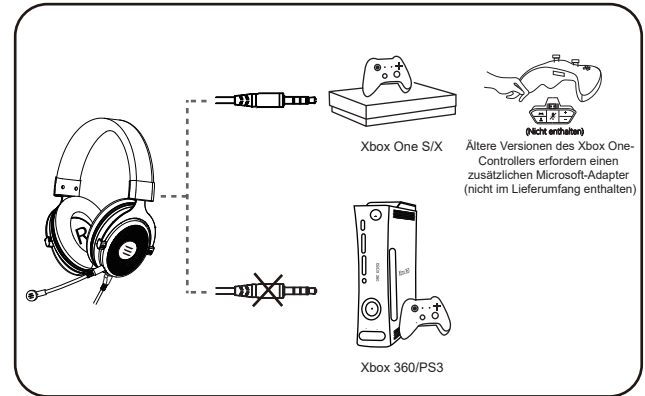

2. Stellen Sie vor dem Gebrauch sicher, dass das Mikrofon nicht stummgeschaltet ist.

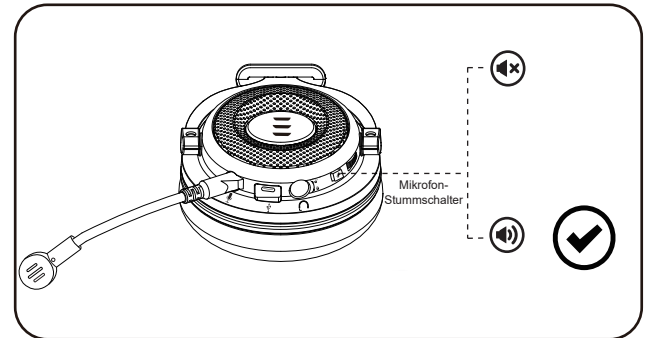

3. Stellen Sie bei der Verwendung sicher, dass alle Kabel richtig eingesteckt sind, insbesondere muss der Mikrofonstecker vollständig eingesteckt sein, damit er ordnungsgemäß funktioniert.

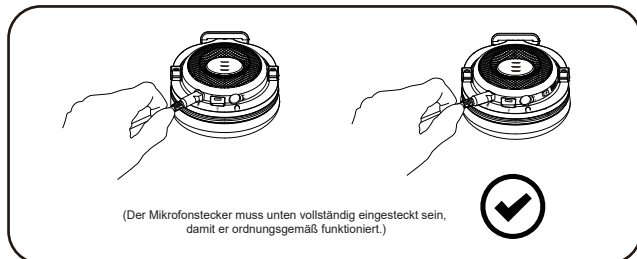
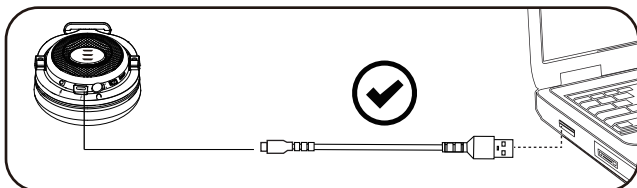
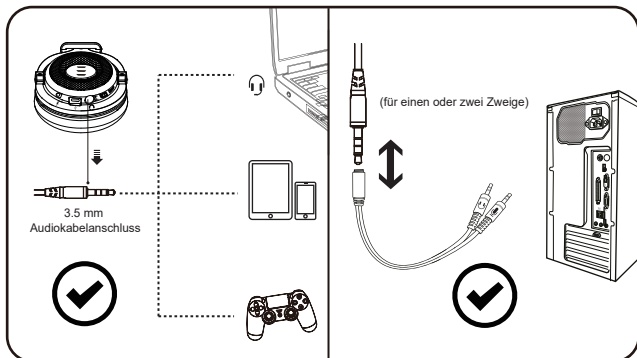

## F&A

**Frage 1:** Warum kann ich nach dem Anschließen des Geräts an das Headset keinen Ton hören?

**A1:** (Mobiltelefon) Ziehen Sie den 3.5-mm-Stecker ab und stecken Sie ihn wieder ein. Wischen Sie den Staub ab und stecken Sie den 3.5-mm-Stecker wieder ein. Schließen Sie das Headset an das Telefon an, um zu testen, ob das Headset in Ordnung ist.

**A2:** (Mac Book) Einstellungen Menü-Lautstärke-Ausgabe-Kopfhörer (Windows) Menüleiste (Lautstärkesymbol) - Wiedergabeoptionen - High Definition Audio

**A3:** Bitte überprüfen Sie, ob das Headset richtig in die Computerbuchse eingesteckt ist.

**Frage 2:** Warum kann ich das Mikrofon nicht benutzen?

**A1:** Sie müssen das Mikrofon auf Ihrem Computer deaktivieren, indem Sie auf das Audiogerät im Hardwareabschnitt des Bedienfelds zugreifen. Und wählen Sie das Mikrofon für das Headset.

**A2:** Überprüfen Sie, ob der Stummschalter am Mikrofon ein- oder ausgeschaltet ist.

**Frage 3:** Mein Macbook verfügt nicht über eine USB-Verbindung. Wie kann ich damit 7.1 Virtual Surround Sound genießen?

**A:** Sie können einen Typ-C-Hub mit USB-Anschluss verwenden, um Ihren Laptop an das Headset anzuschließen.

**Frage 4:** Wie soll ich tun, wenn andere Mitspieler meine Stimme nicht hören können?

**A1:** Überprüfen Sie, ob die Stummschaltung am Headset eingestellt ist. Wenn das Mikrofon stummgeschaltet ist, drücken Sie es erneut leicht, um es auszuschalten.

- A2:** Bestätigen Sie, ob das angeschlossene Gerät den Audioausgang einstellen muss. Bitte stellen Sie den Audioeingang und -ausgang richtig ein.
- A3:** Bitte überprüfen Sie, ob Ihr Gerät mit dem Headset kompatibel ist. Dieses Produkt ist nicht mit Xbox 360 kompatibel. Ältere Versionen des Xbox One-Controllers erfordern einen zusätzlichen Microsoft-Adapter (nicht im Lieferumfang enthalten).
- A4:** Wenn Sie bestätigt haben, dass die oben genannten Einstellungen korrekt sind und das Headset mit dem Gerät kompatibel ist, das Headset-Mikrofon jedoch immer noch nicht ordnungsgemäß funktioniert, kontaktieren Sie uns bitte so schnell wie möglich. (Info@eksa.net)

## Produktparameter

### Headset:

Schnittstellentyp:  
3.5 mm/7.1 Virtual Surround Sound  
Taudurchmesser:  $\Phi$ 50mm  
Empfindlichkeit: 118dB  $\pm$  3dB  
Lautsprecherimpedanz: 32 $\Omega$   
Frequenzbereich: 20Hz ~ 20KHz  
Empfindlichkeit: -42  $\pm$  3dB

### Mikrofon:

Größe:  $\Phi$ 6.0 \* 2.7MM  
Mikrofonimpedanz: 2.2 K $\Omega$   
Versorgungsspannung: 3V  
Stromaufnahme: max 0.5 mA

### Paketliste:

- 1  $\times$  EKSA E900 Pro Gaming Headset
- 1  $\times$  Abnehmbares Mikrofon
- 1  $\times$  3.5mm Audiokabel
- 1  $\times$  PC-Splitterkabel für separate Mikrofon und Kopfhörer-Anschlüsse
- 1  $\times$  USB-Kabel
- 1  $\times$  Bedienungsanleitung
- 1  $\times$  Tragetasche

## Eingeschränkte Garantie

EKSA gewährt auf dieses Produkt eine einjährige beschränkte Garantie. Wir bieten Ihnen kostenlose Reparatur oder Ersatz für defekte Produkte. Kontaktieren Sie uns gerne:

### Global:

☎ +852 6940 4955 (Mon to Fri 9:00 am-6:30 pm, UTC +8 HKT)

✉ info@eksa.net

🌐 www.eksa.net/warranty

### India:

☎ +91 8929369620 (Mon to Fri 9:30 am-5:30 pm, IST)

✉ support@eksa.co.in



E900 Pro

### 前書き

この度は、弊社のゲーミングヘッドセット「EKSA-E900 Pro」(以下本製品)をお買い上げいただき誠にありがとうございます。この取扱説明書では、本製品の使用方法や安全にお取扱いいただくための注意事項を記載しております。ご使用前によくご覧ください。読み終わったあともこの取扱説明書は大切に保管してください。

**ご注意:** Nintendo switchは、ゲーミングヘッドセットのマイク機能には対応していません。

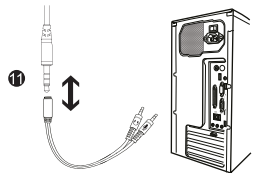
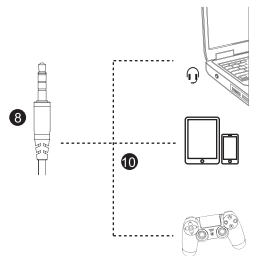
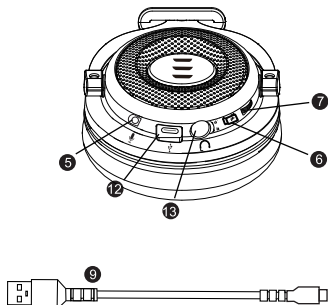
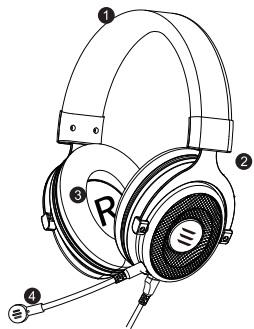

## 商品仕様

1. 柔らかいヘッドクッション
2. 調整の金属アーム
3. 低反発ウレタンフォーム
4. 取り外し可能なノイズキャンセルマイク
5. 取り外し可能なマイクポート
6. ミュートボタン
7. ボリュームスイッチ
8. 3.5mmオーディオケーブル
9. 7.1サラウンドサウンド用USBケーブル
10. 単一穴インターフェースに使用
11. 1対2のタイラインに使用
12. マイクロType-Cポート
13. 3.5 オーディオケーブル ポート

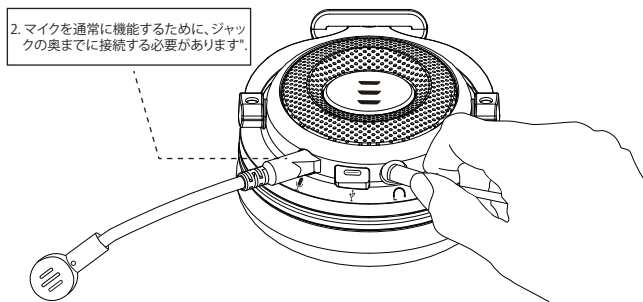
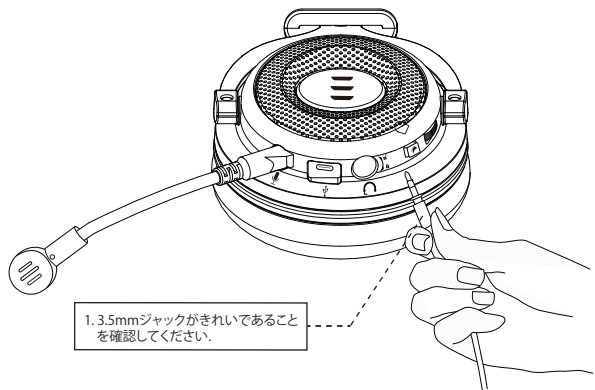

## マイクミュートボタン機能

イヤークップに搭載されたコントロールで、音量の調整を直感的に操作可能です。

## USBサウンド設定

EKSA E900 Proがデフォルトのオーディオデバイスであることを確認するには、以下に従う必要があります。

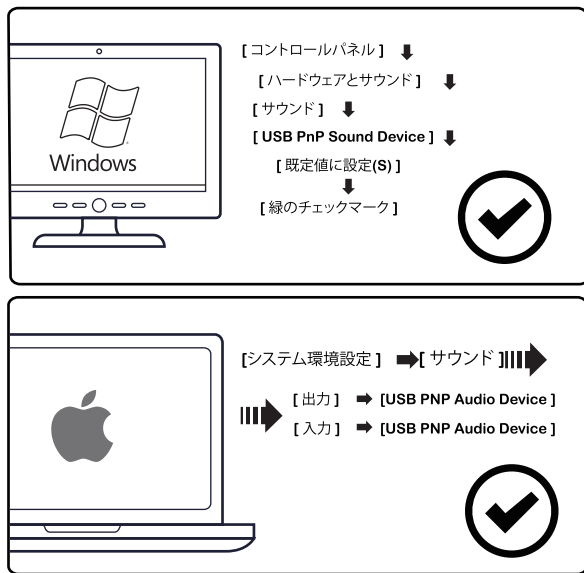

## 7.1 USB サラウンドゲーミングヘッドセット

7.1サラウンドサウンドを楽しむ前に、Type-Cオーディオ出力がヘッドセットに接続されていることを確認してください。高度な機能の利用にはEKSAゲームソフトウェアが必要で、<https://www.eksa.net/download>からダウンロード可能です。

ご注意:7.1chサラウンドサウンドとボイスチェンジャー機能は、PC(Windowsシステム)のみで使用できます。

## PlayStation®4のセットアップ(設定)

PlayStation®4(PS4®)で最適に使用するには、3.5mmケーブルを使ってPS4ゲームコントローラーに接続し、これらに従ってください。

USBで接続する場合：

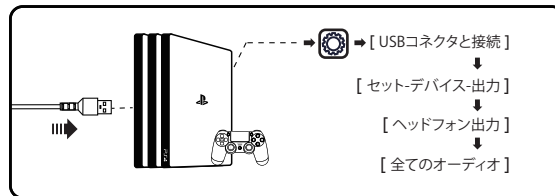

3.5mmオーディオケーブルで接続する場合：

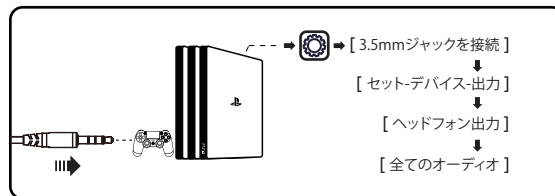

## 使用方法 (Xbox® one S/X)

この製品はXbox 360 / PS3と互換性がなく、Xbox One S / Xにのみ使用できます。  
旧型XBOX ONEゲーム機にご使用いただく場合は、変換アダプター (別売) が必要です。

### Xbox One S/X に接続する場合

コントローラーにはヘッドセットポートがあります。ヘッドセットアダプターは不要



プラグアンドプレイ

コントローラーにはヘッドセットポートがありません。Microsoftアダプターが必要

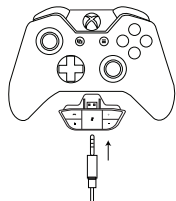

Microsoftアダプターが必要 (含まない)

### モバイルデバイス (スマホまたはタブレット) の場合

モバイルデバイスでEKSAヘッドセットを使用するには、スマートフォンまたはタブレットのオーディオジャックに3.5mmヘッドセットジャックを直接差し込みます。

### 注意事項

このヘッドセットを旧型Xbox One X/Xbox One Sに接続する場合は、Microsoftアダプターを3.5mmジャックに接続してください。

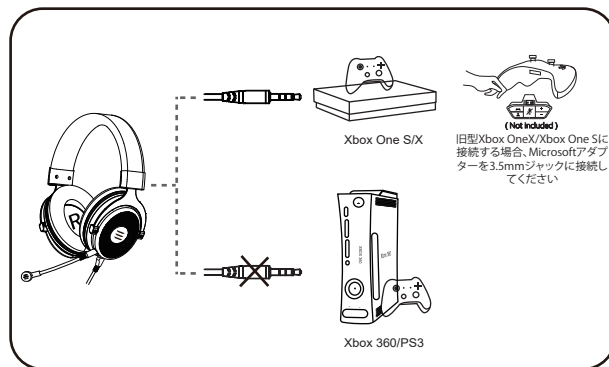

2. マイクがONになっていることを確認してください

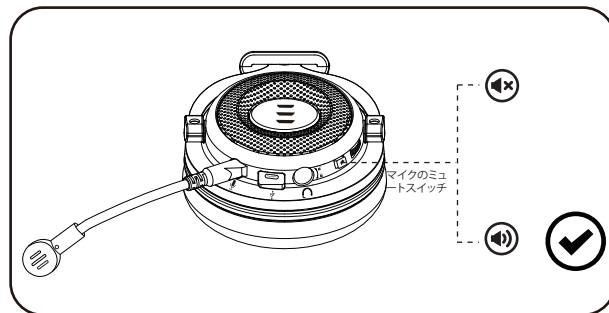



3. 使用するときは、すべてのケーブルが正しい位置にあることを確認してください。

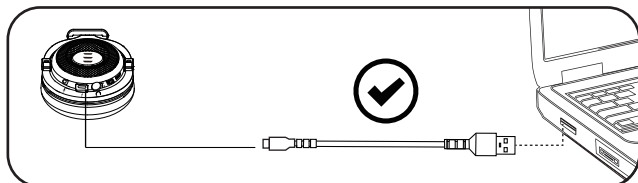
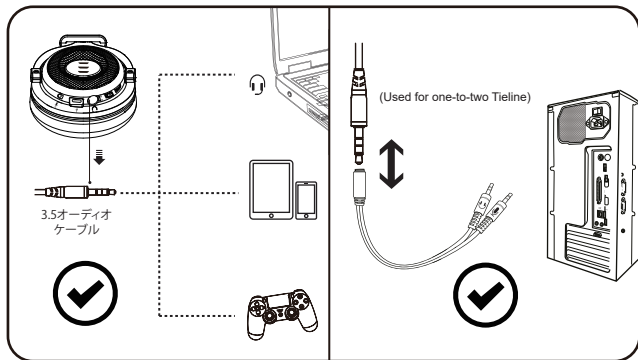

## Q&A

**Q1:** 機器に接続した後、ヘッドホンから音が出ないのはなぜですか？

**A1:** (スマートフォン) プラグを抜き差しすると音声ははめますか？プラグを抜き差ししてしっかり奥まで差し込んでください。音が聞こえる、プラグの接触不良や接続不良が原因です。プラグが汚れていると接触不良や接続不良を起こしやすいので、定期的にヘッドホンのプラグを乾いた布で拭いてください。

**A2:** Appleメニューから、「システム環境設定」→サウンド→出力→ヘッドセット (Windows) メニューバー (サウンドアイコン) →再生機器→High Definition Audioデバイス

**A3:** ヘッドセットが接続されているかどうかを確認してください。コンピュータジャックを正しくことを確認してください。

**Q2:** マイクが使用できない

**A1:** コンピューターのマイクを無効にし、ヘッドセットのマイクを選択します。

**A2:** マイクのミュートスイッチがオンかオフかを確認します。

**Q3:** MacbookにはUSB 3.0接続がありませんが、7.1使えますか？

**A:** 3.0ポート付きのUSB ハブを使用して、ラップトップをヘッドセットに接続できます。

**Q4:** 私の声、相手は聞こえない、どうすればいいですか？

**A1:** ヘッドホンにあるミュートスイッチが押された状態ですかご確認ください、押されたらマイクをミュートするです、再度押してミュート機能をOFFにしてください。

**A2:** 接続されたパソコンに「オーディオ出力のデバイス」を「ヘッドフォン」に設置したかご確認ください

**A3:** 互換性をご確認ください、該当商品は旧型Xbox OneX/Xbox One Sに接続する場合、マイクロソフトアダプターが必要です

**A4:** どうしても改善できない場合、ご連絡ください([info@eksa.net](mailto:info@eksa.net))

## 仕様

### ヘッドホン部:

コネクタ: 3.5mm / 7.1標準USB

ドライバー: 50mm

感度: 118dB±3dB

インピーダンス: 32Ω

周波数帯域: 20Hz~20KHz

### マイクロホン部:

感度: -42±3dB

サイズ: φ6.0×2.7MMz

インピーダンス: 2.2KΩ

電圧: 3V

電流: 最大0.5mA

### パッケージ:

1×EKSA E900 Proゲーミングヘッドセット

1×取り外し可能なマイク

1×3.5mmオーディオケーブル

1×PCスプリッターケーブル

マイクとヘッドフォンジャック用の1 x USBケーブル

1×操作指示

1×キャリーポーチ

## 保証規定・保証書

- 保証期間内に正常な使用状態でご使用の場合に限り品質を保証しております。取扱説明書、本体ラベル、表示等の注意書きに従った使用状態で保証期間内に故障した場合、弊社所定の方法で交換いたします。
- 次のような場合は保証期間内でも有償修理になります。
  - 故障の原因が取扱い上の不注意による場合。
  - 故障の原因がお客様による輸送・移動中の衝撃による場合。
  - 天変地異、ならびに公害や異常電圧その他の外部要因による故障及び損傷の場合。
  - 譲渡や中古販売・オークション・転売等でご購入された場合。
- お客様ご自身による改造または修理があったと判断された場合は、保証期間内での修理もお受けいたしかねます。
- 本製品の故障、またはその使用によって生じた直接、間接の損害については弊社はその責を負わないものとします。
- 本製品を使用中に発生したデータやプログラムの消失、または破損についての補償はいたしかねます。

## アフターサービス

本製品はお買い上げ日より2年間のメーカー保証サポートが付いております。万が一商品不具合がございましたら、ご遠慮なく弊店のカスタマーサポートへお気軽にお問い合わせください。

またはEメール [info@eksa.net](mailto:info@eksa.net)

電話番号: **00852-6940-4955** (月曜から金曜の午前9:00~午後6:30、

UTC + 8 HKT) ウェブサイト: [www.eksa.net/warranty](http://www.eksa.net/warranty)

ご協力ありがとうございました!



## E900 Pro

### Introduction

Casque Eksa E900 Pro est une version améliorée de casque E900, équipé d'un microphone à réduction de bruit et facile à utiliser. Les cache-oreilles en mousse à mémoire de forme en cuir doux et épais le rendent plus confortable à porter.

EKSA E900Pro est livré avec un câble USB 2 en 1 et 3.5mm câble. Il fonctionne avec PlayStation 4, Xbox S/X, Ancienne version de la Xbox, ordinateur portable, Nintendo Switch et Mac. Pour obtenir un son 7.1 circum-aura, vous devez télécharger le pilote depuis notre site officiel ([www.eksa.net/download](http://www.eksa.net/download)) sur votre ordinateur. Attention: l'Ancienne version de la Xbox nécessitaient un adaptateur PC (non inclus dans le package).

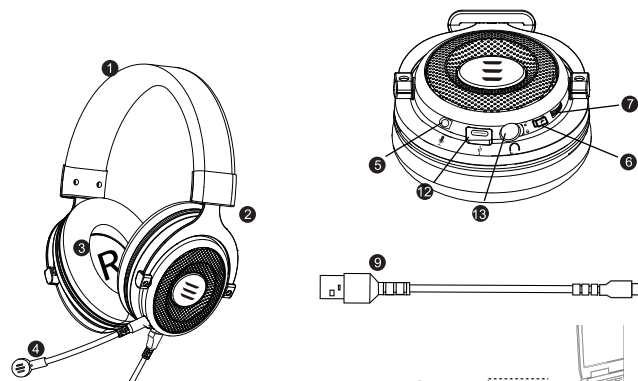

### Détails de Produit

1. Bandeau en cuir
2. Bandeau réglable en acier
3. Coussins d'oreilles en mousse à mémoire de forme
4. Microphone détachable à réduction du bruit
5. Port microphone détachable
6. Interrupteur de muet du microphone (État muet par défaut)
7. Contrôle du volume
8. Câble audio de 3.5 mm
9. Câble USB pour un son surround 7.1
10. Utilisé pour l'interface à trou unique
11. Utilisé pour l'adaptateur de type Y
12. Port Type-C
13. Port de 3.5 mm câble audio

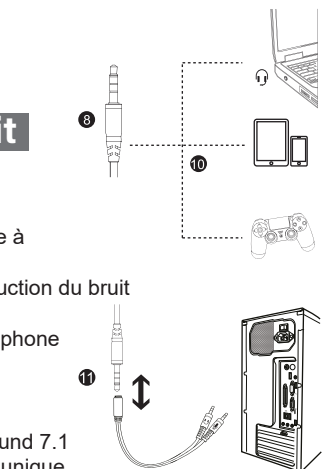

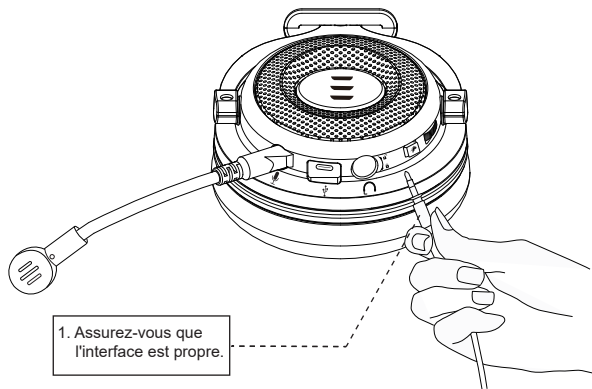

1. Assurez-vous que l'interface est propre.

2. La fiche doit être complètement insérée dans la prise, sinon cela ne fonctionnera pas.

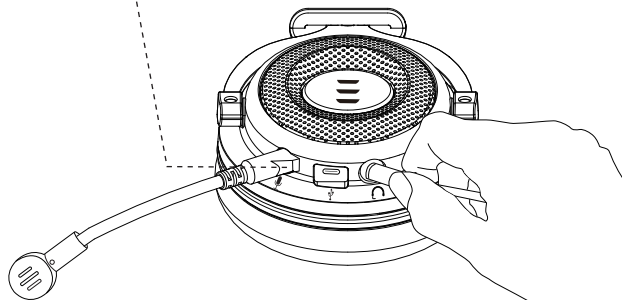

## Bouton de muet du microphone

Le bouton de E900 Pro de muet du microphone est posé sur le casque après l'amélioration et plus pratique à utiliser.

## Réglage du son USB

Pour vous assurer que l'EKSA E900 Pro est le périphérique audio par défaut, vous devez suivre ces étapes:

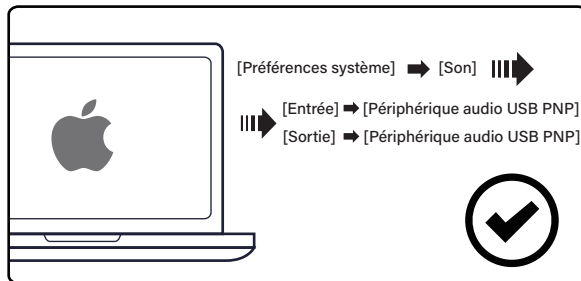
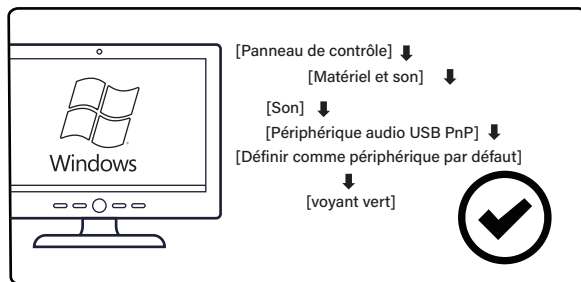

## 7.1 Son surround virtuel

Avant de profiter d'un son 7.1 circum-aural, assurez-vous que votre sortie audio de type C est connectée au casque. Ensuite, vous devez vous rendre sur notre site officiel pour télécharger le pilote EKSA Surround 7.1.

**Remarque: Le pilote EKSA 7.1 circum-aural ne prend en charge que les systèmes Windows.**

## Utilisation (PlayStation®4)

Pour une meilleure utilisation avec PlayStation®4, veuillez connecter la fiche audio directement au contrôleur de jeu PS4, veuillez suivre ces étapes:

### Étapes pour USB:

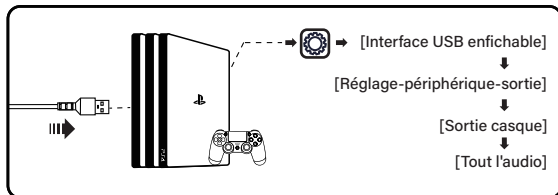

### Étapes pour le câble audio 3.5 mm:

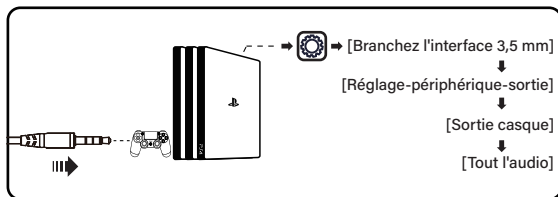

## Utilisation (Xbox®one S/X)

Pour utiliser le casque EKSA avec la Xbox® One S/X, vous devez brancher la Xbox One S/X au contrôleur Xbox® One S/X, puis vous connectez Eksa E900Pro directement au contrôleur Xbox One S/X.

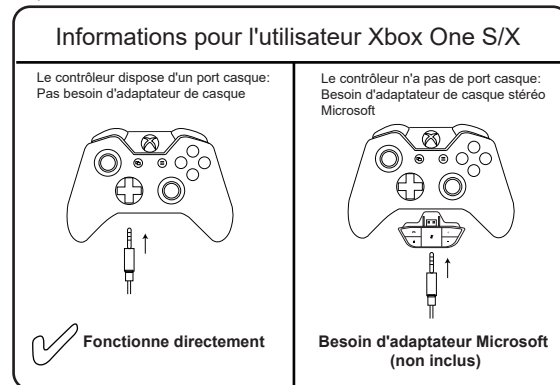

## Fonctionne avec un appareil mobile (téléphone ou tablette)

Lorsque vous utilisez EKSA E900Pro avec des appareils mobiles, veuillez brancher la prise casque 3.5 mm directement dans la prise audio de votre téléphone ou tablette.

## Faites attention

1. Eksa E900Pro n'est pas compatible avec Xbox 360/PS3 et ne peut être utilisé qu'avec Xbox One S/X. La version plus ancienne de la Xbox One nécessitent un adaptateur Microsoft (non inclus) pour fonctionner avec E900Pro.

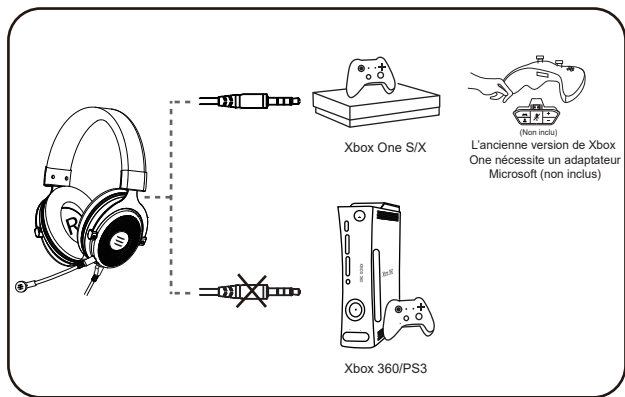

2. Assurez-vous que le microphone n'est pas mis en sourdine avant l'utilisation.

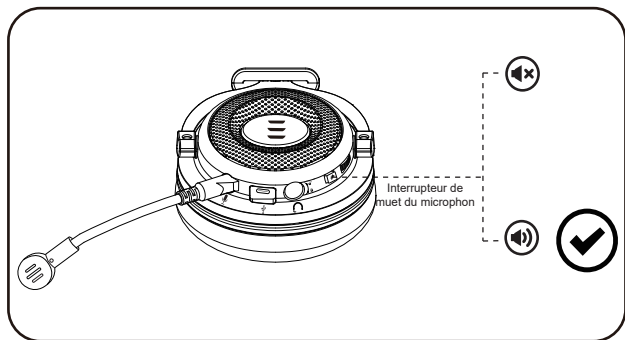

3. Assurez-vous que tous les câbles sont dans la bonne position lors de l'utilisation, la fiche doit être complètement insérée dans la prise.

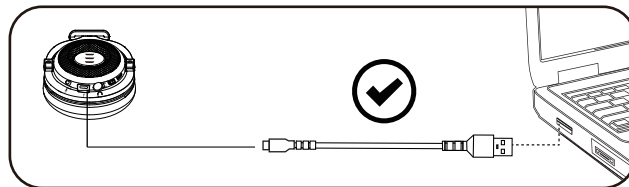
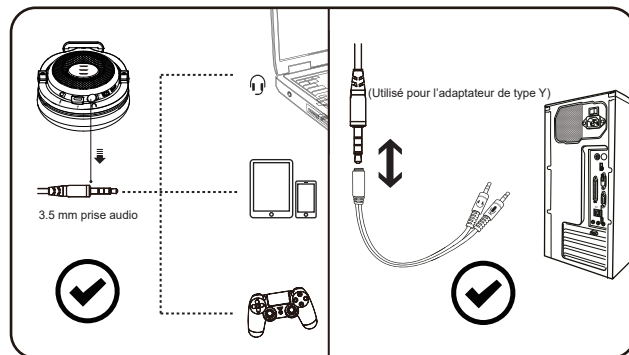

## Q&A

**Q1:** Pourquoi ne puis-je entendre aucun son après l'avoir connecté à mon appareil?

**A1:** (Téléphone) Retirez l'interface de 3.5 mm et réinsérez-la; Essuyez la saleté et réinsérez l'interface 3.5 mm; Connectez l'oreillette au téléphone pour vérifier s'il est bon.

**A2:** (Macbook) Menu de réglage—Volume—Sortie—Casque (Windows) Barre de menus (icône de volume)—Option de lecture—Audio haute définition.

**A3:** Veuillez vérifier si le casque est branché sur la prise d'ordinateur correctement.

**Q2:** Pourquoi ne puis-je pas utiliser le microphone?

**A1:** Vous devez désactiver le micro intégré de l'ordinateur en accédant à vos périphériques audio dans la section matériel du panneau de commande. Et choisissez le micro du casque.

**A2:** Vérifiez si l'interrupteur de sourdine du microphone est éteint.

**Q3:** Mon Macbook n'a pas de connexion USB, comment puis-je l'utiliser pour profiter d'un son 7.1 circum-aural?

**R:** Vous pouvez utiliser un HUB de type C avec un port USB pour connecter votre ordinateur portable avec le casque.

**Q4:** Comment résoudre le problème que l'autre côté n'entend pas ma voix?

**A1:** Vérifiez si le bouton de la sourdine sur le casque est allumé. Veuillez appuyer à nouveau doucement pour le désactiver.

**A2:** Vérifiez si le casque est défini comme périphérique de sortie sur l'appareil.

**A3:** Veuillez vous assurer que votre appareil est compatible avec le casque. Le produit n'est pas compatible avec la Xbox 360. Les anciens contrôleurs Xbox One nécessitent un adaptateur Microsoft supplémentaire (non inclus).

**A4:** Si vous avez confirmé que le casque est compatible avec l'appareil. Mais le microphone du casque ne fonctionne toujours pas, veuillez nous contacter. ([Info@eksa.net](mailto:Info@eksa.net))

## Paramètres du produit

### Casque:

Type d'interface: 3.5 mm/7.1 Virtual Surround Sound

Diamètre du haut-parleur:  $\Phi 50$  mm

Sensibilité: 118dB  $\pm 3$ dB

Impédance des haut-parleurs: 32 $\Omega$

Gamme de fréquences: 20 Hz ~ 20 KHz

### Microphone:

Sensibilité: 42  $\pm 3$ dB

Taille:  $\phi 6.0 * 2.7$ MM

Impédance du microphone: 2.2 K $\Omega$

Tension d'alimentation: 3V

Consommation de courant: max 0.5mA

### Liste de colis:

1x Casque de jeu EKSA E900 Pro

1x Microphone détachable

1x Câble audio 3.5 mm

1x Câble répartiteur PC pour prises micro et casque séparées

1x Câble USB

1x Instruction d'utilisation

1x Pochette de transport

# Garantie limitée

Notre produit a une garantie d'un an, si vous avez reçu un défectueux, n'hésitez pas à nous contacter, nous réparerons ou remplacerons gratuitement tout produit défectueux.

## Global:

☎ +852 6940 4955(Mon to Fri 9:00 am-6:30 pm, UTC +8 HKT)

✉ [info@eksa.net](mailto:info@eksa.net)

🌐 [www.eksa.net/warranty](http://www.eksa.net/warranty)

## India:

☎ +91 8929369620(Mon to Fri 9:30 am-5:30 pm, IST)

✉ [support@eksa.co.in](mailto:support@eksa.co.in)