

**Hurom™**

# IMPORTANT SAFEGUARDS

## **P.03-P.13 English**

### **Instruction Manual | H-200 Series**

[ Home use only / Warranty not included ]

## **P.14-P.23 Deutsch**

### **Bedienungsanleitung | Serie H-200**

[ Nur für den privaten Gebrauch / Garantiekarte nicht eingeschlossen ]

## **P.24-P.35 Français**

### **Mode d'emploi | Série H-200**

[ Utilisation domestique uniquement / Garantie non incluse ]

## **P.36-P.45 Español**

### **Manual de instrucciones | Serie H-200**

[ Solo para uso doméstico / Garantía no incluida ]

## **P.46-P.55 Italiano**

### **Manuale di istruzioni | Serie H-200**

[ Solo per uso domestico / Garanzia non inclusa ]

WHEN USING ELECTRICAL APPLIANCES, BASIC SAFETY PRECAUTIONS SHOULD ALWAYS BE FOLLOWED INCLUDING THE FOLLOWING:

1. WHEN USING ELECTRICAL APPLIANCES, BASIC SAFETY PRECAUTIONS SHOULD ALWAYS BE FOLLOWED. READ ALL INSTRUCTIONS.
2. TO PROTECT AGAINST RISK OF ELECTRICAL SHOCK, DO NOT PUT THE MAIN BODY (MOTOR) IN WATER OR ANY OTHER LIQUID.
3. CLOSE SUPERVISION IS NECESSARY WHEN ANY APPLIANCE IS USED NEAR CHILDREN.
4. UNPLUG FROM OUTLET WHEN NOT IN USE, BEFORE ASSEMBLING OR TAKING OFF PARTS AND BEFORE CLEANING.
5. AVOID CONTACT WITH MOVING PARTS.
6. DO NOT OPERATE ANY APPLIANCE WITH A DAMAGED CORD OR PLUG, OR AFTER THE APPLIANCE MALFUNCTIONS, OR IS DROPPED OR DAMAGED IN ANY MANNER. RETURN APPLIANCE TO THE NEAREST AUTHORIZED SERVICE FACILITY FOR EXAMINATION, REPAIR OR ELECTRICAL OR MECHANICAL ADJUSTMENT.
7. THE USE OF ATTACHMENTS NOT RECOMMENDED OR SOLD BY THE MANUFACTURER MAY CAUSE FIRE, ELECTRIC SHOCK OR INJURY.
8. DO NOT LET CORD HANG OVER EDGE OF TABLE OR COUNTER.
9. ALWAYS MAKE SURE HOPPER IS SECURELY FASTENED IN PLACE BEFORE MOTOR IS TURNED ON. DO NOT UNFASTEN HOPPER WHILE JUICER IS IN OPERATION.
10. BE SURE TO TURN SWITCH TO OFF POSITION AFTER EACH USE OF YOUR JUICER. MAKE SURE THE MOTOR STOPS COMPLETELY BEFORE DISASSEMBLING.
11. DO NOT PUT YOUR FINGERS OR OTHER OBJECTS INTO THE JUICER WHILE IT IS IN OPERATION. IF FOOD BECOMES LODGED IN OPENING, USE FOOD PUSHER OR ANOTHER PIECE OF FRUIT OR VEGETABLE TO PUSH IT DOWN. WHEN THIS METHOD IS NOT POSSIBLE, TURN THE MOTOR OFF AND DISASSEMBLE JUICER TO REMOVE THE REMAINING FOOD.
12. DO NOT USE OUTDOORS.
13. DO NOT PLACE ON OR NEAR A HOT GAS OR ELECTRIC BURNER OR IN A HEATED OVEN.
14. DO NOT USE APPLIANCE FOR OTHER THAN INTENDED USE.

## SAVE THESE INSTRUCTIONS

## CONTENS

- P.04** 1. Safety Precautions
- P.05** 2. Cautions During Operation
- P.06** 3. Power Switch /  
4. Precautions for Strainers
- P.08** 5. How to Assemble
- P.09** 6. Plugging and Unplugging Silicone
- P.10** 7. How to operate
- P.11** 8. When the squeezing screw stops during normal operation
- P.12** 9. How to disassemble and clean
- P.13** 10. Before requesting repair

## Before Reading Manual

1. Read 'Safety Precautions' (p. 04-05) and use the appliance properly.
2. After reading the manual, keep it in a convenient location for future reference.
3. Do not use it abroad which has different power supply and voltage.
4. Any quality improvements is subject to change without notice.

## 1. Safety Precautions

- 01 You should read <Safety Precautions>  
02 You should follow <Safety Precautions>  
03 Precautions are classified as follows.

 **Warning** Violating the labeling requirement, may cause serious injury or death.

- DO NOT PLUG IN NOR UNPLUG WITH WET HANDS.
- USE THE RIGHT VOLTAGE ONLY AS SPECIFIED ON THE WARRANTY CARD AND THE PRODUCT SPECIFICATIONS. FAILURE TO FOLLOW THIS INSTRUCTION MAY RESULT IN ELECTRIC SHOCK, FIRE, OR PERFORMANCE IMPAIRMENT. Connecting to a different voltage may shorten the motor's lifespan or cause malfunction.
- PLUG THE POWER CORD CORRECTLY AND FIT IT TIGHTLY INTO A WALL SOCKET.
- IF THE POWER CORD IS DAMAGED, IT MUST BE REPLACED BY THE MANUFACTURER'S ITS SERVICE OR SIMILARLY QUALIFIED PERSONS IN ORDER TO AVOID A HAZARD. If the power cord is damaged, it may cause electric shock or fire.
- NEVER DISASSEMBLE CHAMBER SET PARTS OR INSERT ALIEN SUBSTANCES INTO THE JUICE OUTLET AND PULP

### OUTLET WHILE THE JUICER IS RUNNING.

- WHEN THE POWER CORD, WIRE IS BROKEN OR DAMAGED OR THE PLUG-IN PART BECOMES LOOSE, DO NOT OPERATE THE MACHINE. IF THE SUPPLY CORD IS DAMAGED, IT MUST BE REPLACED BY THE MANUFACTURER, ITS SERVICE AGENT OR SIMILARLY QUALIFIED PERSONS IN ORDER TO AVOID A HAZARD.
- DO NOT WET OR SPLASH WATER ON THE MAIN BODY. Be careful not to let any liquids or other substances get into the switch on the appliance.
- DO NOT OPERATE THE POWER DIAL WITH WET HANDS.
- FOR SAFETY, GROUND THE APPLIANCE. (MAKE SURE TO USE THE OUTLET WITH GROUND CONNECTION.) DO NOT GROUND TO GAS PIPE, PLASTIC WATER PIPE, TELEPHONE LINE, AND SO FORTH. It could cause electric shock, fire, malfunction or explosion.
- NEVER DISASSEMBLE THE CHAMBER SET DURING OPERATION NOR INSERT FINGERS, FOREIGN OBJECTS SUCH AS FORKS, SPOONS, ETC. INTO HOPPER CHUTE OR JUICE OUTLET.
- APPLIANCES CAN BE USED BY PERSONS WITH REDUCED PHYSICAL, SENSORY OR MENTAL CAPABILITIES OR LACK OF EXPERIENCE AND KNOWLEDGE IF THEY HAVE BEEN GIVEN SUPERVISION OR INSTRUCTION CONCERNING USE OF THE APPLIANCE IN A SAFE WAY AND IF THEY UNDERSTAND THE HAZARDS INVOLVED. CHILDREN SHALL NOT PLAY WITH THE APPLIANCE. CLEANING AND USER MAINTENANCE SHALL NOT BE MADE BY CHILDREN. THIS APPLIANCE SHALL NOT BE USED BY CHILDREN. KEEP THE APPLIANCE OUT OF REACH OF CHILDREN.
- DO NOT USE THE PRODUCT WHILE WEARING OR CARRYING ITEMS WITH MAGNETIC FORCE (E.G., MAGNETIC BRACELETS, ETC.). Placing objects with magnetic force around the product may lead to malfunctions.

 **Caution** Violating the labeling requirement, may cause serious injury or damage to the appliance.

- DO NOT RUN THE JUICER WHILE THE CHAMBER SET IS NOT ASSEMBLED PROPERLY.
- WHEN DETECTING A GAS LEAK, DO NOT INSERT THE POWER CORD INTO THE OUTLET. OPEN THE WINDOW TO VENTILATE FULLY AND IMMEDIATELY.
- NEVER INSERT UTENSILS SUCH AS CHOPSTICKS OR SPOONS INTO THE JUICE/PULP VENT.
- IF THE SQUEEZING SCREW STOPS SPINNING DURING NORMAL OPERATION, PRESS THE "REV" BUTTON AND HOLD FOR 3 TO 5 SECONDS TO ACTIVATE REVERSE ROTATION. AFTER REVERSE ROTATION STOPS COMPLETELY, PRESS "ON" BUTTON AGAIN TO RESUME NORMAL OPERATION. If the screw continues to stop during the operation, the parts may be damaged or performance may be impaired due to overheating in the motor. When such a problem continues, stop using the product and contact our

local customer service center.

- DURING THE OPERATION, DO NOT ATTEMPT TO MOVE THE MAIN BODY, DISASSEMBLE THE CHAMBER SET OR PARTS, OR TRY TO LOCK THEM. It may cause an injury or a failure. If any action is needed, switch off and unplug the power cord first.
- MAKE SURE NO ALIEN SUBSTANCES GET INTO THE HOPPER OTHER THAN INGREDIENTS WHEN USING THE JUICER.
- PLACE THE APPLIANCE ON A FLAT AND STABLE SURFACE.
- DO NOT OPERATE THE APPLIANCE FOR MORE THAN 30 MINUTES AT A TIME. It may cause a motor failure due to overheating. Cool it down sufficiently about 5 minutes and operate it again.
- DO NOT ALLOW A SEVERE SHOCK TO THE APPLIANCE NOR DROP IT.
- IF THE APPLIANCE GIVES OFF AN UNPLEASANT SMELL, EXCESSIVE HEATING, OR SMOKE, STOP USING THE APPLIANCE IMMEDIATELY AND CONTACT THE LOCAL CUSTOMER CARE CENTER. When using a new appliance, it gives off a smell, which disappears naturally over time.
- ALWAYS UNPLUG THE APPLIANCE AFTER USE. ALWAYS DISCONNECT THE APPLIANCE FROM THE POWER SOURCE IF IT IS LEFT UNATTENDED AND BEFORE ASSEMBLING, DISASSEMBLING OR CLEANING. WHEN UNPLUGGING THE POWER CORD, MAKE SURE TO HOLD THE POWER CORD BY ITS HEAD.
- DO NOT WASH THE APPLIANCE AT A HIGH TEMPERATURE, 80°C (176°F) OR HIGHER. DO NOT PUT THE APPLIANCE IN A DISHWASHER, A DRYER OR A MICROWAVE ETC.
- THE MACHINE WEIGHS ABOUT 6.5kg. WHEN YOU ARE MOVING THE MACHINE, MAKE SURE YOU HOLD THE MAIN BODY TIGHTLY WITH BOTH HANDS. When you hold the machine by the chamber or the side of the main body, the main body may fall and result in injury or malfunction.
- DO NOT USE HOUSEHOLD PRODUCTS FOR COMMERCIAL PURPOSE. Forcing a large amount of ingredients for extraction may damage the parts. Please contact the Customer Service Center for the advice on using the product for commercial purposes.
- DO NOT USE THE APPLIANCE IF THE ROTATING SIEVE OR THE PROTECTING COVER IS DAMAGED OR HAS VISIBLE CRACKS.
- EXCLUSIVELY FOR HOUSEHOLD USED ONLY

## 2. Cautions during Operation

- Make sure to properly read the instructions for preparing ingredients before inserting them.
  - Poorly prepared ingredients may hinder the extraction process and/or cause damage to the product.
- Ingredients that need extra care
  - When using soft ingredients alone, such as mangoes,

bananas, or strawberries, the juice may pool inside the chamber and not be extracted properly. Please add other ingredients that are not too soft.

-For walnuts, peanuts, almonds, sunflower seeds, pine nuts, beans, etc., insert only a small amount or use them with other ingredients after steeping in water.

### ● Ingredients that cannot be juiced

- Do not use unjuiceable ingredients such as sesame seeds, coffee beans, tree barks, or Chinese peppers. Do not insert mudfish, eel, shrimp, marsh snail, squid, etc.
- Do not use fruits soaked in alcohol, honey, or sugar (e.g., grapes, raspberries, or mulberries) and herbal ingredients (e.g., glasswort or rock pine enzymes).
- Do not use any ingredients that are unjuiceable in nature, such as autumn olive, aloe, cactus, quince, banana, yam, kudzu root, sugar cane, acorn, and dandelion.
- Do not use boiled ingredients such as boiled potato, boiled sweet potato, and boiled bean. Do not use this product for grinding grains.
- Do not use frozen ingredients for juicing.

● We recommend that you consume the juice immediately, if possible, and not refrigerate it over a long period of time.

● Do not use this product for grinding grains. (Failure to follow this instruction may cause malfunction or damage to the product.)

\* Do not re-squeeze pulp discharged through the pulp outlet.

\* Do not idle the product before inserting ingredients.

● Do not overload ingredients into the hopper above the guided limit mark.

\* Do not use for more than 30 minutes in a continuously. - It may cause a failure due to the overheating of the motor. When using the appliance continuously, stop for 5 minutes after every 30 minutes of use.

\* Never insert chopsticks or spoon into pulp outlet during the operation.

- Inserting chopsticks and the like may cause damage to parts and personal injury.

\* Do not press the ingredients with anything except the pusher.

- It may stick to the screw and cause injury and failure.

\* Do not operate the power dial with a wet hand

- It can cause electric shock, short circuit, or fire. Do not stain the power dial and its proximity with alien substances.

● Keep the juice cap open while juicing, and empty the pulp container frequently when juicing several times or in bulk.

- Juice or pulp may overflow the container. The juice can flow backwards into the hopper if the juice cap is closed.

\* If you do not wash immediately after use, it may be caked with pulp, which makes it difficult to disassemble and wash or may become the cause of performance degradation.

Press and hold the switch for the product operations.

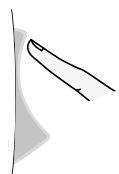
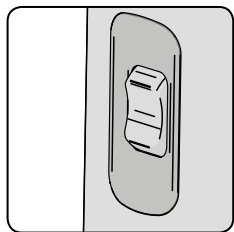

[ON] : ON - Starts the motor and makes juice.



[○] : Stop - Press it to stop the operation of the product.

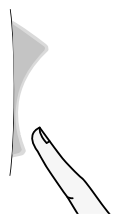

[REV] : REV - Press when the production halts while in use due to material overload. \* The appliance works only when the button is pressed, and it stops when the button is released.

## 4. Precautions for strainers

\* When you prepare juicing ingredients, choose your own proper ingredients if you have any food allergy.

\* Refer to the ingredient preparation guide and choose the right strainer type accordingly.

\* Please refer to the recipe book for how to use the product and tips for different ingredients.

\* Juicing ingredients should be cut small enough for the hopper. When you want faster or large juicing process, chop up ingredients a bit smaller. For every 1 kg extraction, repeat the "disassemble and rinse" cycle.

\* Do not overload ingredients into the hopper above the guided limit mark.

\* Fine strainer for soft fruits may cause pooling in the chamber.

\* Coarse strainer for fibrous fruit vegetables may cause thick juice extraction.

\* Ingredients to avoid: Inserting the following ingredients may cause product damage or breakdown.

- Unjuiceable ingredients such as sesame seed, coffee bean, Chinese pepper, tree bark, or pine leaf. Mudfish, eel, shrimp, marsh snail, squid, etc.

- Do not use fruits soaked in alcohol, honey, or sugar (e.g., grapes, raspberries, or mulberries) and herbal ingredients (e.g., glasswort or rock pine enzymes).

- Any ingredients that are unjuiceable in nature such as autumn olive, aloe, cactus, quince, banana, yam, kudzu root, sugar cane, acorn, dandelion

- Boiled ingredients such as boiled potato, sweet potato, bean, etc.

- Do not use this product for grinding grains.

- Frozen ingredients

\* Please refer to <2.Cautions during Operation>. (refer to 5P)

### 4-1. Coarse strainer (orange)

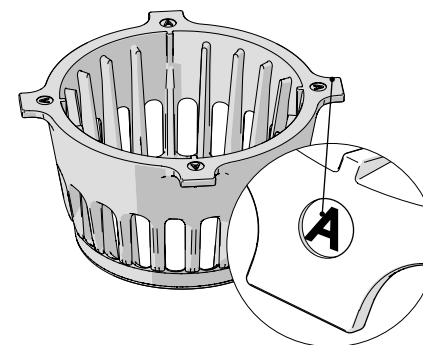

- Use it for extraction of general fruits and vegetables.
- Strainer mark: It is translucent orange and has strainer mark [A] on its hook.

#### Citrus fruits

**Grapefruit, orange, lemon, etc.**

Peel outer skin and cut the fruits into small size for the hopper chute. Remove all the hard, unchewable seeds or pits before insertion.

#### Fruits with thick rind

**Pineapple, dragon fruit, melon, watermelon, pomegranate, etc.**

Peel outer skin and cut the fruits into small size for the hopper chute. Remove fruit seeds that are hard to chew before insertion.

#### Fruits with hard seeds

**Grape, apple, peach, persimmon, plum, cherry, pear, Korean melon, etc.**

Use flesh only after removing hard, unchewable hard part of fruit, such as a peach pit. Hard seeds cause the product to halt while in use and may damage the product components. Remove apple seeds, if possible, as they can be toxic when ground. For grapes, pluck each grape from the bunch after rinse. Do not use too soft ingredients alone, but instead insert them with other fruit vegetables.

#### Fruits of soft, juicy texture

**One-Ingredient Extraction (berries, cherry tomatoes, pineapples, etc.)**

\* After cleansing, cut the ingredients into small pieces for the hopper hole. Remove stalk ends from the fruit vegetables.

**Mixture Extraction**

**(strawberry, kiwi, banana, tomato, mango, etc.)**

\* For dry and viscous ingredients, mix with other ingredients for juicing. Remove the rind and stalk in advance. Remove mango seeds.

### 4-2. Fine strainer (black)

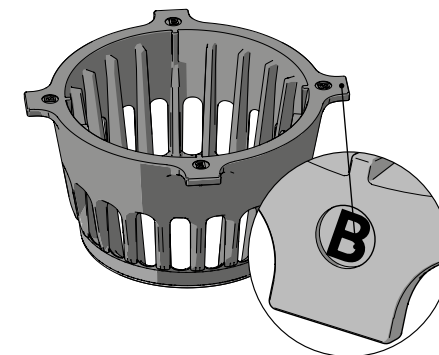

- Use this strainer for juicing fibrous roots, stalks, or leafy vegetables.

(Use the coarse strainer for general fruit vegetables.)

- Strainer mark: The strainer is black and has a strainer mark [B] on its hook.

• As some ingredients need extra care in trimming, please refer to the preparation guide below.

• When juicing several times or in bulk, cut ingredients smaller pieces, repeat "extract, disassemble, and clean" cycle, and empty out the pulp container frequently.

• For even faster process, cut ingredients into smaller pieces as well.

#### Root vegetables

**Carrots, beets, ginger, yam, potatoes, garlic, etc.**

Make sure to wash dirt and debris off the roots with running water. Peel outer skins of fibrous ingredients such as ginger, and cut long ingredients into sticks for extraction.

#### Leaf • stalk vegetables

**Celery, kale, cabbage, watercress, wheat sprout, chives, etc.**

Cut the ingredients into 3 cm or shorter pieces for extraction. As leaf stalk vegetables are rough and fibrous, they are not squeezed well, or the screw can get tangled.

• Find a strainer for root, leaf, stalk vegetables cause pooling in the chamber. Please use the coarse strainer.

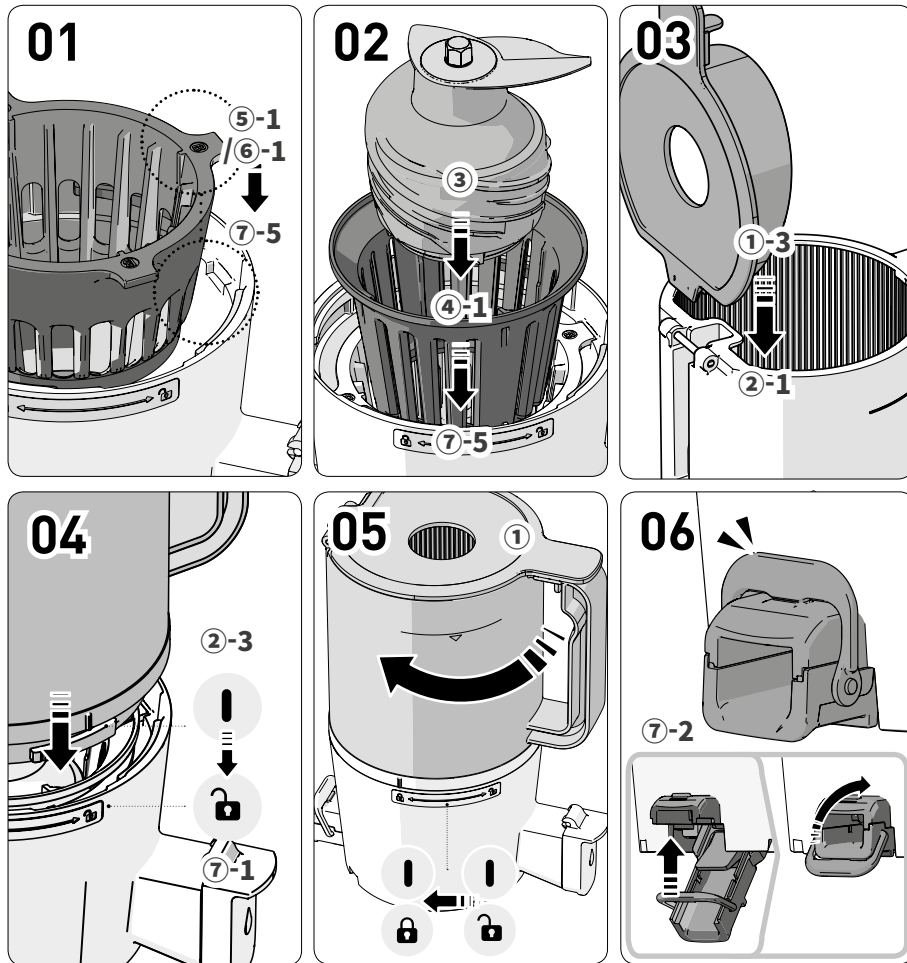

- 01** Make sure to align groove in the chamber(7-5) external strainer wing(5/6).
- 02** Assemble the inner strainer and squeezing screw onto the external strainer of chamber.  
The settlement point of the inner strainer (4-1) and the wing of outer strainer (5-1 / 6-1) should be aligned in place.
- 03** Place the hopper lid (1-3) vertically onto the hopper (2-1).
- 04** Align the guide mark (7-1) of the hopper [ ] with the guide mark (2-3) of the chamber [ ].
- 05** Turn the assembled hopper clockwise until its guide mark is aligned with the guide mark [ ] on the chamber.  
If the internal components are not assembled correctly, the hopper will not close properly.
- 06** Make sure the discharge cover (7-2) of the chamber is properly fastened with the loop.  
1. Close the discharge cover and fasten it with the loop.  
2. If the silicone parts are not plugged in place, or the lever is not fastened, juice may leak or the lever may open during extraction.
- 07** Place the well-assembled chamber set onto the base.

\* Silicone packings are supposed to be replaced every 6 to 12 months. You can purchase them through our Customer Service Center.  
(The juicer may leak if the product is not assembled properly.)

**Extraction Packing**

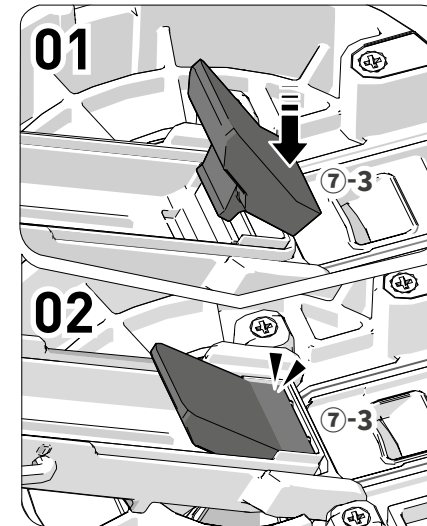

**Seal Packing**

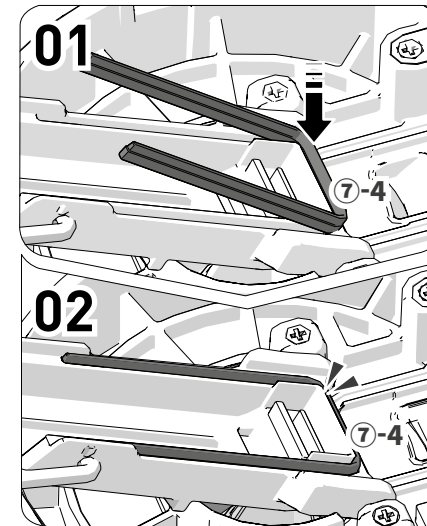

- 01** Hold the silicone ring and pull it out smoothly.
- 02** After cleaning, plug the silicone ring upright into the slot by fixing one end into place first.
- 03** Insert the rest and press down firmly.

**Juice Cap Packing**

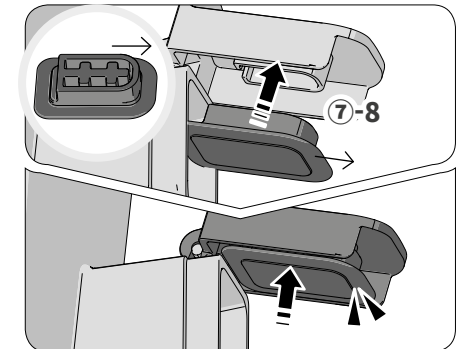

After cleaning, firmly insert with the round side outward and the grid hollow facing upward.

**Hopper Packing**

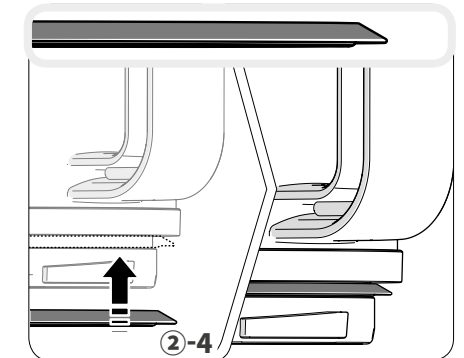

Plug the silicone packings upright.

**Chamber Packing**

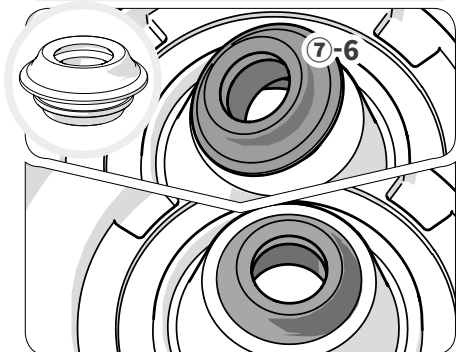

- 01** Grab onto one side and pull out.
- 02** After cleaning, plug the silicone rings upright into the slot as if it is hanged one side first.
- 03** Press the rest of packing down along the slot in place without any folded part.

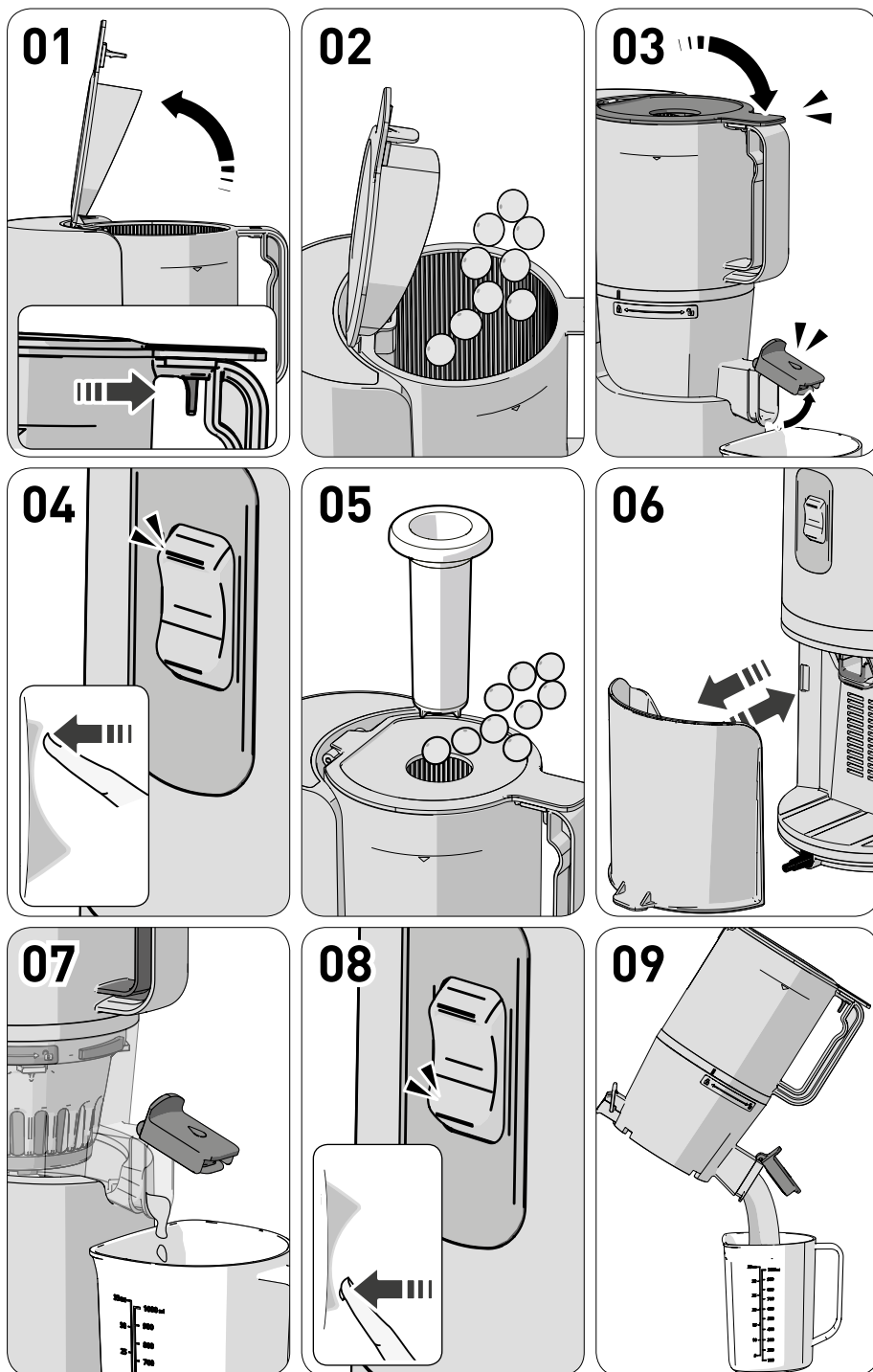
**01 Pull up the lever inside the hopper knob and open the lid.**

① Pull up the lever inside the hopper knob, and open the lid. Overloading the product with ingredients may damage the product.

**02 Insert juicing ingredients below the limit mark of the hopper.**

① Use watery soft ingredients after mixing them with others.  
② When juicing in bulk, empty out the chamber and the pulp container frequently.

**03 Close the hopper lid, and keep the juice cap open.**

① Before pressing the ON button, put the juice container in place.  
② The juice can flow backwards into the hopper if the juice cap is closed. If the juice doesn't empty even after opening the juice cap, open the hopper lid and remove the contents.

**04 Press the [ON] button to start operation.**

① "Clicking" sound upon starting is made when the chamber set fits with the motor.

**05 If you want to add more ingredients during operation, use the add door on the top or open up the hopper lid.**

① Operation stops when the hopper lid is open.  
② Do not use any other voltages other than the designated one.  
③ When the screw spins and the ingredients are not being ground, use the pusher to push down ingredients.

**06 Empty out the pulp container behind the base frequently in order to prevent the back of the product to become full with wastes.****07 Let the product run for another minute or so after the last ingredient goes down through the hopper.**

① It takes some time for the last piece to be extracted as it is pressed down the product slowly.  
② Run the appliance after the extraction to send out residual pulp, and it will be easier to disassemble and clean the hopper.

**08 Once the extraction and release of residue is done, switch off the juicer.**

① The juicer stops 3 seconds after it is switched off.

**09 Pour any juice left in the product by tilting the chamber set forward.**

① For thick juice like tomato juice, it is likely to pool in the chamber set.

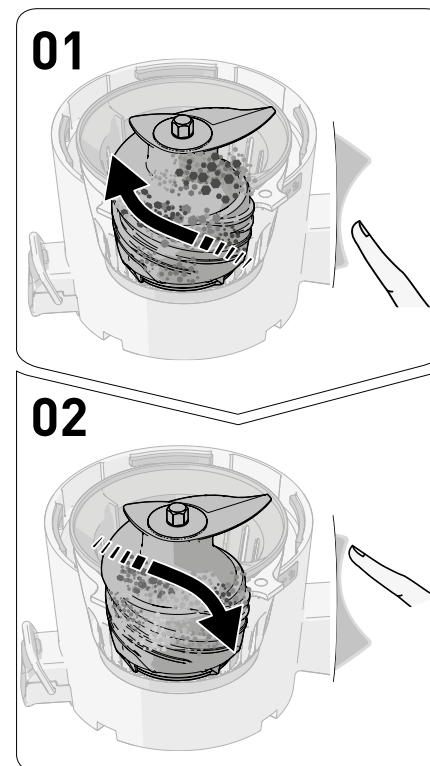
**01 Press and hold [REV] button for 3 to 5 seconds and release the button 2 to 3 times.**

[REV] button pushes the ingredients back up to dislodge. Reverse rotation continues only when the button is pressed while the screw stops when the button is released.

**02 After reverse rotation stops completely, press the [ON] button to run operation.**

When pressing the [ON/Extract] or [REV/Reverse] button, make sure to press it after the screw stops moving completely.

**Precautions**

If the juicer does not work after these steps, unplug the appliance, and disassemble and clean the parts before operating the juicer again.

The motor will continue to spin after the machine is turned off, but it will slow down and come to a complete halt.

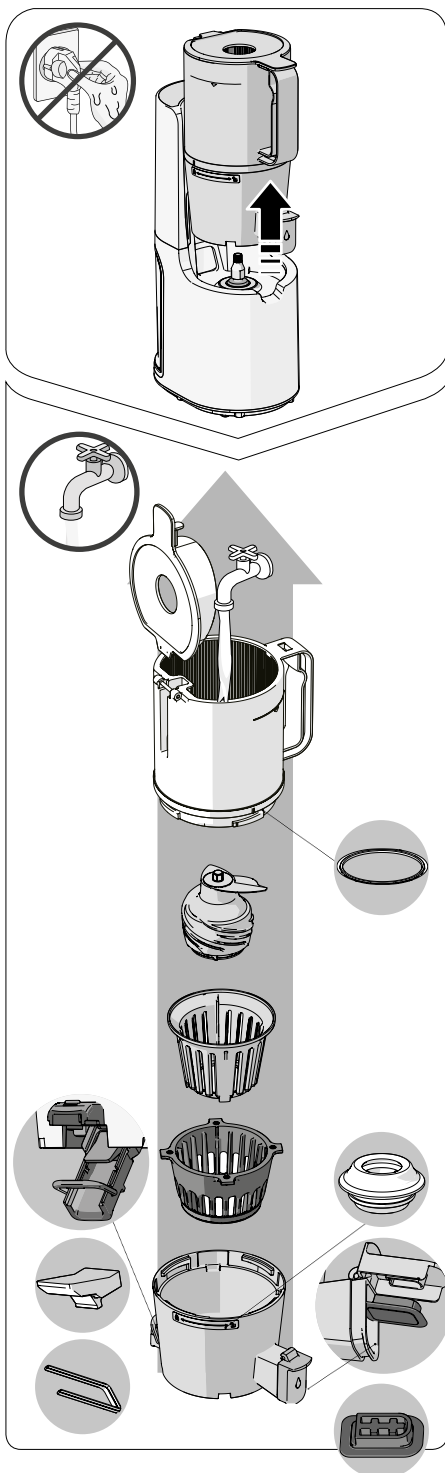

※ After the product stop operating completely, unplug the power cord with your dry hands. The motor is still slowing down after the appliance is turned off, so wait about 3 seconds before separating the chamber.

- 01 Separate the chamber set from the base. Turn the hopper open and pull off the parts in order.
- 02 Wash the parts under running water with the cleaning brush.
- 03 Wash the chamber with the pulp outlet cover and the juice cap wide open.
- 04 Wipe the base with a dry towel or soft cloth.
- 05 For silicon rings, detach and wash them after use. -There may be juice residues stuck in. (Hopper ring, juice cap, extraction cap, sealing, and chamber ring)
- 06 You can sterilize the parts by soaking them in warm water with baking soda, citric acid, or vinegar.

※ Failure to clean the product right after use can cause its stainless steel components and other parts to corrode or discolor due to salt and pulp of the ingredients. In addition, contaminants may dry up and get stuck inside the product, making disassembly or cleaning difficult or adversely affecting the product's performance. Be sure to clean and air dry the appliance completely after use and store it at a clean place. For long-term storage, clean the appliance with the cleaning brush in advance. Do not clean the product with boiling water or subject it to high temperature. Do not use abrasive cleaning tool like kitchen sink cleaner, or stainless-steel sponge. Do not use a dishwasher or dish dryer for the product.

## 10. Before Requesting Repair

01. When the product starts operation, it will make a "clicking" sound.
02. The product won't operate with the main body only.
03. Align the safety sensors.
04. The product does not work.

Check the following before asking for repair. For follow-up service and any inquiry you may have while using the product, please contact our Customer Center, or homepage at <http://www.globalhurom.com> Check the manufacturer's number or the number under the barcode when requesting for follow-up service or parts.

**This is the sound of when the motor and the squeezing screw are connected.** and not a sign of malfunction.

**Make sure the chamber set and main body are assembled properly.** Ensure the product is unplugged before assembling or disassembling it.

**Make sure they are assembled in accordance with the assembly guide.** Ensure the product is unplugged before assembling or disassembling it.

**Check if the power cord is plugged properly.**  
**The machine may not work after prolonged use (30 minutes or longer).** It will resume normal operation once the main body (motor) cools down.  
**Check if the hopper fits properly.**

If the hopper is connected incorrectly, the product will not operate properly. It will operate only when the lock symbol on the chamber is perfectly aligned with the assembly guide on the hopper (②-3). Ensure the product is assembled in accordance with the assembly guide. Refer to the assembly page 8 of the instruction manual.

05. The product suddenly stops running.

**Is the hopper overloaded with juicing ingredients, or are the ingredients too big?** Refer to the manual page 11, and activate reverse rotation.

06. There are cracks on the screw and scratch marks on the upper part of the screw.

**In addition to the straight molding marks on the top and sides of the screw, there are curved marks that were created while it was being molded.** These marks are normal and they have no impact on your use of the screw.

07. Juice leaks through the pulp outlet immediately upon inserting ingredients.

**A little juice may come out of the pulp outlet depending on the ingredient.** This is not a product defect but the result of the characteristics of the ingredient. The leakage will stop once the product starts running. If the leakage persists, contact our Customer Service Center.

08. Juice flows back into the hopper.

**Did you operate the product with the juice cap closed?** Closure of the juice cap may cause a back flow up to the hopper. If the flow gets clogged even after opening the juice cap, open the hopper lid and empty out the inside.

09. Juice leaks between the hopper and the chamber, or between the chamber and the main body.

**Is the hopper silicone ring assembled correctly?** Juice will leak if the chamber silicone ring has been assembled upside down or incompletely. Check if the silicone rings have been assembled correctly.

10. I can't open the hopper.

**There may be excessive pulp remaining inside.** If the remaining pulp is discharged by turning on the machine, or the machine is rotated in reverse for 10 seconds two or three times, the hopper will open smoothly.

**Perhaps you put foreign or solid substances (hard seeds such as persimmon seeds)?** If you have put foreign or solid substances, attempting to run the product in reverse direction may further damage the component. Thus, contact our Customer Service Center and request after-sales support.

11. The chamber is vibrating (during juicing).

**The product may wobble slightly due to the vibrations produced by the main body's motor.** It may vibrate depending on the ingredient's hardness or toughness. This is not a malfunction but a normal sign as it is caused by the rotating screw. The product may seem to vibrate more when juicing solid ingredients (e.g., carrots, potatoes, radishes, beets, or kohlrabies) than when juicing soft and watery ingredients. (e.g., carrot, potato, radish, beet, kohlrabi, etc)

12. Pulp outlet is covered, but the pulp comes out.

**Even if the lever is closed, pulp may still come out naturally.** The velocity and amount of pulp discharge may differ according to the ingredients used.

- p.14** 1. Vorsichtsmaßnahmen zum sicheren Gebrauch
- p.15** 2. Vorsichtsmaßnahmen während des Betriebs
- p.16** 3. Netzschalter/4. Vorsichtsmaßnahmen zum Gebrauch der Siebe
- p.18** 5. Zusammensetzen
- p.19** 6. Anbringen und Entfernen der Silikonteile
- p.20** 7. Verwendung
- p.21** 8. Wenn die Pressschnecke während der Verwendung zum Stillstand kommt
- p.22** 9. Auseinandernehmen und Reinigung
- p.23** 10. Vor dem Einschicken zur Reparatur

## Vor dem Lesen der Bedienungsanleitung

1. Lesen Sie die „Sicherheitshinweise“ (S. 14–15) und beachten Sie diese bei der Verwendung.
2. Bewahren Sie die Bedienungsanleitung nach dem Lesen zum Nachschlagen an einem leicht zugänglichen Ort auf.
3. Verwenden Sie das Gerät nicht im Ausland mit anderen Steckdosenformaten und Voltzahlen.
4. Alle Qualitätsverbesserungen sind als Änderungen vorbehalten.



### 1. Vorsichtsmaßnahmen zum sicheren Gebrauch

- 01 Lesen Sie die <Vorsichtsmaßnahmen>
- 02 Befolgen Sie die <Vorsichtsmaßnahmen>
- 03 Die Vorsichtsmaßnahmen sind wie folgt unterteilt.



**ACHTUNG** Eine Verletzung der Kennzeichnungspflichten kann zu schwerwiegenden Verletzungen oder zum Tod führen.

- **NETZSTECKER NICHT MIT NASSEN HÄNDEN EIN- ODER AUSSTECKEN.**
- **NUR MIT DER VOLTZAHL VERWENDEN, DIE AUF DER GARANTIEKARTE UND IN DEN PRODUKTSPEZIFIKATIONEN ANGEZEIGT IST. EINE NICHTBEACHTUNG DIESER ANWEISUNG KANN ZU EINEM ELEKTRISCHEN SCHLAG, EINEM BRAND ODER EINER BEEINTRÄCHTIGUNG DER GERÄTELEISTUNG FÜHREN.** Ein Betrieb mit einer anderen Voltzahl kann die Lebensdauer des Motors verkürzen oder zu einer Fehlfunktion führen.
- **STECKEN SIE DAS NETZKABEL FEST IN DER STECKDOSE EIN.**
- **BEI EINER BESCHÄDIGUNG DES NETZKABELS MUSS DIESES DURCH DEN KUNDENDIENST DES HERSTELLERS ODER VERGLEICHBAR QUALIFIZIERTES PERSONAL AUSGETAUSCHT WERDEN, UM EINER VERLETZUNGSGEFAHR VORZUBEUGEN.** Ein beschädigtes Netzkabel kann zu einem elektrischen Schlag oder einem Brand führen.
- **ENTNEHMEN SIE NIEMALS EINSETZTEILE AUS DEM HAUPTBEHÄLTER UND FÜLLEN SIE KEINE WEITEREN**

### SUBSTANZEN IN DEN SAFT- ODER FRUCHTFLEISCHAUSGUSS EIN, WÄHREND DER ENTSAFTER IN BETRIEB IST.

- **VERWENDEN SIE DAS GERÄT NICHT, WENN DAS NETZKABEL GEBROCHEN ODER BESCHÄDIGT IST ODER NICHT MEHR FEST IN DER STECKDOSE SITZT.**
- **MACHEN SIE DAS GERÄT NICHT NASS UND BESPRITZEN SIE ES NICHT MIT WASSER.** Achten Sie darauf, dass keine Flüssigkeiten oder andere Substanzen in den Schalter des Geräts eindringen.
- **BETÄTIGEN SIE DEN NETZSCHALTER NICHT MIT NASSEN HÄNDEN.**
- **ZUR SICHERHEIT MUSS DAS GERÄT GEERDET SEIN. (STELLEN SIE SICHER, DASS SIE EINE GEERDETE STECKDOSE VERWENDEN.) VERWENDEN SIE KEINE GASLEITUNG, TELEFONLEITUNG, KUNSTSTOFFWASSERLEITUNG ODER ÄHNLICHES.** Dies könnte sonst einen elektrischen Schlag, einen Brand, eine Fehlfunktion oder eine Explosion auslösen.
- **ENTNEHMEN SIE NIEMALS EINSETZTEILE AUS DEM HAUPTBEHÄLTER ODER FÜHREN SIE FINGER ODER GEGENSTÄNDE WIE GABELN, LÖFFEL USW. IN DEN KANAL DES EINFÜLLTRICHTERS ODER DEN SAFTAUSGUSS EIN, WÄHREND DAS GERÄT IN BETRIEB IST.**
- **DAS GERÄT SOLLTE VON PERSONEN MIT EINGESCHRÄNKTEM KÖRPERLICHEN, SENSORISCHEN ODER GEISTIGEN FÄHIGKEITEN ODER PERSONEN, DENEN ES AN WISSEN ODER ERFAHRUNG MANGELT, NUR VERWENDET WERDEN, WENN SIE BEAUFICHTIGT WERDEN ODER SO IN SEINEN SICHEREN GEBRAUCH EINGEWIESEN WORDEN SIND, DASS SIE MÖGLICHE DAMIT VERBUNDENE GEFAHREN VERSTANDEN HABEN. KINDERN DARF DAS GERÄT AUF KEINEM FALL ZUM SPIELEN ÜBERLASSEN WERDEN. DIE REINIGUNG UND WARTUNG DARF NICHT VON KINDERN ÜBERNOMMEN WERDEN. DAS GERÄT DARF NICHT VON KINDERN VERWENDET WERDEN. DAS GERÄT MUSS AUSSERHALB DER REICHWEITE VON KINDERN AUFBEWAHRT WERDEN.**
- **TRAGEN SIE BEI DER VERWENDUNG DES GERÄTS KEINE MAGNETISCHEN GEGENSTÄNDE (Z. B. MAGNETISCHE ARMBÄNDER USW.).** Magnetische Objekte in der Nähe des Produktes können Fehlfunktionen verursachen.



**ACHTUNG** Eine Verletzung der Kennzeichnungspflichten kann zu schwerwiegenden Verletzungen oder zu einer Beschädigung des Geräts führen.

- **NEHMEN SIE DEN ENTSAFTER NICHT IN BETRIEB, WENN DER BEHÄLTER UND DIE EINSÄTZE NICHT RICHTIG ZUSAMMENGESETZT WORDEN SIND.**
- **STECKEN SIE DAS NETZKABEL BEIM VORLIEGEN EINES GASAUSTRITTS NICHT IN DIE STECKDOSE. ÖFFNEN SIE UNVERZÜGLICH DAS FENSTER, UM GRÜNDLICH ZU LÜFTEN.**
- **STECKEN SIE WÄHREND DES BETRIEBS NIEMALS BESTECK ODER ESSSTÄBCHEN IN DEN SAFT- ODER FRUCHTFLEISCHAUSGUSS.**
- **SOLLTE DIE PRESSSCHNECKE WÄHREND DES NORMALEN BETRIEBS ZUM STILLSTAND KOMMEN, HALTEN SIE DIE TASTE „REV“ FÜR 3 BIS 5 SEKUNDEN GEDRÜCKT, UM EIN DREHEN IN UMGEKEHRTER RICHTUNG ZU VERANLASSEN. DRÜCKEN SIE, NACHDEM DAS DREHEN IN UMGEKEHRTER RICHTUNG BEENDET IST, DIE TASTE „ON“, UM DEN NORMALEN BETRIEB WIEDER AUFZUNEHMEN.** Sollte die Pressschnecke während des Betriebs zum wiederholten Male zum Stillstand kommen,

könnte die Ursache eine Beschädigung von Bauteilen oder eine Überhitzung des Motors sein, welche die Geräteleistung beeinträchtigt. Sollte das Problem weiterhin auftreten, verwenden Sie das Gerät nicht weiter und setzen Sie sich mit Ihrem örtlichen Kundendienstzentrum in Verbindung.

- **BEWEGEN SIE WÄHREND DES BETRIEBS NICHT DIE HAUPT-EINHEIT UND ENTNEHMEN SIE NICHT DEN HAUPTBEHÄLTER ODER IRGENDWELCHE EINSETZTEILE UND VERSUCHEN SIE NICHT, DIESE ZU BLOCKIEREN.** Dies kann sonst zu Verletzungen oder Fehlfunktionen führen. Schalten Sie zuerst das Gerät aus und ziehen Sie das Netzkabel heraus, bevor Sie Veränderungen am dem Gerät vornehmen.
- **STELLEN SIE SICHER, DASS BEIM BETRIEB DES ENTSAFTERS KEINE ANDEREN SUBSTANZEN ALS DIE ZUTATEN IN DEN EINFÜLLTRICHTER GELANGEN.**
- **STELLEN SIE DAS GERÄT AUF EINER FLACHEN, STABILEN OBERFLÄCHE AB.**
- **VERWENDEN SIE DAS GERÄT NICHT LÄNGER ALS 30 MINUTEN AM STÜCK.** Dies könnte sonst durch Überhitzung zu einem Motorausfall führen. Lassen Sie das Gerät 5 Minuten lang abkühlen und nehmen Sie es dann wieder in Betrieb.
- **SETZEN SIE DAS GERÄT KEINEN STARKEN STÖßEN AUS UND LASSEN SIE ES NICHT FALLEN.**
- **SOLLTE DAS GERÄT EINEN UNANGENEHMEN GERUCH, ÜBERMÄSSIGE HITZE ODER RAUCH ABSONDERN, STELLEN SIE DAS GERÄT SOFORT AUS UND SETZEN SIE SICH MIT IHREM ÖRTLICHEN KUNDENBETREUUNGSZENTRUM IN VERBINDUNG.** Ein neues Gerät kann zu Beginn einen gewissen Geruch an sich haben, der im Laufe der Zeit verschwindet.
- **ZIEHEN SIE NACH DER VERWENDUNG DES GERÄTES IMMER DEN NETZSTECKER HERAUS. TRENNEN SIE DAS GERÄT IMMER VON DER STROMVERSORGUNG, WENN ES UNBEAUFICHTIGT IST, SOWIE VOR DEM AUSEINANDERNEHMEN, DER MONTAGE ODER DER REINIGUNG. ZIEHEN SIE BEIM ABTRENNEN VON DER STROMVERSORGUNG IMMER AM NETZSTECKER UND NICHT AM KABEL.**
- **WASCHEN SIE DAS GERÄT NICHT BEI TEMPERATUREN ÜBER 80°C. TUN SIE DAS GERÄT NICHT IN EINEN GESCHIRRSPÜLER, WÄSCHETROCKNER, EINE MIKROWELLE ODER ÄHNLICHES.**
- **DAS GERÄT WIEGT ETWA 6,5 KG. HALTEN SIE DAHER BEIM BEWEGEN DES GERÄTS DIE HAUPT-EINHEIT SICHER MIT BEIDEN HÄNDEN FEST.** Wenn Sie das Gerät am Hauptbehälter oder an der Seite der Haupteinheit festhalten, kann dieses herunterfallen, was Verletzungen oder eine Fehlfunktion zur Folge haben kann.
- **VERWENDEN SIE DIESES HAUSHALTSGERÄT NICHT FÜR DEN GEWERBLICHEN EINSATZ.** Eine zu große Menge an Zutaten zum Auspressen kann zu Beschädigungen führen. Wenden Sie sich an Ihr Kundendienstzentrum für Hinweise, wie Sie das Gerät für den gewerblichen Einsatz verwenden können.



### 2. Vorsichtsmaßnahmen während des Betriebs

- **Lesen Sie bitte vorher sorgfältig die Anleitung zur Vorbereitung der Zutaten, bevor Sie diese in das Gerät geben.** Unzureichend vorbereitete Zutaten können den Auspressvorgang beeinträchtigen und/oder das Gerät beschädigen.
- **Zutaten, die besondere Beachtung erfordern**
  - Wenn Sie nur weiche Zutaten wie Mangos, Bannen oder Erdbeeren verwenden, staut sich der Saft möglicherweise in

der Kammer und wird nicht richtig ausgepresst. Bitte fügen Sie deshalb andere Zutaten hinzu, die nicht so weich sind.

-Verwenden Sie bei Walnüssen, Erdnüssen, Mandeln, Sonnenblumenkernen, Pinienkernen, Bohnen usw. nur kleine Mengen oder verwenden Sie diese nach einem Einweichen in Wasser zusammen mit anderen Zutaten.

#### ● **Zutaten, die nicht ausgepresst werden können**

- Verwenden Sie keine Zutaten, die sich nicht auspressen lassen, wie Sesamkörner, Kaffeebohnen, Baumrinden oder Szechuanpfeffer. Geben Sie keine Schmerlen, Aale, Garnelen, Windelschnecken, Tintenfische oder Ähnliches in das Gerät.

-Verwenden Sie kein in Alkohol, Honig oder Zucker eingelegtes Obst (z. B. Weintrauben, Himbeeren oder Maulbeeren) oder Kräuterzutaten (z. B. Queller oder Orostachys japonica-Enzyme).

-Verwenden Sie keine Zutaten, die sich auch nicht natürlich auspressen lassen, wie Korallen-Ölweiden, Aloe, Kakteen, Quitten, Bananen, Jamswurzeln, Kudzuwurzeln, Zuckerrohr, Eicheln oder Löwenzahn.

-Verwenden Sie keine gekochten Zutaten, wie gekochte Kartoffeln, Süßkartoffeln oder Bohnen. Verwenden Sie dieses Gerät nicht zum Mahlen von Getreide.

- Verwenden Sie zum Entsaften keine gefrorenen Zutaten.

● **Es wird empfohlen, den Saft sofort zu verbrauchen und, wenn möglich, nicht über einen längeren Zeitraum zu kühlen.**

● **Verwenden Sie dieses Gerät nicht zum Mahlen von Getreide. (Eine Nichtbeachtung dieser Gebrauchsanweisung kann eine Fehlfunktion oder eine Beschädigung des Gerätes zur Folge haben.)**

\* Entsaften Sie keine Rückstände aus dem Fruchtfleischausguss erneut.

\* Schalten Sie das Gerät nicht ein, bevor Sie die Zutaten eingefüllt haben.

● **Befüllen Sie den Einfülltrichter nicht mit Zutaten über die Begrenzungsmarkierung hinaus.**

\* Verwenden Sie das Gerät nicht länger als 30 Minuten am Stück.

-Es könnte sonst durch Überhitzung zu einem Motorausfall kommen. Unterbrechen Sie bei durchgehender Verwendung alle 30 Minuten für 5 Minuten den Gebrauch.

\* Stecken Sie während des Betriebs niemals Besteck oder Essstäbchen in den Fruchtfleischausguss.

-Das Einführen von Besteck oder Ähnlichem kann das Gerät beschädigen und zu Verletzungen führen.

\* Drücken Sie die Zutaten nur mithilfe des Stopfers hinunter.

-Ansonsten könnte ein Hängenbleiben an der Pressschnecke zu Verletzungen oder einem Geräteschaden führen.

\* Betätigen Sie den Netzschalter nicht mit nassen Händen

-Dies könnte sonst einen elektrischen Schlag, einen Kurzschluss oder einen Brand auslösen. Halten Sie den Netzschalter und seine Umgebung von Verunreinigungen frei.

● **Lassen Sie den Saftdeckel beim Entsaften offen. Entleeren Sie beim mehrmaligen Entsaften oder beim Entsaften großer Mengen den Fruchtfleischbehälter regelmäßig und in kurzen Abständen.**

-Saft oder Fruchtfleisch können aus dem Behälter überlaufen. Wenn der Saftdeckel geschlossen ist, kann der Saft wieder in den Einfülltrichter zurückfließen.

\* Falls das Gerät nicht direkt nach dem Gebrauch gereinigt wird, kann sich Fruchtfleisch ablagern. Dies kann ein späteres Auseinandernehmen und Reinigen erschweren und die Leistung des Geräts beeinträchtigen.



- p.14** 1. Vorsichtsmaßnahmen zum sicheren Gebrauch
- p.15** 2. Vorsichtsmaßnahmen während des Betriebs
- p.16** 3. Netzschalter/ 4. Vorsichtsmaßnahmen zum Gebrauch der Siebe
- p.18** 5. Zusammensetzen
- p.19** 6. Anbringen und Entfernen der Silikonteile
- p.20** 7. Verwendung
- p.21** 8. Wenn die Pressschnecke während der Verwendung zum Stillstand kommt
- p.22** 9. Auseinandernehmen und Reinigung
- p.23** 10. Vor dem Einschicken zur Reparatur

### Vor dem Lesen der Bedienungsanleitung

1. Lesen Sie die „Sicherheitshinweise“ (S. 14–15) und beachten Sie diese bei der Verwendung.
2. Bewahren Sie die Bedienungsanleitung nach dem Lesen zum Nachschlagen an einem leicht zugänglichen Ort auf.
3. Verwenden Sie das Gerät nicht im Ausland mit anderen Steckdosenformaten und Voltzahlen.
4. Alle Qualitätsverbesserungen sind als Änderungen vorbehalten.

### 1. Vorsichtsmaßnahmen zum sicheren Gebrauch

- 01 Lesen Sie die <Vorsichtsmaßnahmen>
- 02 Befolgen Sie die <Vorsichtsmaßnahmen>
- 03 Die Vorsichtsmaßnahmen sind wie folgt unterteilt.

 **ACHTUNG** Eine Verletzung der Kennzeichnungspflichten kann zu schwerwiegenden Verletzungen oder zum Tod führen.

- **NETZSTECKER NICHT MIT NASSEN HÄNDEN EIN- ODER AUSSTECKEN.**
- **NUR MIT DER VOLTZAHL VERWENDEN, DIE AUF DER GARANTIEKARTE UND IN DEN PRODUKTSPEZIFIKATIONEN ANGEGBEN IST. EINE NICHTBEACHTUNG DIESER ANWEISUNG KANN ZU EINEM ELEKTRISCHEN SCHLAG, EINEM BRAND ODER EINER BEEINTRÄCHTIGUNG DER GERÄTELEISTUNG FÜHREN.** Ein Betrieb mit einer anderen Voltzahl kann die Lebensdauer des Motors verkürzen oder zu einer Fehlfunktion führen.
- **STECKEN SIE DAS NETZKABEL FEST IN DER STECKDOSE EIN.**
- **BEI EINER BESCHÄDIGUNG DES NETZKABELS MUSS DIESES DURCH DEN KUNDENDIENST DES HERSTELLERS ODER VERGLEICHBAR QUALIFIZIERTES PERSONAL AUSGETAUSCHT WERDEN, UM EINER VERLETZUNGSGEFAHR VORZUBEUGEN.** Ein beschädigtes Netzkabel kann zu einem elektrischen Schlag oder einem Brand führen.
- **ENTNEHMEN SIE NIEMALS EINSETZTEILE AUS DEM HAUPTBEHÄLTER UND FÜLLEN SIE KEINE WEITEREN**

### SUBSTANZEN IN DEN SAFT- ODER FRUCHTFLEISCHAUSGUSS EIN, WÄHREND DER ENTSAFTER IN BETRIEB IST.

- **VERWENDEN SIE DAS GERÄT NICHT, WENN DAS NETZKABEL GEBROCHEN ODER BESCHÄDIGT IST ODER NICHT MEHR FEST IN DER STECKDOSE SITZT.**
- **MACHEN SIE DAS GERÄT NICHT NASS UND BESPRITZEN SIE ES NICHT MIT WASSER.** Achten Sie darauf, dass keine Flüssigkeiten oder andere Substanzen in den Schalter des Geräts eindringen.
- **BETÄTIGEN SIE DEN NETZSCHALTER NICHT MIT NASSEN HÄNDEN.**
- **ZUR SICHERHEIT MUSS DAS GERÄT GEERDET SEIN. (STELLEN SIE SICHER, DASS SIE EINE GEERDETE STECKDOSE VERWENDEN.) VERWENDEN SIE KEINE GASLEITUNG, TELEFONLEITUNG, KUNSTSTOFFWASSERLEITUNG ODER ÄHNLICHES.** Dies könnte sonst einen elektrischen Schlag, einen Brand, eine Fehlfunktion oder eine Explosion auslösen.
- **ENTNEHMEN SIE NIEMALS EINSETZTEILE AUS DEM HAUPTBEHÄLTER ODER FÜHREN SIE FINGER ODER GEGENSTÄNDE WIE GABELN, LÖFFEL USW. IN DEN KANAL DES EINFÜLLTRICHTERS ODER DEN SAFTAUSGUSS EIN, WÄHREND DAS GERÄT IN BETRIEB IST.**
- **DAS GERÄT SOLLTE VON PERSONEN MIT EINGESCHRÄNKTEN KÖRPERLICHEN, SENSORISCHEN ODER GEISTIGEN FÄHIGKEITEN ODER PERSONEN, DENEN ES AN WISSEN ODER ERFAHRUNG MANGELT, NUR VERWENDET WERDEN, WENN SIE BEAUFSICHTIGT WERDEN ODER SO IN SEINEN SICHEREN GEBRAUCH EINGEWIESEN WORDEN SIND, DASS SIE MÖGLICHE DAMIT VERBUNDENE GEFAHREN VERSTANDEN HABEN. KINDERN DARF DAS GERÄT AUF KEINEM FALL ZUM SPIELEN ÜBERLASSEN WERDEN. DIE REINIGUNG UND WARTUNG DARF NICHT VON KINDERN ÜBERNOMMEN WERDEN. DAS GERÄT DARF NICHT VON KINDERN VERWENDET WERDEN. DAS GERÄT MUSS AUSSERHALB DER REICHWEITE VON KINDERN AUFBEWAHRT WERDEN.**
- **TRAGEN SIE BEI DER VERWENDUNG DES GERÄTS KEINE MAGNETISCHEN GEGENSTÄNDE (Z. B. MAGNETISCHE ARMBÄNDER USW.).** Magnetische Objekte in der Nähe des Produktes können Fehlfunktionen verursachen.

 **ACHTUNG** Eine Verletzung der Kennzeichnungspflichten kann zu schwerwiegenden Verletzungen oder zu einer Beschädigung des Geräts führen.

- **NEHMEN SIE DEN ENTSAFTER NICHT IN BETRIEB, WENN DER BEHÄLTER UND DIE EINSÄTZE NICHT RICHTIG ZUSAMMENGESETZT WORDEN SIND.**
- **STECKEN SIE DAS NETZKABEL BEIM VORLIEGEN EINES GASAUSTRITTS NICHT IN DIE STECKDOSE. ÖFFNEN SIE UNVERZÜGLICH DAS FENSTER, UM GRÜNDLICH ZU LÜFTEN.**
- **STECKEN SIE WÄHREND DES BETRIEBS NIEMALS BESTECK ODER ESSSTÄBCHEN IN DEN SAFT- ODER FRUCHTFLEISCHAUSGUSS.**
- **SOLLTE DIE PRESSSCHNECKE WÄHREND DES NORMALEN BETRIEBS ZUM STILLSTAND KOMMEN, HALTEN SIE DIE TASTE „REV“ FÜR 3 BIS 5 SEKUNDEN GEDRÜCKT, UM EIN DREHEN IN UMGEKEHRTER RICHTUNG ZU VERANLASSEN. DRÜCKEN SIE, NACHDEM DAS DREHEN IN UMGEKEHRTER RICHTUNG BEENDET IST, DIE TASTE „ON“, UM DEN NORMALEN BETRIEB WIEDER AUFZUNEHMEN.** Sollte die Pressschnecke während des Betriebs zum wiederholten Male zum Stillstand kommen,

könnte die Ursache eine Beschädigung von Bauteilen oder eine Überhitzung des Motors sein, welche die Geräteleistung beeinträchtigt. Sollte das Problem weiterhin auftreten, verwenden Sie das Gerät nicht weiter und setzen Sie sich mit Ihrem örtlichen Kundendienstzentrum in Verbindung.

- **BEWEGEN SIE WÄHREND DES BETRIEBS NICHT DIE HAUPT-EINHEIT UND ENTNEHMEN SIE NICHT DEN HAUPTBEHÄLTER ODER IRGENDWELCHE EINSETZTEILE UND VERSUCHEN SIE NICHT, DIESE ZU BLOCKIEREN.** Dies kann sonst zu Verletzungen oder Fehlfunktionen führen. Schalten Sie zuerst das Gerät aus und ziehen Sie das Netzkabel heraus, bevor Sie Veränderungen an dem Gerät vornehmen.
- **STELLEN SIE SICHER, DASS BEIM BETRIEB DES ENTSAFTERS KEINE ANDEREN SUBSTANZEN ALS DIE ZUTATEN IN DEN EINFÜLLTRICHTER GELANGEN.**
- **STELLEN SIE DAS GERÄT AUF EINER FLACHEN, STABILEN OBERFLÄCHE AB.**
- **VERWENDEN SIE DAS GERÄT NICHT LÄNGER ALS 30 MINUTEN AM STÜCK.** Dies könnte sonst durch Überhitzung zu einem Motorausfall führen. Lassen Sie das Gerät 5 Minuten lang abkühlen und nehmen Sie es dann wieder in Betrieb.
- **SETZEN SIE DAS GERÄT KEINEN STARKEN STÖßEN AUS UND LASSEN SIE ES NICHT FALLEN.**
- **SOLLTE DAS GERÄT EINEN UNANGENEHMEN GERUCH, ÜBERMÄSSIGE HITZE ODER RAUCH ABSONDERN, STELLEN SIE DAS GERÄT SOFORT AUS UND SETZEN SIE SICH MIT IHREM ÖRTLICHEN KUNDENBETREUUNGSZENTRUM IN VERBINDUNG.** Ein neues Gerät kann zu Beginn einen gewissen Geruch an sich haben, der im Laufe der Zeit verschwindet.
- **ZIEHEN SIE NACH DER VERWENDUNG DES GERÄTES IMMER DEN NETZSTECKER HERAUS. TRENNEN SIE DAS GERÄT IMMER VON DER STROMVERSORGUNG, WENN ES UNBEAUFSICHTIGT IST, SOWIE VOR DEM AUSEINANDERNEHMEN, DER MONTAGE ODER DER REINIGUNG. ZIEHEN SIE BEIM ABTRENNEN VON DER STROMVERSORGUNG IMMER AM NETZSTECKER UND NICHT AM KABEL.**
- **WASCHEN SIE DAS GERÄT NICHT BEI TEMPERATUREN ÜBER 80°C. TUN SIE DAS GERÄT NICHT IN EINEN GESCHIRRSPÜLER, WÄSCHETROCKNER, EINE MIKROWELLE ODER ÄHNLICHES.**
- **DAS GERÄT WIEGT ETWA 6,5 KG. HALTEN SIE DAHER BEIM BEWEGEN DES GERÄTS DIE HAUPT-EINHEIT SICHER MIT BEIDEN HÄNDEN FEST.** Wenn Sie das Gerät am Hauptbehälter oder an der Seite der Haupteinheit festhalten, kann dieses herunterfallen, was Verletzungen oder eine Fehlfunktion zur Folge haben kann.
- **VERWENDEN SIE DIESES HAUSHALTSGERÄT NICHT FÜR DEN GEWERBLICHEN EINSATZ.** Eine zu große Menge an Zutaten zum Auspressen kann zu Beschädigungen führen. Wenden Sie sich an Ihr Kundendienstzentrum für Hinweise, wie Sie das Gerät für den gewerblichen Einsatz verwenden können.

### 2. Vorsichtsmaßnahmen während des Betriebs

- **Lesen Sie bitte vorher sorgfältig die Anleitung zur Vorbereitung der Zutaten, bevor Sie diese in das Gerät geben.** Unzureichend vorbereitete Zutaten können den Auspressvorgang beeinträchtigen und/oder das Gerät beschädigen.
- **Zutaten, die besondere Beachtung erfordern**
  - Wenn Sie nur weiche Zutaten wie Mangos, Bannen oder Erdbeeren verwenden, staut sich der Saft möglicherweise in

der Kammer und wird nicht richtig ausgepresst. Bitte fügen Sie deshalb andere Zutaten hinzu, die nicht so weich sind.

-Verwenden Sie bei Walnüssen, Erdnüssen, Mandeln, Sonnenblumenkernen, Pinienkernen, Bohnen usw. nur kleine Mengen oder verwenden Sie diese nach einem Einweichen in Wasser zusammen mit anderen Zutaten.

#### ● **Zutaten, die nicht ausgepresst werden können**

- Verwenden Sie keine Zutaten, die sich nicht auspressen lassen, wie Sesamkörner, Kaffeebohnen, Baumrinden oder Szechuanpfeffer. Geben Sie keine Schmerlen, Aale, Garnelen, Windelschnecken, Tintenfische oder Ähnliches in das Gerät.

-Verwenden Sie kein in Alkohol, Honig oder Zucker eingelegtes Obst (z. B. Weintrauben, Himbeeren oder Maulbeeren) oder Kräuterzutaten (z. B. Queller oder Orostachys japonica-Enzyme).

-Verwenden Sie keine Zutaten, die sich auch nicht natürlich auspressen lassen, wie Korallen-Ölweiden, Aloe, Kakteen, Quitten, Bananen, Jamswurzeln, Kudzuwurzeln, Zuckerrohr, Eicheln oder Löwenzahn.

-Verwenden Sie keine gekochten Zutaten, wie gekochte Kartoffeln, Süßkartoffeln oder Bohnen. Verwenden Sie dieses Gerät nicht zum Mahlen von Getreide.

- Verwenden Sie zum Entsaften keine gefrorenen Zutaten.

● **Es wird empfohlen, den Saft sofort zu verbrauchen und, wenn möglich, nicht über einen längeren Zeitraum zu kühlen.**

● **Verwenden Sie dieses Gerät nicht zum Mahlen von Getreide. (Eine Nichtbeachtung dieser Gebrauchsanweisung kann eine Fehlfunktion oder eine Beschädigung des Gerätes zur Folge haben.)**

\* Entsaften Sie keine Rückstände aus dem Fruchtfleischausguss erneut.

\* Schalten Sie das Gerät nicht ein, bevor Sie die Zutaten eingefüllt haben.

● **Befüllen Sie den Einfülltrichter nicht mit Zutaten über die Begrenzungsmarkierung hinaus.**

\* Verwenden Sie das Gerät nicht länger als 30 Minuten am Stück.

-Es könnte sonst durch Überhitzung zu einem Motorausfall kommen. Unterbrechen Sie bei durchgehender Verwendung alle 30 Minuten für 5 Minuten den Gebrauch.

\* Stecken Sie während des Betriebs niemals Besteck oder Essstäbchen in den Fruchtfleischausguss.

-Das Einführen von Besteck oder Ähnlichem kann das Gerät beschädigen und zu Verletzungen führen.

\* Drücken Sie die Zutaten nur mithilfe des Stopfers hinunter.

-Ansonsten könnte ein Hängenbleiben an der Pressschnecke zu Verletzungen oder einem Geräteschaden führen.

\* Betätigen Sie den Netzschalter nicht mit nassen Händen

-Dies könnte sonst einen elektrischen Schlag, einen Kurzschluss oder einen Brand auslösen. Halten Sie den Netzschalter und seine Umgebung von Verunreinigungen frei.

● **Lassen Sie den Saftdeckel beim Entsaften offen. Entleeren Sie beim mehrmaligen Entsaften oder beim Entsaften großer Mengen den Fruchtfleischbehälter regelmäßig und in kurzen Abständen.**

-Saft oder Fruchtfleisch können aus dem Behälter überlaufen. Wenn der Saftdeckel geschlossen ist, kann der Saft wieder in den Einfülltrichter zurückfließen.

\* Falls das Gerät nicht direkt nach dem Gebrauch gereinigt wird, kann sich Fruchtfleisch ablagern. Dies kann ein späteres Auseinandernehmen und Reinigen erschweren und die Leistung des Geräts beeinträchtigen.

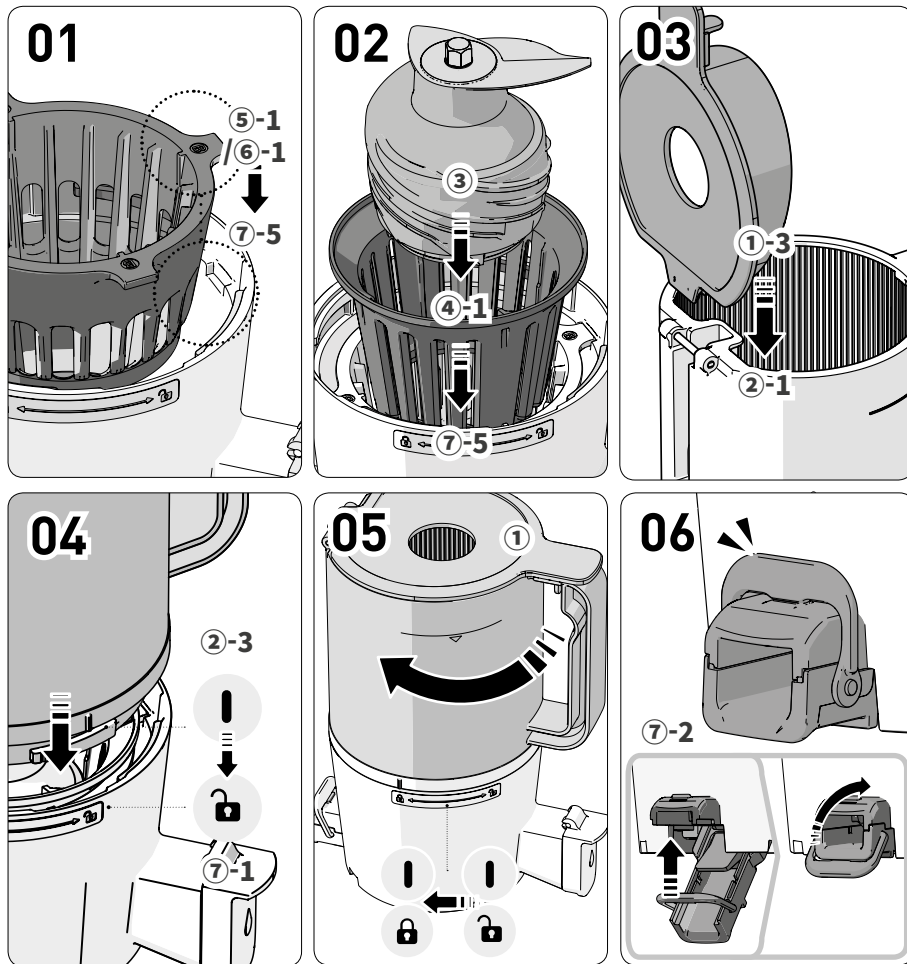

- 01** Stellen Sie sicher, dass die Ausnehmungen im Hauptbehälter (7-5) entsprechend der  
**02** Aufhängungen des äußeren Siebs ausgerichtet sind (5/6).  
 Setzen Sie das innere Sieb und die Pressschnecke in das äußere Sieb im Hauptbehälter ein.  
 Die Ausnehmungen des inneren Siebs (4-1) müssen entsprechend der Flügel des äußeren Siebs (5-1 / 6-1) ausgerichtet sein.
- 03** Setzen Sie den Deckel des Einfülltrichters (1-3) senkrecht auf dem Einfülltrichter auf (2-1).
- 04** Richten Sie die Einsetzmarkierung (7-1) des Einfülltrichters (2-3) an der Einsetzmarkierung des Hauptbehälters (7-1) aus [ ] .
- 05** Drehen Sie den zusammengesetzten Einfülltrichter so weit im Uhrzeigersinn, bis seine Einsetzmarkierung sich auf der Höhe der Einsetzmarkierung des Hauptbehälters [ ] befindet.  
 Wenn die internen Einzelteile nicht korrekt zusammengesetzt wurden, lässt sich der Einfülltrichter nicht richtig schließen.
- 06** Stellen Sie sicher, dass der Ausgussdeckel (7-2) des Hauptbehälters richtig mit der Lasche befestigt wurde.  
 1. Schließen Sie den Ausgussdeckel und sichern Sie ihn mit der Lasche.  
 2. Wenn die Silikondichtungen nicht korrekt eingesetzt wurden oder die Lasche nicht befestigt wurde, kann Saft austreten oder der Ausgussdeckel kann sich während des Entsaftens öffnen.
- 07** Setzen Sie den korrekt zusammengesetzten Behälter auf der Basis des Geräts auf.

\* Die Silikondichtungen sollten alle 6 bis 12 Monate ausgetauscht werden. Sie können sie über Ihr Kundendienstzentrum nachbestellen.  
 (Wenn der Entsafter nicht korrekt zusammengesetzt ist, kann es zu einem Auslaufen kommen.)

#### Auspressdichtung

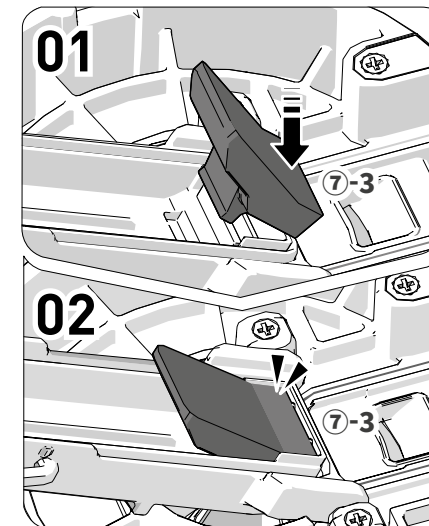

#### Abdichtung

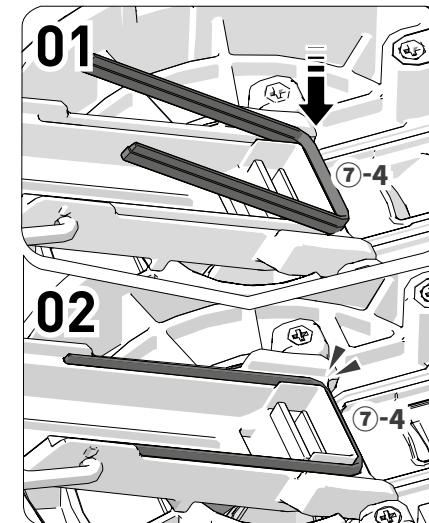

- 01** Fassen Sie den Silikonring und ziehen Sie ihn vorsichtig heraus.  
**02** Drücken Sie den Silikonring nach dem Reinigen aufrecht und zuerst nur an einem Ende in seinen Steckplatz.  
**03** Drücken Sie den Rest des Ringes fest ein.

#### Saftdeckeldichtung

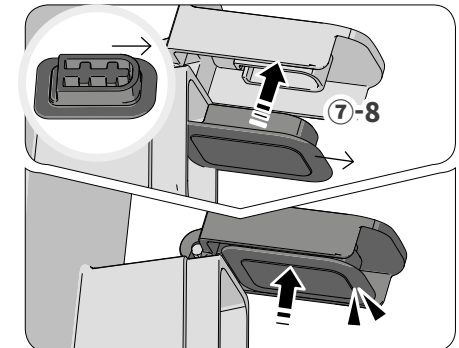

Nach dem Reinigen fest mit der runden Seite nach außen und dem Hohlraum nach oben eindrücken.

#### Einfülltrichterichtung

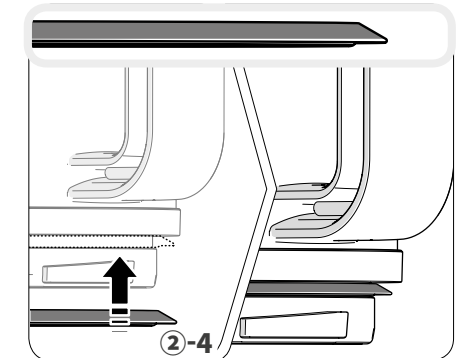

Silikondichtungen aufrecht einstecken.

#### Hauptbehälterichtung

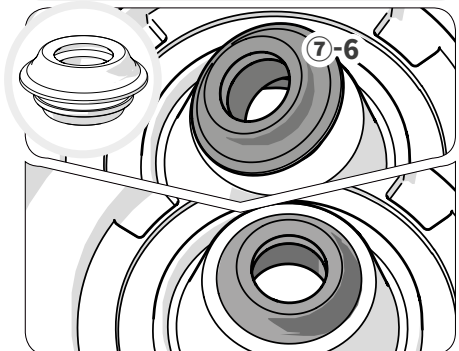

- 01** An einer Seite fassen und herausziehen.  
**02** Drücken Sie die Silikonringe nach dem Reinigen aufrecht und zuerst nur auf einer Seite in ihren Steckplatz.  
**03** Drücken Sie dann den Rest der Dichtung ein, sodass keine gefalteten Bereiche mehr überstehen.

- p.14** 1. Vorsichtsmaßnahmen zum sicheren Gebrauch
- p.15** 2. Vorsichtsmaßnahmen während des Betriebs
- p.16** 3. Netzschalter/4. Vorsichtsmaßnahmen zum Gebrauch der Siebe
- p.18** 5. Zusammensetzen
- p.19** 6. Anbringen und Entfernen der Silikonteile
- p.20** 7. Verwendung
- p.21** 8. Wenn die Pressschnecke während der Verwendung zum Stillstand kommt
- p.22** 9. Auseinandernehmen und Reinigung
- p.23** 10. Vor dem Einschicken zur Reparatur

## Vor dem Lesen der Bedienungsanleitung

1. Lesen Sie die „Sicherheitshinweise“ (S. 14–15) und beachten Sie diese bei der Verwendung.
2. Bewahren Sie die Bedienungsanleitung nach dem Lesen zum Nachschlagen an einem leicht zugänglichen Ort auf.
3. Verwenden Sie das Gerät nicht im Ausland mit anderen Steckdosenformaten und Voltzahlen.
4. Alle Qualitätsverbesserungen sind als Änderungen vorbehalten.



### 1. Vorsichtsmaßnahmen zum sicheren Gebrauch

- 01 Lesen Sie die <Vorsichtsmaßnahmen>
- 02 Befolgen Sie die <Vorsichtsmaßnahmen>
- 03 Die Vorsichtsmaßnahmen sind wie folgt unterteilt.



**ACHTUNG** Eine Verletzung der Kennzeichnungspflichten kann zu schwerwiegenden Verletzungen oder zum Tod führen.

- **NETZSTECKER NICHT MIT NASSEN HÄNDEN EIN- ODER AUSSTECKEN.**
- **NUR MIT DER VOLTZAHL VERWENDEN, DIE AUF DER GARANTIEKARTE UND IN DEN PRODUKTSPEZIFIKATIONEN ANGEZEIGT IST. EINE NICHTBEACHTUNG DIESER ANWEISUNG KANN ZU EINEM ELEKTRISCHEN SCHLAG, EINEM BRAND ODER EINER BEEINTRÄCHTIGUNG DER GERÄTELEISTUNG FÜHREN.** Ein Betrieb mit einer anderen Voltzahl kann die Lebensdauer des Motors verkürzen oder zu einer Fehlfunktion führen.
- **STECKEN SIE DAS NETZKABEL FEST IN DER STECKDOSE EIN.**
- **BEI EINER BESCHÄDIGUNG DES NETZKABELS MUSS DIESES DURCH DEN KUNDENDIENST DES HERSTELLERS ODER VERGLEICHBAR QUALIFIZIERTES PERSONAL AUSGETAUSCHT WERDEN, UM EINER VERLETZUNGSGEFAHR VORZUBEUGEN.** Ein beschädigtes Netzkabel kann zu einem elektrischen Schlag oder einem Brand führen.
- **ENTNEHMEN SIE NIEMALS EINSETZTEILE AUS DEM HAUPTBEHÄLTER UND FÜLLEN SIE KEINE WEITEREN**

### SUBSTANZEN IN DEN SAFT- ODER FRUCHTFLEISCHAUSGUSS EIN, WÄHREND DER ENTSAFTER IN BETRIEB IST.

- **VERWENDEN SIE DAS GERÄT NICHT, WENN DAS NETZKABEL GEBROCHEN ODER BESCHÄDIGT IST ODER NICHT MEHR FEST IN DER STECKDOSE SITZT.**
- **MACHEN SIE DAS GERÄT NICHT NASS UND BESPRITZEN SIE ES NICHT MIT WASSER.** Achten Sie darauf, dass keine Flüssigkeiten oder andere Substanzen in den Schalter des Geräts eindringen.
- **BETÄTIGEN SIE DEN NETZSCHALTER NICHT MIT NASSEN HÄNDEN.**
- **ZUR SICHERHEIT MUSS DAS GERÄT GEERDET SEIN. (STELLEN SIE SICHER, DASS SIE EINE GEERDETE STECKDOSE VERWENDEN.) VERWENDEN SIE KEINE GASLEITUNG, TELEFONLEITUNG, KUNSTSTOFFWASSERLEITUNG ODER ÄHNLICHES.** Dies könnte sonst einen elektrischen Schlag, einen Brand, eine Fehlfunktion oder eine Explosion auslösen.
- **ENTNEHMEN SIE NIEMALS EINSETZTEILE AUS DEM HAUPTBEHÄLTER ODER FÜHREN SIE FINGER ODER GEGENSTÄNDE WIE GABELN, LÖFFEL USW. IN DEN KANAL DES EINFÜLLTRICHTERS ODER DEN SAFTAUSGUSS EIN, WÄHREND DAS GERÄT IN BETRIEB IST.**
- **DAS GERÄT SOLLTE VON PERSONEN MIT EINGESCHRÄNKTEM KÖRPERLICHEN, SENSORISCHEN ODER GEISTIGEN FÄHIGKEITEN ODER PERSONEN, DENEN ES AN WISSEN ODER ERFAHRUNG MANGELT, NUR VERWENDET WERDEN, WENN SIE BEAUFICHTIGT WERDEN ODER SO IN SEINEN SICHEREN GEBRAUCH EINGEWIESEN WORDEN SIND, DASS SIE MÖGLICHE DAMIT VERBUNDENE GEFAHREN VERSTANDEN HABEN. KINDERN DARF DAS GERÄT AUF KEINEM FALL ZUM SPIELEN ÜBERLASSEN WERDEN. DIE REINIGUNG UND WARTUNG DARF NICHT VON KINDERN ÜBERNOMMEN WERDEN. DAS GERÄT DARF NICHT VON KINDERN VERWENDET WERDEN. DAS GERÄT MUSS AUSSERHALB DER REICHWEITE VON KINDERN AUFBEWAHRT WERDEN.**
- **TRAGEN SIE BEI DER VERWENDUNG DES GERÄTS KEINE MAGNETISCHEN GEGENSTÄNDE (Z. B. MAGNETISCHE ARMBÄNDER USW.).** Magnetische Objekte in der Nähe des Produktes können Fehlfunktionen verursachen.



**ACHTUNG** Eine Verletzung der Kennzeichnungspflichten kann zu schwerwiegenden Verletzungen oder zu einer Beschädigung des Geräts führen.

- **NEHMEN SIE DEN ENTSAFTER NICHT IN BETRIEB, WENN DER BEHÄLTER UND DIE EINSÄTZE NICHT RICHTIG ZUSAMMENGESETZT WORDEN SIND.**
- **STECKEN SIE DAS NETZKABEL BEIM VORLIEGEN EINES GASAUSTRITTS NICHT IN DIE STECKDOSE. ÖFFNEN SIE UNVERZÜGLICH DAS FENSTER, UM GRÜNDLICH ZU LÜFTEN.**
- **STECKEN SIE WÄHREND DES BETRIEBS NIEMALS BESTECK ODER ESSSTÄBCHEN IN DEN SAFT- ODER FRUCHTFLEISCHAUSGUSS.**
- **SOLLTE DIE PRESSSCHNECKE WÄHREND DES NORMALEN BETRIEBS ZUM STILLSTAND KOMMEN, HALTEN SIE DIE TASTE „REV“ FÜR 3 BIS 5 SEKUNDEN GEDRÜCKT, UM EIN DREHEN IN UMGEKEHRTER RICHTUNG ZU VERANLASSEN. DRÜCKEN SIE, NACHDEM DAS DREHEN IN UMGEKEHRTER RICHTUNG BEENDET IST, DIE TASTE „ON“, UM DEN NORMALEN BETRIEB WIEDER AUFZUNEHMEN.** Sollte die Pressschnecke während des Betriebs zum wiederholten Male zum Stillstand kommen,

könnte die Ursache eine Beschädigung von Bauteilen oder eine Überhitzung des Motors sein, welche die Geräteleistung beeinträchtigt. Sollte das Problem weiterhin auftreten, verwenden Sie das Gerät nicht weiter und setzen Sie sich mit Ihrem örtlichen Kundendienstzentrum in Verbindung.

- **BEWEGEN SIE WÄHREND DES BETRIEBS NICHT DIE HAUPT-EINHEIT UND ENTNEHMEN SIE NICHT DEN HAUPTBEHÄLTER ODER IRGENDWELCHE EINSETZTEILE UND VERSUCHEN SIE NICHT, DIESE ZU BLOCKIEREN.** Dies kann sonst zu Verletzungen oder Fehlfunktionen führen. Schalten Sie zuerst das Gerät aus und ziehen Sie das Netzkabel heraus, bevor Sie Veränderungen an dem Gerät vornehmen.
- **STELLEN SIE SICHER, DASS BEIM BETRIEB DES ENTSAFTERS KEINE ANDEREN SUBSTANZEN ALS DIE ZUTATEN IN DEN EINFÜLLTRICHTER GELANGEN.**
- **STELLEN SIE DAS GERÄT AUF EINER FLACHEN, STABILEN OBERFLÄCHE AB.**
- **VERWENDEN SIE DAS GERÄT NICHT LÄNGER ALS 30 MINUTEN AM STÜCK.** Dies könnte sonst durch Überhitzung zu einem Motorausfall führen. Lassen Sie das Gerät 5 Minuten lang abkühlen und nehmen Sie es dann wieder in Betrieb.
- **SETZEN SIE DAS GERÄT KEINEN STARKEN STÖßEN AUS UND LASSEN SIE ES NICHT FALLEN.**
- **SOLLTE DAS GERÄT EINEN UNANGENEHMEN GERUCH, ÜBERMÄSSIGE HITZE ODER RAUCH ABSONDERN, STELLEN SIE DAS GERÄT SOFORT AUS UND SETZEN SIE SICH MIT IHREM ÖRTLICHEN KUNDENBETREUUNGSZENTRUM IN VERBINDUNG.** Ein neues Gerät kann zu Beginn einen gewissen Geruch an sich haben, der im Laufe der Zeit verschwindet.
- **ZIEHEN SIE NACH DER VERWENDUNG DES GERÄTES IMMER DEN NETZSTECKER HERAUS. TRENNEN SIE DAS GERÄT IMMER VON DER STROMVERSORGUNG, WENN ES UNBEAUFICHTIGT IST, SOWIE VOR DEM AUSEINANDERNEHMEN, DER MONTAGE ODER DER REINIGUNG. ZIEHEN SIE BEIM ABTRENNEN VON DER STROMVERSORGUNG IMMER AM NETZSTECKER UND NICHT AM KABEL.**
- **WASCHEN SIE DAS GERÄT NICHT BEI TEMPERATUREN ÜBER 80°C. TUN SIE DAS GERÄT NICHT IN EINEN GESCHIRRSPÜLER, WÄSCHETROCKNER, EINE MIKROWELLE ODER ÄHNLICHES.**
- **DAS GERÄT WIEGT ETWA 6,5 KG. HALTEN SIE DAHER BEIM BEWEGEN DES GERÄTS DIE HAUPT-EINHEIT SICHER MIT BEIDEN HÄNDEN FEST.** Wenn Sie das Gerät am Hauptbehälter oder an der Seite der Haupteinheit festhalten, kann dieses herunterfallen, was Verletzungen oder eine Fehlfunktion zur Folge haben kann.
- **VERWENDEN SIE DIESES HAUSHALTSGERÄT NICHT FÜR DEN GEWERBLICHEN EINSATZ.** Eine zu große Menge an Zutaten zum Auspressen kann zu Beschädigungen führen. Wenden Sie sich an Ihr Kundendienstzentrum für Hinweise, wie Sie das Gerät für den gewerblichen Einsatz verwenden können.



### 2. Vorsichtsmaßnahmen während des Betriebs

- **Lesen Sie bitte vorher sorgfältig die Anleitung zur Vorbereitung der Zutaten, bevor Sie diese in das Gerät geben.** Unzureichend vorbereitete Zutaten können den Auspressvorgang beeinträchtigen und/oder das Gerät beschädigen.
- **Zutaten, die besondere Beachtung erfordern**
  - Wenn Sie nur weiche Zutaten wie Mangos, Bannen oder Erdbeeren verwenden, staut sich der Saft möglicherweise in

der Kammer und wird nicht richtig ausgepresst. Bitte fügen Sie deshalb andere Zutaten hinzu, die nicht so weich sind.

-Verwenden Sie bei Walnüssen, Erdnüssen, Mandeln, Sonnenblumenkernen, Pinienkernen, Bohnen usw. nur kleine Mengen oder verwenden Sie diese nach einem Einweichen in Wasser zusammen mit anderen Zutaten.

#### ● **Zutaten, die nicht ausgepresst werden können**

- Verwenden Sie keine Zutaten, die sich nicht auspressen lassen, wie Sesamkörner, Kaffeebohnen, Baumrinden oder Szechuanpfeffer. Geben Sie keine Schmerlen, Aale, Garnelen, Windelschnecken, Tintenfische oder Ähnliches in das Gerät.

-Verwenden Sie kein in Alkohol, Honig oder Zucker eingelegtes Obst (z. B. Weintrauben, Himbeeren oder Maulbeeren) oder Kräuterzutaten (z. B. Queller oder Orostachys japonica-Enzyme).

-Verwenden Sie keine Zutaten, die sich auch nicht natürlich auspressen lassen, wie Korallen-Ölweiden, Aloe, Kakteen, Quitten, Bananen, Jamswurzeln, Kudzuwurzeln, Zuckerrohr, Eicheln oder Löwenzahn.

-Verwenden Sie keine gekochten Zutaten, wie gekochte Kartoffeln, Süßkartoffeln oder Bohnen. Verwenden Sie dieses Gerät nicht zum Mahlen von Getreide.

- Verwenden Sie zum Entsaften keine gefrorenen Zutaten.

● **Es wird empfohlen, den Saft sofort zu verbrauchen und, wenn möglich, nicht über einen längeren Zeitraum zu kühlen.**

● **Verwenden Sie dieses Gerät nicht zum Mahlen von Getreide. (Eine Nichtbeachtung dieser Gebrauchsanweisung kann eine Fehlfunktion oder eine Beschädigung des Gerätes zur Folge haben.)**

\* Entsaften Sie keine Rückstände aus dem Fruchtfleischausguss erneut.

\* Schalten Sie das Gerät nicht ein, bevor Sie die Zutaten eingefüllt haben.

● **Befüllen Sie den Einfülltrichter nicht mit Zutaten über die Begrenzungsmarkierung hinaus.**

\* Verwenden Sie das Gerät nicht länger als 30 Minuten am Stück.

-Es könnte sonst durch Überhitzung zu einem Motorausfall kommen. Unterbrechen Sie bei durchgehender Verwendung alle 30 Minuten für 5 Minuten den Gebrauch.

\* Stecken Sie während des Betriebs niemals Besteck oder Essstäbchen in den Fruchtfleischausguss.

-Das Einführen von Besteck oder Ähnlichem kann das Gerät beschädigen und zu Verletzungen führen.

\* Drücken Sie die Zutaten nur mithilfe des Stopfers hinunter.

-Ansonsten könnte ein Hängenbleiben an der Pressschnecke zu Verletzungen oder einem Geräteschaden führen.

\* Betätigen Sie den Netzschalter nicht mit nassen Händen

-Dies könnte sonst einen elektrischen Schlag, einen Kurzschluss oder einen Brand auslösen. Halten Sie den Netzschalter und seine Umgebung von Verunreinigungen frei.

● **Lassen Sie den Saftdeckel beim Entsaften offen. Entleeren Sie beim mehrmaligen Entsaften oder beim Entsaften großer Mengen den Fruchtfleischbehälter regelmäßig und in kurzen Abständen.**

-Saft oder Fruchtfleisch können aus dem Behälter überlaufen. Wenn der Saftdeckel geschlossen ist, kann der Saft wieder in den Einfülltrichter zurückfließen.

\* Falls das Gerät nicht direkt nach dem Gebrauch gereinigt wird, kann sich Fruchtfleisch ablagern. Dies kann ein späteres Auseinandernehmen und Reinigen erschweren und die Leistung des Geräts beeinträchtigen.

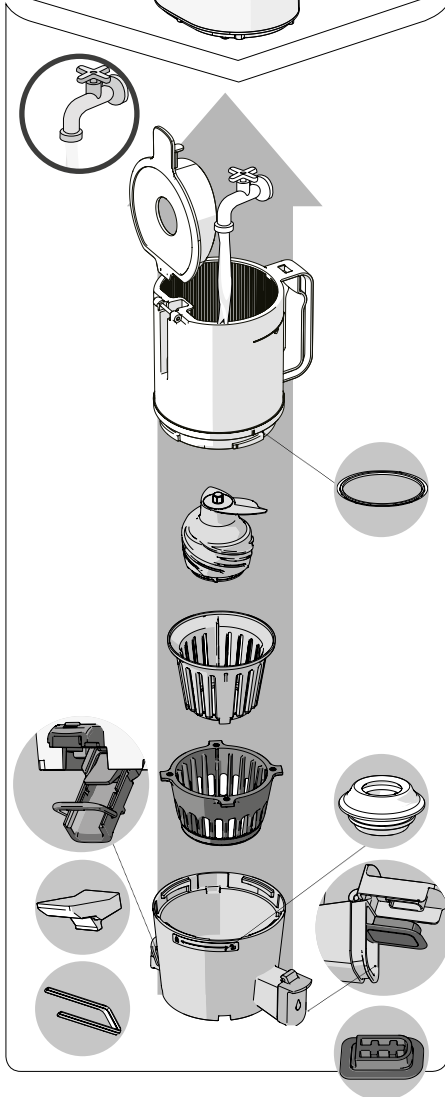
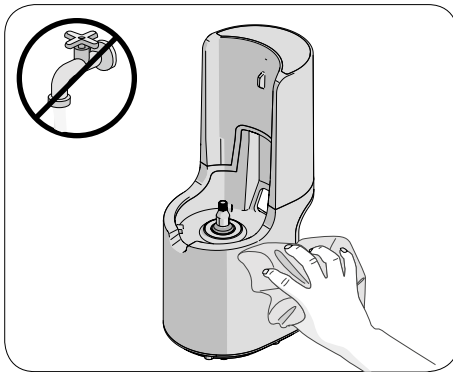
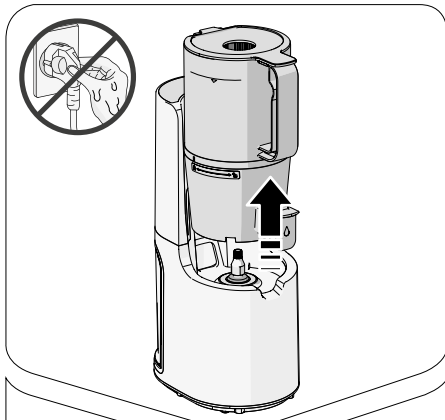

※ **Warten Sie erst, bis das Gerät völlig zum Stillstand gekommen ist, bevor Sie es mit trockenen Händen von der Stromversorgung trennen. Der Motor läuft noch ein wenig nach dem Ausschalten des Gerätes nach. Warten Sie deshalb etwa 3 Sekunden, bevor Sie den Hauptbehälter abnehmen.**

**01** Nehmen Sie den Hauptbehälter von der Gerätebasis ab. Öffnen Sie den Einfülltrichter und entnehmen Sie die Einsetzteile in der entsprechenden Reihenfolge.

**02** Waschen Sie alle Teile unter laufendem Wasser mit der Reinigungsbürste.

**03** Der Deckel des Fruchtfleischausgusses und der Saftdeckel sollten beim Waschen des Hauptbehälters weit geöffnet sein.

**04** Wischen Sie die Gerätebasis mit einem trockenen Handtuch oder einem weichen Tuch ab.

**05** Nehmen Sie nach dem Gebrauch die Silikonringe heraus und waschen Sie diese. –Es können sich hier Saftreste festgesetzt haben. (Ring des Einfülltrichters, Dichtungen der Saft- und Ausgussdeckel sowie der Ring des Hauptbehälters)

**06** Sie können die Teile durch Eintauchen in warmes Wasser vermischt mit Backpulver, Zitronensäure oder Essig sterilisieren.

※ Wenn Sie versäumen, das Gerät zu reinigen, kann dies bei seinen Edelstahlkomponenten oder anderen Teilen durch den Kontakt mit Salz oder Fruchtfleisch aus den Zutaten zu Korrosion oder Verfärbungen führen. Außerdem können Verunreinigungen eintrocknen und sich im Gerät festsetzen. Das erschwert das Auseinandernehmen oder Reinigen und beeinträchtigt zudem die Leistung des Geräts. Stellen Sie sicher, dass Sie das Gerät nach dem Gebrauch reinigen und vollständig an der Luft trocknen lassen. Verwahren Sie es dann an einem sauberen Ort auf. Reinigen Sie das Gerät zuvor mit der Reinigungsbürste, bevor Sie es über einen längeren Zeitraum verstauen. Reinigen Sie das Gerät nicht mit kochendem Wasser und setzen Sie es keinen hohen Temperaturen aus. Verwenden Sie keine scheuernden Reinigungsgeräte wie Reinigungsspiralen oder Edelstahlschwämme. Verwenden Sie zum Säubern des Geräts keine Geschirrspüler oder -trockner.

## 10. Vor dem Einschicken zur Reparatur

**01.** Beim Einschalten des Geräts hört man „Klickgeräusche“.

**02.** Das Gerät funktioniert nicht mit der Haupteinheit alleine.

**03.** Richten Sie die Sicherheitssensoren aus.

**04.** Das Gerät funktioniert nicht.

**05.** Das Gerät steht plötzlich still.

**06.** Auf der Pressschnecke befinden sich Risse und auf ihrer Oberseite sind Kratzer.

**07.** Sofort nach dem Einlegen der Zutaten tritt aus dem Fruchtfleischausguss Saft aus.

**08.** Saft fließt in den Einfülltrichter zurück.

**09.** Saft tritt zwischen dem Einfülltrichter und dem Hauptbehälter oder dem Hauptbehälter und dem Gerätekörper aus.

**10.** Ich kann den Einfülltrichter nicht öffnen.

**11.** Der Hauptbehälter vibriert (während des Entsaftens).

**12.** Das Fruchtfleisch aus dem Ausguss ist abgedeckt, aber es tritt Fruchtfleisch aus.

Prüfen Sie folgende Punkte, bevor Sie eine Reparatur anfragen. Wenden Sie sich für Kundendienstleistungen und jegliche Nachfragen zur Verwendung des Geräts an unser Kundenzentrum oder konsultieren Sie unsere Homepage unter <http://www.globalhurom.com>. Prüfen Sie die Hersteller Nummer oder die Nummer unter dem Barcode, wenn Sie Serviceleistungen oder Teile anfragen.

**Dieses Geräusch entsteht, wenn der Motor die Pressschnecke erfasst.** Es ist kein Zeichen einer Fehlfunktion.

**Stellen Sie sicher, dass der Hauptbehälter und die Haupteinheit korrekt zusammengesetzt wurden.** Die Stromversorgung muss beim Auseinandernehmen/Zusammensetzen des Geräts unterbrochen sein.

**Das Zusammensetzen muss entsprechend der Anleitung erfolgen.** Die Stromversorgung muss beim Auseinandernehmen/Zusammensetzen des Geräts unterbrochen sein.

**Überprüfen Sie, ob das Netzkabel korrekt eingesteckt wurde.**  
**Nach anhaltendem Gebrauch (30 Minuten oder länger) stellt das Gerät den Betrieb möglicherweise ein.** Sobald die Haupteinheit bzw. der Motor abgekühlt sind, kann das Gerät wieder normal in Betrieb genommen werden.  
**Überprüfen Sie, ob der Einfülltrichter richtig passt.** Wenn der Einfülltrichter nicht richtig eingesetzt wurde, funktioniert das Gerät nicht ordnungsgemäß. Es funktioniert nur dann, wenn sich das Schlosssymbol des Hauptbehälters genau auf der Höhe der Einsetzmarkierung des Einfülltrichters befindet (2-3). Stellen Sie sicher, dass das Gerät entsprechend der Anleitung zusammengesetzt wurde. Schlagen Sie das Zusammensetzen auf Seite 18 der Bedienungsanleitung nach.

**Ist der Einfülltrichter mit Zutaten überfüllt oder sind die Zutaten zu groß?** Aktivieren Sie das Drehen in umgekehrter Richtung, wie auf Seite 21 der Bedienungsanleitung beschrieben.

**Neben den geraden Konstruktionslinien auf der Oberseite und der Seite befinden sich auf der Pressschnecke auf gebogene Markierungen, die beim Formen angebracht wurden.** Diese Markierungen sind normal und beeinträchtigen die Funktion der Pressschnecke nicht.

**Abhängig von den Zutaten kann auch ein wenig Saft aus dem Fruchtfleischausguss austreten.** Dies liegt nicht an einer Fehlfunktion des Geräts, sondern an den Eigenschaften bestimmter Zutaten. Das Austreten des Saftes hört auf, sobald das Gerät in Betrieb genommen wird. Sollte dennoch weiterhin Saft austreten, setzen Sie sich mit unserem Kundendienstzentrum in Verbindung.

**Haben Sie das Gerät mit verschlossenem Saftdeckel laufen lassen?** Wenn der Saftdeckel geschlossen ist, fließt der Saft möglicherweise wieder in den Einfülltrichter zurück. Wenn der Saft aufgrund einer Verstopfung auch nach dem Öffnen des Saftdeckels nicht herausfließt, öffnen Sie den Deckel des Einfülltrichters und entleeren Sie den Inhalt.

**Ist der Silikonring des Einfülltrichters richtig eingesetzt?** Wenn der Silikonring des Hauptbehälters falsch herum oder unvollständig eingesetzt wurde, tritt Saft aus. Überprüfen Sie, ob die Silikonringe richtig eingesetzt wurden.

**Es kann möglicherweise übermäßig viel Fruchtfleisch im Inneren verbleiben.** Wenn das verbleibende Fruchtfleisch beim Einschalten herausgedrückt wurde oder das Gerät zwei- bis dreimal für jeweils 10 Sekunden in umgekehrter Laufrichtung betrieben wurde, lässt sich der Einfülltrichter mühe los öffnen.  
**Haben Sie möglicherweise ungeeignete oder feste Substanzen (harte Kerne wie Dattelpflaumenkerne) in das Gerät getan?**

Wenn Sie ungeeignete oder feste Substanzen in das Gerät geben, können durch den Betrieb in umgekehrter Laufrichtung weitere Schäden verursacht werden. Setzen Sie sich in diesem Fall mit unserem Kundendienstzentrum in Verbindung und fragen Sie technischen Support an.

**Das Gerät wackelt möglicherweise aufgrund der Vibrationen des Motors ein wenig.** Die Vibration kann abhängig von der Härte oder Festigkeit der Zutaten unterschiedlich stark sein. Das ist keine Fehlfunktion, sondern eine normale Begleiterscheinung, die durch die Drehung der Pressschnecke hervorgerufen wird. Das Gerät vibriert üblicherweise stärker beim Entsaften fester Zutaten (z. B. Karotten, Kartoffeln, Rettich, Rüben oder Kohlrabi) als bei weichen, wässrigen Zutaten.

**Selbst bei verschlossenem Ausguss kann immer noch beim normalen Betrieb Fruchtfleisch austreten.** Wieviel und wie schnell das Fruchtfleisch austritt, kann von den verwendeten Zutaten abhängen.

# CONSIGNES DE SÉCURITÉ IMPORTANTES

LES PRÉCAUTIONS DE SÉCURITÉ DE BASE SUIVANTES S'APPLIQUENT LORS DE L'UTILISATION D'APPAREILS ÉLECTRIQUES. :

1. LORSQUE VOUS UTILISEZ DES APPAREILS ÉLECTRIQUES, LES PRÉCAUTIONS DE BASE DOIVENT TOUJOURS ÊTRE PRISES. LISEZ TOUTES LES INSTRUCTIONS.
2. POUR PROTÉGER CONTRE LES RISQUES DE CHOC ÉLECTRIQUE, NE PLONGEZ PAS LE CORPS PRINCIPAL (MOTEUR) DANS L'EAU OU TOUT AUTRE LIQUIDE.
3. CET APPAREIL N'EST PAS DESTINÉ À ÊTRE UTILISÉ PAR DES ENFANTS OU PAR DES PERSONNES AYANT DES CAPACITÉS PHYSIQUES, SENSORIELLES OU MENTALES RÉDUITES, OU UN MANQUE D'EXPÉRIENCE ET DE CONNAISSANCES. UNE SURVEILLANCE ÉTROITE EST NÉCESSAIRE LORSQUE TOUT APPAREIL EST UTILISÉ À PROXIMITÉ D'ENFANTS. LES ENFANTS DOIVENT ÊTRE SURVEILLÉS POUR S'ASSURER QU'ILS NE JOUENT PAS AVEC L'APPAREIL.
4. ÉTEINDRE L'APPAREIL, PUIS DÉBRANCHER LA PRISE DE COURANT LORSQU'IL N'EST PAS UTILISÉ, AVANT D'ASSEMBLER OU DE DÉMONTER DES PIÈCES ET AVANT LE NETTOYAGE. POUR DÉBRANCHER, SAISIR LA FICHE ET LA RETIRER DE LA PRISE DE COURANT. NE JAMAIS TIRER SUR LE CORDON D'ALIMENTATION.
5. ÉVITEZ TOUT CONTACTER AVEC LES PIÈCES MOBILES.
6. N'UTILISEZ PAS UN APPAREIL AVEC UN CORDON OU UNE FICHE ENDOMMAGÉE, OU APRÈS UN DYSFONCTIONNEMENT DE L'APPAREIL, QUI EST TOMBÉ OU ENDOMMAGÉ DE QUELQUE FAÇON. RETOURNEZ L'APPAREIL AU CENTRE DE SERVICE AGRÉÉ LE PLUS PROCHE POUR UN EXAMEN, UNE RÉPARATION OU UN RÉGLAGE ÉLECTRIQUE OU MÉCANIQUE.

7. L'UTILISATION D'ACCESSOIRES NON RECOMMANDÉS OU VENDUS PAR LE FABRICANT PEUT PROVOQUER UN INCENDIE, UN CHOC ÉLECTRIQUE OU DES BLESSURES.
8. NE LAISSEZ PAS LE CORDON PENDRE SUR LE BORD D'UNE TABLE OU D'UN COMPTOIR.
9. ASSUREZ-VOUS QUE LE GOULOT EST TOUJOURS SOLIDEMENT FIXÉ EN PLACE AVANT QUE LE MOTEUR NE SOIT ALLUMÉ. N'OUVREZ PAS LE GOULOT TANDIS QUE L'EXTRACTEUR DE JUS FONCTIONNE.
10. ASSUREZ-VOUS DE METTRE L'INTERRUPTEUR EN POSITION D'ARRÊT APRÈS CHAQUE UTILISATION DE VOTRE EXTRACTEUR DE JUS. ASSUREZ-VOUS QUE LE MOTEUR SOIT COMPLÈTEMENT ARRÊTÉ AVANT DE LE DÉMONTER.
11. NE METTEZ PAS VOS DOIGTS OU DES OBJETS DANS L'EXTRACTEUR DE JUS S'IL FONCTIONNE. SI DE LA NOURRITURE SE COINCE DANS LA PRISE, UTILISEZ LE POUSSOIR FOURNI OU UN AUTRE MORCEAU DE FRUIT OU DE LÉGUME À POUSSER VERS LE BAS. SI CELA EST IMPOSSIBLE, ÉTEIGNEZ LE MOTEUR ET DÉMONTÉZ L'EXTRACTEUR DE JUS POUR ÉLIMINER LA NOURRITURE RESTANTE.
12. NE L'UTILISEZ PAS À L'EXTÉRIEUR.
13. NE PLACEZ PAS L'APPAREIL SUR OU PRÈS D'UN BRÛLEUR À GAZ OU ÉLECTRIQUE OU DANS UN FOUR CHAUFFÉ.
14. N'UTILISEZ PAS L'APPAREIL AUTREMENT QUE POUR SON UTILISATION PRÉVUE.

## CONSERVEZ CES INSTRUCTIONS

## SOMMAIRE

- p.26** 1. Recommandations de sécurité
- p.27** 2. Précautions lorsque l'appareil est en marche
- p.28** 3. Interrupteur d'alimentation / 4. Précautions d'emploi des filtres
- p.30** 5. Instructions de montage
- p.31** 6. Installation et retrait des pièces en silicone
- p.32** 7. Instructions d'utilisation
- p.33** 8. Lorsque la vis de pression s'arrête durant le fonctionnement normal
- p.34** 9. Instructions de démontage et de nettoyage
- p.35** 10. Avant de demander une réparation

## AVANT DE LIRE LE MODE D'EMPLOI

1. Lisez les « Recommandations de sécurité » (p. 24 à 27) et utilisez l'appareil correctement.
2. Après avoir lu le mode d'emploi, conservez-le dans un endroit sûr pour pouvoir le consulter ultérieurement.
3. N'utilisez pas l'appareil à l'étranger si le courant et la tension électrique sont différents.
4. Toute amélioration de la qualité est sujette à changement sans préavis.



### 1. Recommandations de sécurité

- 01 Vous devez lire les « Recommandations de sécurité »
- 02 Vous devez suivre les « Recommandations de sécurité »
- 03 Les recommandations sont classées comme suit.



**Avertissement** Le non-respect des exigences figurant sur les étiquettes peut avoir pour conséquence des blessures graves ou mortelles.

- **NE BRANCHEZ NI DE DÉBRANCHEZ L'APPAREIL AVEC LES MAINS MOUILLÉES.**
- **UTILISEZ UNIQUEMENT LA TENSION CORRECTE SPÉCIFIÉE SUR LA CARTE DE GARANTIE ET LES CARACTÉRISTIQUES DU PRODUIT. LE NON-RESPECT DE CETTE INSTRUCTION PEUT PROVOQUER UN CHOC ÉLECTRIQUE, UN INCENDIE OU UNE ALTERATION DES PERFORMANCES.** Le branchement à une tension différente peut raccourcir la durée de vie du moteur ou causer un dysfonctionnement.
- **BRANCHEZ CORRECTEMENT LE CORDON D'ALIMENTATION ET ENFONCEZ-LE FERMEMENT DANS UNE PRISE MURALE.**
- **SI LE CORDON D'ALIMENTATION EST ENDOMMAGÉ, IL DOIT ÊTRE REMPLACÉ PAR LE FABRICANT OU PAR DES TECHNICIENS QUALIFIÉS AFIN D'ÉVITER TOUT DANGER.**

Un cordon d'alimentation endommagé peut provoquer un choc électrique ou un incendie.

• **NE DÉMONTÉZ JAMAIS LA CUVE ET SES ACCESSOIRES, NI N'INTRODUISEZ AUCUNE SUBSTANCE ÉTRANGÈRE DANS LES ORIFICES DE SORTIE DU JUS OU DE LA PULPE PENDANT QUE L'APPAREIL EST EN MARCHÉ.**

• **SI LE CORDON D'ALIMENTATION OU LE CÂBLE EST COUPÉ OU ENDOMMAGÉ OU SI LA FICHE DEVIENT LÂCHE, NE FAITES PAS FONCTIONNER L'APPAREIL.**

• **NE MOUILLEZ PAS LE BLOC MOTEUR ET NE VERSEZ PAS D'EAU DESSUS.** Veillez à ce qu'aucun liquide ou autre substance ne puisse s'infiltrer dans le commutateur de l'appareil.

• **NE TOUCHEZ PAS LE BOUTON DE MISE EN MARCHÉ AVEC LES MAINS MOUILLÉES.**

• **POUR DES RAISONS DE SÉCURITÉ, VOUS DEVEZ EFFECTUER UNE MISE À LA TERRE. (VEILLEZ À CE QUE L'APPAREIL SOIT BRANCHÉ À UNE PRISE ÉLECTRIQUE RELIÉE À LA TERRE AVANT DE L'UTILISER.) N'EFFECTUEZ PAS UN TEL RACCORDEMENT SUR UNE CONDUITE DE GAZ, UNE CONDUITE D'EAU EN PLASTIQUE, UN CÂBLE TÉLÉPHONIQUE, ETC.** Cela peut provoquer un choc électrique, un incendie, un dysfonctionnement ou une explosion.

• **NE DÉMONTÉZ JAMAIS LA CUVE ET SES ACCESSOIRES LORSQUE L'APPAREIL FONCTIONNE ET N'INTRODUISEZ PAS VOS DOIGTS OU DES CORPS ÉTRANGERS TELS QUE DES FOURCHETTES OU DES CUILLÈRES, DANS LA GOULOTTE OU DANS L'ORIFICE DE SORTIE DU JUS.**

• **LES APPAREILS PEUVENT ÊTRE UTILISÉS PAR DES PERSONNES AVEC UN HANDICAP PHYSIQUE, SENSORIEL OU MENTAL OU AVEC UNE EXPÉRIENCE OU DES CONNAISSANCES INSUFFISANTES SI ELLES ONT ÉTÉ ENCADRÉES OU ONT REÇU DES INSTRUCTIONS POUR UNE UTILISATION EN TOUTE SÉCURITÉ DE L'APPAREIL ET QU'ELLES COMPRENNENT LES RISQUES ASSOCIÉS À CETTE UTILISATION. LES ENFANTS NE DOIVENT PAS MANIPULER L'APPAREIL. LE NETTOYAGE ET L'ENTRETIEN NE DOIVENT PAS ÊTRE RÉALISÉS PAR DES ENFANTS. CET APPAREIL NE DOIT PAS ÊTRE UTILISÉ PAR DES ENFANTS. GARDEZ L'APPAREIL HORS DE PORTÉE DES ENFANTS.**

• **N'UTILISEZ PAS L'APPAREIL ALORS QUE VOUS PORTEZ OU AVEZ AVEC VOUS DES ARTICLES DÉGAGEANT UNE FORCE MAGNÉTIQUE (PAR EXEMPLE, DES BRACELETS MAGNÉTIQUES, ETC.)** Les objets dégageant une force magnétique placés autour du produit risquent d'entraîner des dysfonctionnements.



**Attention** Le non-respect des exigences figurant sur les étiquettes peut entraîner des blessures graves ou endommager l'appareil.

• **N'UTILISEZ PAS L'APPAREIL SI LA CUVE ET SES ACCESSOIRES NE SONT PAS MONTÉS CORRECTEMENT.**

• **SI UNE FUITE DE GAZ EST DÉTECTÉE, NE BRANCHEZ PAS LE CORDON D'ALIMENTATION DANS LA PRISE SECTEUR. OUVREZ LA FENÊTRE IMMÉDIATEMENT POUR AÉRER.**

• **N'INSÉREZ JAMAIS D'USTENSILES TELS QU'UNE BAGUETTE OU UNE CUILLÈRE DANS LA SORTIE DE LA PULPE/DU JUS.**

• **SI LA VIS DE PRESSION CESSE DE TOURNER DURANT LE FONCTIONNEMENT NORMAL, APPUYEZ SUR LE BOUTON « REV » ET MAINTENEZ-LE ENFONCÉ PENDANT**

**3 À 5 SECONDES POUR ACTIVER LA ROTATION INVERSE. APRÈS LA FIN COMPLÈTE DE LA ROTATION INVERSE, APPUYEZ DE NOUVEAU SUR LE BOUTON « ON » POUR REPRENDRE LE FONCTIONNEMENT NORMAL.** Si la vis continue de s'arrêter durant le fonctionnement, les pièces risquent d'être endommagées ou la performance peut être altérée à cause de la surchauffe du moteur. Si ce problème persiste, arrêtez d'utiliser l'appareil et contactez notre centre de service clients local.

• **LORSQUE L'APPAREIL EST EN MARCHÉ, N'ESSAYEZ PAS DE DÉPLACER LA BASE, DE DÉMONTER LA CUVE OU CERTAINS DE SES ACCESSOIRES OU DE LES BLOQUER.** Cela peut provoquer des blessures ou une panne. Si une manipulation est requise, éteignez d'abord l'appareil puis débranchez le cordon d'alimentation.

• **VEILLEZ À CE QU'AUCUNE SUBSTANCE ÉTRANGÈRE AUTRE QUE LES INGRÉDIENTS NE PÉNÈTRE DANS LA TRÉMIE LORSQUE VOUS UTILISEZ L'EXTRACTEUR.**

• **INSTALLEZ L'APPAREIL SUR UNE SURFACE PLANE ET STABLE.**

• **N'UTILISEZ PAS L'APPAREIL PENDANT PLUS DE 30 MINUTES CONSÉCUTIVES.** Cela peut provoquer une panne du moteur par surchauffe. Laissez refroidir l'appareil pendant environ 5 minutes avant de le rallumer.

• **ÉVITEZ QUE L'APPAREIL SUBISSE UN CHOC VIOLENT OU UNE CHUTE.**

• **SI L'APPAREIL DÉGAGE UNE ODEUR DÉSAGRÉABLE, UNE CHALEUR EXCESSIVE OU DE LA FUMÉE, ARRÊTEZ IMMÉDIATEMENT DE L'UTILISER ET CONTACTEZ LE CENTRE DE SERVICE CLIENTS LOCAL.** Si vous utilisez un appareil neuf, celui-ci dégage une odeur qui disparaît d'elle-même par la suite.

• **DÉBRANCHEZ TOUJOURS L'APPAREIL APRÈS UTILISATION. DÉBRANCHEZ-LE DE LA PRISE SECTEUR S'IL N'EST PAS UTILISÉ ET AUSSI AVANT DE LE MONTER, DE LE DÉMONTER OU DE LE NETTOYER. LORSQUE VOUS DÉBRANCHEZ LE CORDON D'ALIMENTATION, VEILLEZ À LE SAISIR PAR LA FICHE.**

• **NE LAVEZ PAS L'APPAREIL À UNE TEMPÉRATURE ÉLEVÉE, SUPÉRIEURE OU ÉGALE À 80 °C (176 °F). NE PLACEZ PAS L'APPAREIL DANS UN LAVE-VAISSELLE, UN SÈCHE-VAISSELLE, UN FOUR À MICRO-ONDE OU TOUT AUTRE ÉQUIPEMENT.**

• **L'APPAREIL PÈSE ENVIRON 6,5 kg. LORSQUE VOUS DÉPLACEZ L'APPAREIL, VEILLEZ À LE SAISIR PAR LA BASE AVEC LES DEUX MAINS.** Si vous tenez l'appareil par la cuve ou par le bord de la base, la base risque de tomber et de provoquer des blessures ou entraîner une panne.

• **N'UTILISEZ PAS LES APPAREILS MÉNAGERS À DES FINS COMMERCIALES.** Tenter d'insérer une trop grande quantité d'ingrédients à la fois dans l'extracteur peut endommager les pièces. Veuillez contacter le Centre de service clients pour obtenir des conseils si vous voulez utiliser l'appareil à des fins commerciales.



### 2. Précautions lorsque l'appareil est en marche

- **Veillez lire attentivement les instructions concernant la préparation des ingrédients avant d'introduire ceux-ci.** L'introduction d'ingrédients incorrectement préparés peut empêcher la bonne exécution de l'extraction et/ou causer des dommages au produit.

#### ● Ingrédients exigeant une attention particulière

- Lorsque vous utilisez seuls des ingrédients à consistance molle, tels que des mangues, des bananes ou des fraises, le jus peut s'accumuler à l'intérieur de la cuve et ne pas être extrait correctement. Veuillez ajouter d'autres ingrédients à consistance plus dure.

- Les noix, cacahuètes, amandes, graines de tournesol, pignons, haricots, etc. doivent être introduits en petite quantité uniquement ou utilisés avec d'autres ingrédients après un trempage dans l'eau.

#### ● Ingrédients dont il est impossible d'extraire le jus

- N'utilisez pas d'ingrédients dont il est impossible d'extraire le jus, tels que les graines de sésame, les grains de café, les écorces d'arbre ou le bois de poivre. N'introduisez pas de poisson garde-boue, d'anguille, de crevette, d'escargot d'eau, de calmar, etc.

- N'utilisez pas de fruits macérés dans l'alcool, le miel ou le sucre (par exemple, raisins, framboises ou mûres) ni d'ingrédients à base de plantes (par exemple, salicorne et enzymes de cyprès).

- N'utilisez aucun ingrédient dont il est par nature impossible d'extraire le jus, tels que la baie d'argent, l'aloès, le cactus, le coing, la banane, l'igname, la racine de kudzu, le sucre de canne, le gland et le pissenlit.

- N'utilisez pas d'ingrédients bouillis, tels que la pomme de terre bouillie et le haricot bouilli. N'utilisez pas ce produit pour mouliner des graines.

- N'utilisez pas d'ingrédients surgelés pour en extraire le jus.

● **Nous vous recommandons de consommer le jus immédiatement si possible, et de ne pas le conserver au réfrigérateur pendant une période prolongée.**

● **N'utilisez pas ce produit pour mouliner des graines. (Le non-respect de cette instruction peut entraîner le dysfonctionnement du produit ou endommager celui-ci.)**

\* N'essayez pas d'extraire de nouveau le jus de la pulpe rejetée par l'orifice de sortie.

\* Ne faites pas fonctionner l'appareil à vide avant d'insérer les ingrédients.

● **Ne chargez pas les ingrédients en excès dans la trémie, au-dessus du repère du niveau limite de remplissage.**

\* N'utilisez pas l'appareil sans interruption pendant plus de 30 minutes.

- Cela peut entraîner une panne consécutive à une surchauffe du moteur. Si vous utilisez l'appareil de manière continue, faites une pause de 5 minutes toutes les 30 minutes d'utilisation.

\* N'insérez jamais de baguette ou de cuillère dans la sortie de pulpe lorsque l'appareil est en marche.

- L'insertion de baguettes ou d'autres objets similaires peut endommager les pièces et provoquer des blessures corporelles.

\* Utilisez uniquement le poussoir pour enfoncer les ingrédients.

- Tout autre objet risquerait de se coincer dans la vis et de provoquer des blessures ou une panne.

\* Ne touchez pas le bouton de mise en marche avec les mains mouillées

- Cela peut provoquer un choc électrique, un court-circuit ou un incendie. Ne saisissez pas le bouton de mise en marche et la surface alentour avec des substances étrangères.

● **Gardez le bouchon de sortie du jus ouvert lors de l'extraction, et videz régulièrement le gobelet à pulpe lorsque vous extrayez du jus à plusieurs reprises ou en grande quantité.**

- Le jus ou la pulpe peut déborder du gobelet. Le jus peut être refoulé dans la trémie si le bouchon de sortie du jus est fermé.

\* Si l'appareil n'est pas nettoyé immédiatement après utilisation, la pulpe peut sécher et coller à l'appareil. Cela peut rendre le démontage et le nettoyage difficiles et dégrader les performances de l'appareil.

Appuyez sur l'interrupteur et maintenez-le enfoncé pour faire fonctionner le produit.

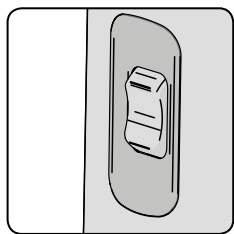

[ON] : ON - Démarre le moteur et extrait le jus.

[●] : Stop - Appuyez sur ce bouton pour arrêter le fonctionnement du produit.

[REV] : REV - Appuyez sur ce bouton lorsque l'extraction s'arrête en cours de fonctionnement en raison d'une surcharge d'ingrédients.  
\* L'appareil fonctionne uniquement lorsque le bouton est enfoncé, et il s'arrête lorsque le bouton est relâché.

\* Lorsque vous préparez des ingrédients pour en extraire le jus, veillez à choisir vos propres ingrédients si vous avez des allergies alimentaires.

\* Consultez les instructions de préparation des ingrédients et choisissez le type de filtre adapté.

\* Pour toute information sur l'utilisation du produit et obtenir des conseils pour différents ingrédients, consultez le livre de recettes.

\* Les ingrédients doivent être coupés en morceaux de taille suffisamment petite de façon à pouvoir être introduits dans la trémie. Pour extraire un jus plus rapidement ou en plus grande quantité, coupez les ingrédients en morceaux un peu plus petits. Après chaque extraction d'un 1 kg, répétez le cycle « démontage et rinçage ».

\* Ne chargez pas les ingrédients en excès dans la trémie, au-dessus du repère du niveau limite de remplissage.

\* L'utilisation du filtre fin pour les fruits à consistance molle peut causer un engorgement dans la cuve.

\* L'utilisation du filtre grossier pour des fruits ou des légumes fibreux peut produire une extraction de jus épais.

\* **Ingrédients à éviter** : L'introduction des ingrédients suivants peut endommager l'appareil ou empêcher son fonctionnement.

- Ingrédients dont il est impossible d'extraire le jus tels que les graines de sésame, les grains de café, le bois de poivre, l'écorce d'arbre ou les aiguilles de pin, le poisson garde-boue, l'anguille, la crevette, l'escargot d'eau, le calmar, etc.

- N'utilisez pas de fruits macérés dans l'alcool, le miel ou le sucre (par exemple, raisins, framboises ou mûres) ni d'ingrédients à base de plantes (par exemple, salicorne et enzymes de cyprès).

- Aucun ingrédient dont il est par nature impossible d'extraire le jus, tel que la baie d'argent, l'aloès, le cactus, le coing, la banane, l'igname, la racine de kudzu, le sucre de canne, le gland, le pissenlit

- Les ingrédients bouillis, tels que la pomme de terre bouillie, le haricot bouilli, etc.

- N'utilisez pas ce produit pour mouliner des graines.  
- Ingrédients surgelés

\* **Veillez vous reporter aux <2.Précautions lorsque l'appareil est en marche>. (se reporter à 27P)**

**4-1. Filtre grossier (orange)**

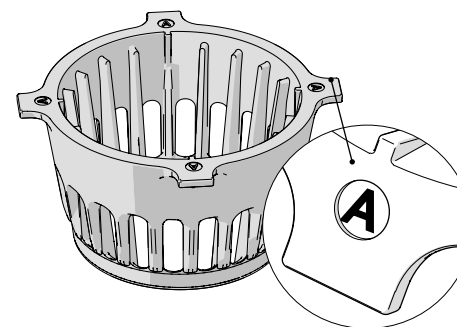

- Utilisez ce filtre pour extraire le jus des fruits et légumes courants.
- Marque du filtre : ce filtre est orange et translucide, et porte la marque [A] sur sa poignée.

**Agrumes**

**Pamplemousse, orange, citron, etc.**

Pelez les fruits et coupez-les en petits morceaux afin de pouvoir les introduire dans la goulotte. Avant d'introduire les morceaux, veillez à retirer toutes les parties dures, telles que les pépins ou les noyaux.

**Fruits à peau épaisse**

**Ananas, fruit du dragon, melon, pastèque, grenade, etc.**  
Pelez les fruits et coupez-les en petits morceaux afin de pouvoir les introduire dans la goulotte. Avant d'introduire les morceaux, veillez à retirer toutes les parties dures, telles que les pépins.

**Fruits à noyau ou pépins durs**

**Raison, pomme, pêche, kaki, prune, cerise, poire, melon oriental, etc.**

Utilisez la chair uniquement après avoir retiré la partie dure du fruit, par exemple le noyau de la pêche. La présence de pépins durs peut causer l'arrêt du produit durant le fonctionnement, et endommager les composants du produit. Si possible, retirez les pépins des pommes, qui peuvent être toxiques lorsqu'ils sont moulus. Pour préparer les raisins, détachez chaque grain de la grappe après le rinçage. N'utilisez pas une trop grande quantité d'ingrédients à consistance molle seuls, mais mélangez-les à d'autres légumes fruits.

**Fruits de texture tendre et juteuse**

**Extraction d'un seul ingrédient (baies, tomates-cerises, ananas, etc.)**

\* Après les avoir nettoyés, coupez les ingrédients en petits morceaux afin de pouvoir les introduire dans l'orifice de la goulotte. Retirez les extrémités des tiges des légumes fruits.

**Extraction de mélange d'ingrédients (fraise, kiwi, banane, tomate, mangue, etc.)**

\* Pour extraire le jus d'ingrédients secs et visqueux, mélangez-les avec d'autres ingrédients. Retirez à l'avance l'écorce et le pédoncule. Retirez les noyaux des mangues.

**4-2. Filtre fin (noir)**

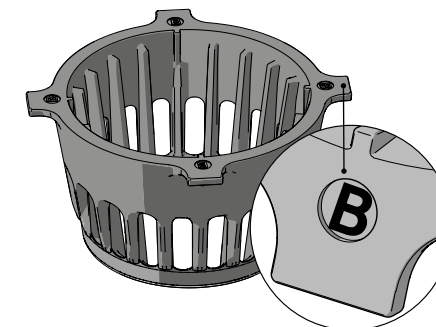

- Utilisez ce filtre pour extraire le jus des légumes racines, tiges ou feuilles fibreux. (Utilisez le filtre grossier pour les légumes fruits courants.)
- Marque du filtre : ce filtre est noir et porte la marque [B] sur sa poignée.
- Le découpage de certains ingrédients nécessitant un soin particulier, veuillez consulter le guide de préparation ci-dessous.
- Lorsque vous extrayez du jus de manière répétée ou en grande quantité, coupez les ingrédients en morceaux plus petits, et répétez régulièrement le cycle « extraction, démontage et nettoyage » et videz fréquemment le gobelet à pulpe.
- Pour extraire du jus encore plus rapidement, coupez également les ingrédients en plus petits morceaux.

**Légumes racines**

**Carottes, betteraves, gingembre, igname, pommes de terre, ail, etc.**

- Veillez à bien éliminer tout reste de terre et de débris sur les racines en les lavant soigneusement sous l'eau courante. Pelez soigneusement les ingrédients fibreux comme le gingembre, et découpez les ingrédients en bâtonnets pour en extraire le jus.

**Légumes feuilles et légumes tiges**

**Céleri, chou frisé, chou, cresson, germe de blé, ciboulette, etc.**

- Coupez les ingrédients en morceaux de 3 cm maximum pour en extraire le jus. Les légumes feuilles ou tiges étant fibreux et rugueux, il est difficile d'en extraire le jus et les fibres peuvent se prendre dans la vis.

\* L'utilisation d'un filtre fin pour des ingrédients autres que les légumes racines, feuilles et tiges peut causer un engorgement dans la cuve. Veuillez utiliser le filtre grossier.

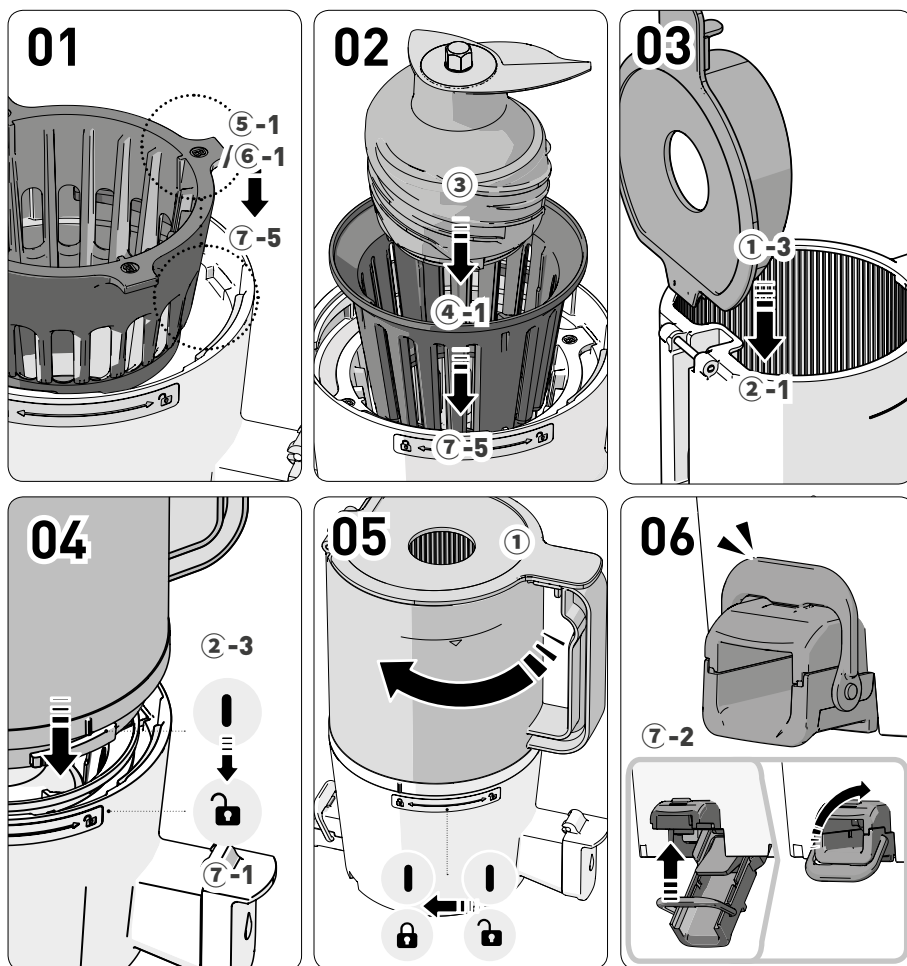

**01** Veillez à aligner la rainure de la cuve (7-5) avec l'aillette du filtre extérieur (5/6).

**02** Montez le filtre intérieur et le vis de pression sur le filtre extérieur de la cuve.

Le point d'assise du filtre intérieur (4-1) et l'aillette du filtre extérieur (5-1 / 6-1) doivent être alignés.

**03** Placez le couvercle de la trémie (1-3) verticalement sur la trémie (2-1).

**04** Alignez le repère de montage (7-1) de la trémie [ ] avec le repère de montage (2-3) de la cuve [ ].

**05** Tournez la trémie montée dans le sens horaire jusqu'à ce que son repère de montage soit aligné avec le repère de montage [ ] de la cuve.

Si les composants intérieurs ne sont pas montés correctement, la trémie ne se ferme pas correctement.

**06** Vérifiez que le couvercle d'évacuation (7-2) de la cuve est correctement attaché à l'aide de la boucle.

1. Refermez le couvercle d'évacuation et attachez-le à l'aide de la boucle.

2. Si les pièces en silicone ne sont pas bien enfoncées ou si le levier n'est pas fixé, du jus peut s'échapper ou le levier peut s'ouvrir durant l'extraction.

**07** Placez la cuve et ses accessoires correctement assemblés sur la base.

\* Les joints en silicone doivent normalement être remplacés tous les 6 à 12 mois. Vous pouvez les acheter par l'intermédiaire de notre Centre de service clients.

(L'extracteur de jus peut fuir en cas de montage incorrect du produit.)

#### Joint d'extraction

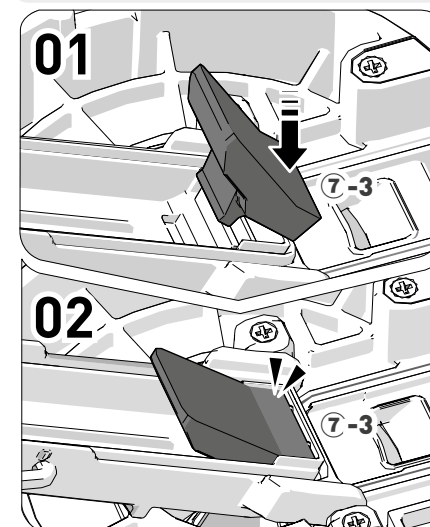

#### Joint d'étanchéité

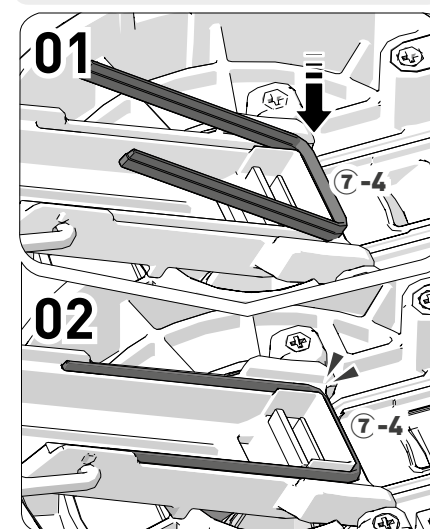

**01** Saisissez le joint en silicone et extrayez-le doucement.

**02** Après le nettoyage, enfoncez l'anneau en silicone verticalement dans la fente en commençant par l'une des extrémités.

**03** Insérez le reste du joint et appuyez fermement pour l'enfoncer.

#### Joint du bouchon de sortie du jus

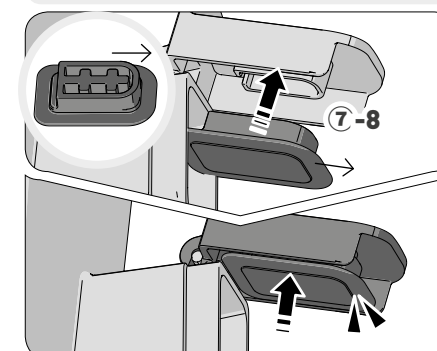

Après l'avoir nettoyé, insérez le joint avec la partie arrondie orientée vers l'extérieur et le creux de la grille orienté vers le haut.

#### Joint de la trémie

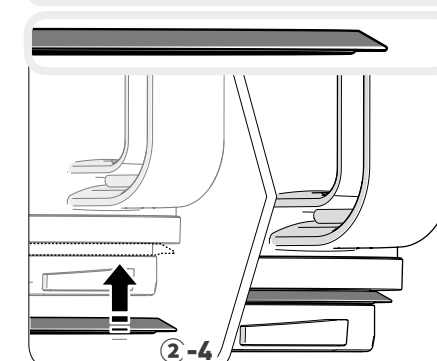

Mettez les joints en place en position verticale.

#### Joint de la cuve

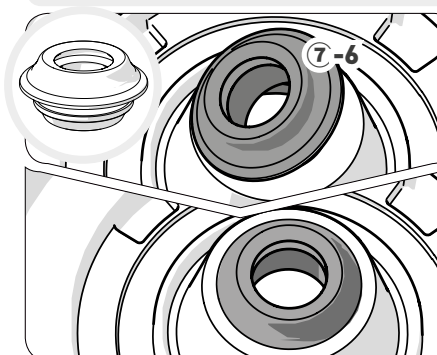

**01** Saisissez l'un des côtés et tirez.

**02** Après le nettoyage, enfoncez les anneaux en silicone verticalement dans la fente en commençant par un côté.

**03** Enfoncez le reste du joint dans la fente en veillant à ne plier aucune partie.

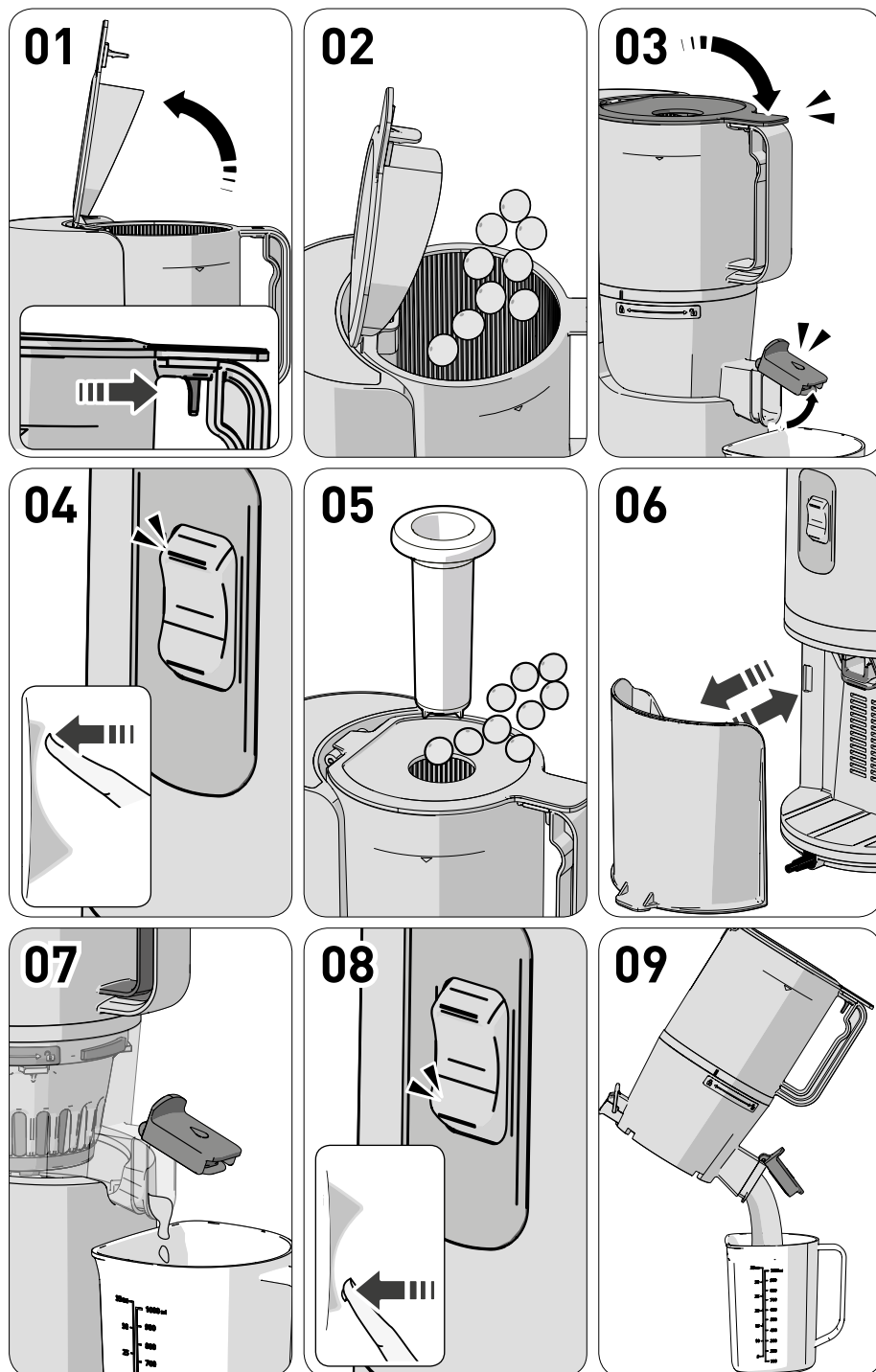

**01 Tirez sur le levier à l'intérieur du bouton de la trémie, et ouvrez le couvercle.**

① Tirez sur le levier à l'intérieur du bouton de la trémie, et ouvrez le couvercle. L'introduction d'une quantité excessive d'ingrédients peut endommager le produit.

**02 Ne dépassez pas le repère du niveau limite de remplissage de la trémie lorsque vous introduisez les ingrédients.**

① Veillez à mélanger les ingrédients à chair tendre et aqueuse avec d'autres ingrédients avant de les utiliser.  
② Lorsque vous extrayez du jus en grande quantité, veillez à vider fréquemment la cuve et le gobelet à pulpe.

**03 Fermez le couvercle de la trémie, et gardez le bouchon de sortie du jus ouvert.**

① Avant d'appuyer sur le bouton ON, mettez en place le gobelet à jus.  
② Le jus peut être refoulé dans la trémie si le bouchon de sortie du jus est fermé. Si le jus ne s'écoule pas même après que vous avez ouvert le bouchon de sortie du jus, ouvrez le couvercle de la trémie et retirez le contenu.

**04 Appuyez sur le bouton [ON] pour démarrer le fonctionnement.**

① Le son « clic » indique que la cuve et ses accessoires sont en prise avec le moteur.

**05 Si vous voulez ajouter des ingrédients durant le fonctionnement, utilisez le volet d'ajout situé sur le haut ou ouvrez le couvercle de la trémie.**

① Le fonctionnement s'arrête lorsque le couvercle de la trémie est ouvert.  
② N'utilisez pas de tensions différentes de celle spécifiée.  
③ Lorsque la vis tourne et que les ingrédients ne sont pas moulinsés, utilisez le poussoir pour appuyer sur les ingrédients.

**06 Videz fréquemment le gobelet à pulpe situé derrière la base afin d'éviter que l'arrière de produit ne soit engorgé par les déchets.****07 Laissez le produit fonctionner pendant une minute supplémentaire environ après avoir introduit le dernier ingrédient dans la trémie.**

① L'extraction du dernier morceau prend un peu de temps, car il est introduit lentement dans le produit.  
② Faites fonctionner l'appareil après l'extraction pour évacuer le reste de pulpe. Ceci facilitera ensuite le démontage et le nettoyage de la trémie.

**08 Une fois l'extraction du jus et l'évacuation des résidus effectuées, éteignez l'extracteur de jus.**

① L'extracteur de jus s'arrête 3 secondes après avoir été éteint.

**09 Versez le reste de jus éventuellement présent dans le produit en inclinant la cuve et ses accessoires vers l'avant.**

① Les jus épais comme le jus de tomate sont susceptibles de s'accumuler dans la cuve et les accessoires.

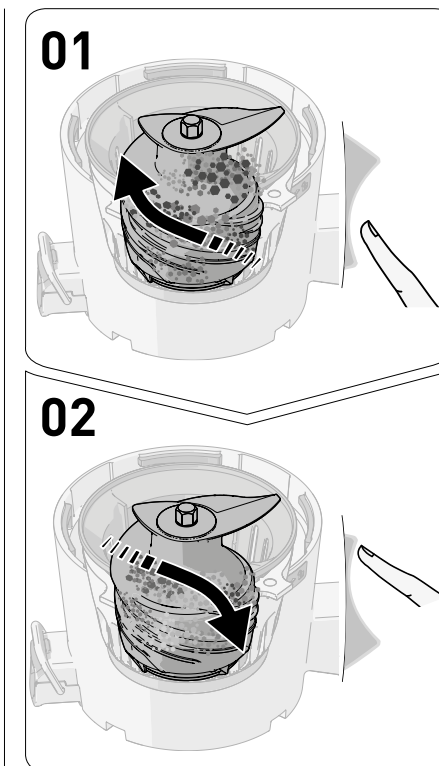
**01 Appuyez sur le bouton [REV] en le maintenant enfoncé pendant 3 à 5 secondes puis relâchez-le, et recommencez cette action 2 ou 3 fois.**

Le bouton [REV] permet d'évacuer le reste d'ingrédients accumulés. La rotation inverse se produit uniquement lorsque le bouton est enfoncé, tandis que la vis s'arrête lorsque le bouton est relâché.

**02** Après l'arrêt complet de la rotation inverse, appuyez sur le bouton [ON] pour mettre l'appareil en fonctionnement. Avant d'appuyer sur le bouton [ON/Extraire] ou [REV/Inverser], assurez-vous que la vie a complètement arrêté de tourner.

**Précautions**

Si l'extracteur de jus ne fonctionne pas après ces étapes, débranchez l'appareil, puis démontez et nettoyez les pièces avant de remettre l'extracteur de jus en fonctionnement.

Le moteur continue à tourner après l'arrêt de l'appareil, mais il ralentit et finit par s'arrêter complètement.



## ÍNDICE

- p.36** 1. Instrucciones de uso seguro
- p.37** 2. Advertencias sobre el uso
- p.38** 3. Interruptor de encendido  
4. Instrucciones de uso seguro de los filtros
- p.40** 5. Instrucciones de montaje
- p.41** 6. Montaje y desmontaje de las piezas de silicona
- p.42** 7. Instrucciones de funcionamiento
- p.43** 8. Si las cuchillas del extractor se detienen durante el funcionamiento normal
- p.44** 9. Instrucciones de desmontaje y limpieza
- p.45** 10. Antes de solicitar una reparación

## ANTES DE LEER EL MANUAL

1. Lea las "Instrucciones de uso seguro" (pág. 36-37) y asegúrese de usar el aparato de forma correcta.
2. Cuando termine de leer el manual, guárdelo en un lugar de fácil acceso para futuras consultas.
3. Si se encuentra en el extranjero, no conecte el aparato a una fuente de suministro eléctrico con una tensión diferente.
4. Todas las mejoras en materia de calidad pueden estar sujetas a cambios sin previo aviso.



### 1. Instrucciones de uso seguro

01. Lea las <Instrucciones de uso seguro>
02. Siga las <Instrucciones de uso seguro>
03. Estas instrucciones se clasifican del siguiente modo.



**Advertencia** El incumplimiento de los requisitos indicados en la etiqueta puede ocasionar lesiones graves e, incluso, la muerte.

- **NO ENCHUFE NI DESENCHUFE EL APARATO SI TIENE LAS MANOS MOJADAS.**
- **UTILICE LA TENSIÓN ADECUADA DE ACUERDO CON LA TARJETA DE LA GARANTÍA Y LAS ESPECIFICACIONES DEL APARATO. SI NO SIGUE ESTAS INSTRUCCIONES, PODRÍAN PRODUCIRSE DESCARGAS ELÉCTRICAS, INCENDIOS Y FALLOS DE RENDIMIENTO.** Enchufar el aparato a una toma con una tensión diferente puede acortar la vida útil del motor y provocar averías.
- **CONECTE EL CABLE ELÉCTRICO CORRECTAMENTE Y EJERZA PRESIÓN AL CONECTARLO A LA TOMA DE CORRIENTE.**
- **SI EL CABLE ELÉCTRICO ESTÁ DAÑADO, DEBERÁN CAMBIARLO EL FABRICANTE, EL SERVICIO DE ASISTENCIA**

**O PERSONAS CUALIFICADAS PARA ELLO A FIN DE EVITAR RIESGOS.** Si el cable eléctrico está dañado, puede producirse una descarga eléctrica o un incendio.

• **NO DESMONTE LAS PIEZAS DEL CONJUNTO DEL RECEPTÁCULO NI INTRODUZCA SUSTANCIAS EXTRAÑAS POR EL ORIFICIO DE SALIDA DE ZUMO O PULPA MIENTRAS EL APARATO ESTÉ EN FUNCIONAMIENTO.**

• **NO UTILICE EL APARATO SI EL CABLE ELÉCTRICO ESTÁ ROTO O DAÑADO, O SI EL ENCHUFE ESTÁ SUELTO.**

• **NO MOJE NI SALPIQUE CON AGUA LA BASE DEL APARATO.**

Procure que no entren ni líquidos ni otras sustancias por el interruptor del aparato.

• **NO UTILICE EL INTERRUPTOR DE ENCENDIDO SI TIENE LAS MANOS MOJADAS.**

• **POR SU SEGURIDAD, ENCHUFE EL APARATO A UNA TOMA CON CONEXIÓN A TIERRA (ASEGÚRESE DE USAR UNA TOMA CON CONEXIÓN A TIERRA). NO LO CONECTE A UNA TUBERÍA DE GAS, UNA TUBERÍA DE PVC PARA AGUA, UNA LÍNEA TELEFÓNICA, ETC.** Podría producirse una descarga eléctrica, un incendio, una explosión o una avería.

• **NO DESMONTE EL CONJUNTO DEL RECEPTÁCULO CUANDO EL APARATO ESTÉ EN FUNCIONAMIENTO NI INTRODUZCA LOS DEDOS U OBJETOS EXTRAÑOS, COMO TENEDORES, CUCHARAS, ETC. EN EL DISPENSADOR O EL ORIFICIO DE SALIDA DE ZUMO.**

• **UNA PERSONA CON UNA DISCAPACIDAD FÍSICA, SENSORIAL O MENTAL O SIN EXPERIENCIA Y CONOCIMIENTOS PUEDE UTILIZAR ESTE APARATO SI CUENTA CON SUPERVISIÓN O FORMACIÓN SOBRE EL USO SEGURO DEL APARATO Y COMPRENDE LOS RIESGOS A LOS QUE SE EXPONE. LOS NIÑOS NO DEBEN JUGAR CON EL APARATO. LOS NIÑOS NO DEBEN ENCARGARSE DE LA LIMPIEZA Y EL MANTENIMIENTO DEL APARATO. LOS NIÑOS NO DEBEN UTILIZAR ESTE APARATO. MANTENGA EL APARATO FUERA DEL ALCANCE DE LOS NIÑOS.**

• **NO UTILICE EL APARATO SI LLEVA PUESTOS COMPLEMENTOS MAGNÉTICOS (P. EJ., PULSERAS MAGNÉTICAS, ETC.).** Colocar objetos con fuerza magnética alrededor del producto puede provocar un funcionamiento incorrecto.



**Advertencia** El incumplimiento de los requisitos indicados en la etiqueta puede dar lugar a lesiones graves y daños en el dispositivo.

• **NO PONGA EL EXTRACTOR DE ZUMO EN MARCHA SI EL CONJUNTO DEL RECEPTÁCULO NO ESTÁ BIEN COLOCADO.**

• **SI DETECTA ALGUNA FUGA DE GAS, NO ENCHUFE EL CABLE ELÉCTRICO. ABRA LA VENTANA DE INMEDIATO PARA VENTILAR LA ZONA.**

• **NO INTRODUZCA NUNCA UTENSILIOS COMO PALILLOS O CUCHARAS POR EL ORIFICIO DE SALIDA DE ZUMO/PULPA.**

• **SI LAS CUCHILLAS DEL EXTRACTOR DEJAN DE FUNCIONAR DURANTE EL USO NORMAL DEL APARATO, MANTENGA PULSADO EL BOTÓN REV DURANTE 3-5 SEGUNDOS PARA ACTIVAR EL GIRO INVERSO. CUANDO SE DETENGA TOTALMENTE EL GIRO INVERSO, PULSE EL BOTÓN DE**

**ENCENDIDO (ON) PARA VOLVER AL FUNCIONAMIENTO NORMAL.** Si las cuchillas siguen deteniéndose durante el uso, podría haber piezas dañadas o problemas de rendimiento por sobrecalentamiento del motor. Si el problema persiste, deje de usar el aparato y póngase en contacto con el centro de atención al cliente de su zona.

• **MIENTRAS EL APARATO ESTÉ EN FUNCIONAMIENTO, NO DESPLACE LA BASE Y NO DESMONTE EL CONJUNTO DEL RECEPTÁCULO O SUS PARTES NI INTENTE FIJARLOS.** Podrían producirse lesiones o averías. Antes de realizar cualquier acción, apague el aparato y desconecte el cable eléctrico.

• **CUANDO USE EL EXTRACTOR DE ZUMO, ASEGÚRESE DE QUE LOS INGREDIENTES DESEADOS SEAN LAS ÚNICAS SUSTANCIAS QUE ENTREN EN EL DISPENSADOR.**

• **COLOQUE EL APARATO SOBRE UNA SUPERFICIE PLANA Y ESTABLE.**

• **NO HAGA FUNCIONAR EL APARATO DURANTE MÁS DE 30 MINUTOS SEGUIDOS.** Podría provocar una avería por sobrecalentamiento. Deje que se enfríe lo suficiente, durante 5 minutos aproximadamente, y vuelva a encenderlo.

• **PROCURE QUE EL APARATO NO SE CAIGA NI RECIBA GOLPES IMPORTANTES.**

• **SI EL APARATO DESPRENDE UN OLOR DESAGRADABLE, SE CALIENTA DE FORMA EXCESIVA O GENERA HUMO, DESCONÉCTELO INMEDIATAMENTE Y PÓNGASE EN CONTACTO CON EL CENTRO DE ATENCIÓN AL CLIENTE DE SU ZONA.**

Cuando use el aparato por primera vez, este puede desprender un olor que desaparecerá por sí solo con el tiempo.

• **DESENCHUFE EL APARATO DESPUÉS USARLO. DESCONECTE EL APARATO DE LA FUENTE DE ALIMENTACIÓN SI SE VA A QUEDAR DESATENDIDO Y ANTES DE MONTARLO, DESMONTARLO Y LIMPIARLO. CUANDO DESCONECTE EL CABLE ELÉCTRICO, ASEGÚRESE DE AGARRAR EL PROPIO ENCHUFE.**

• **NO LAVE EL APARATO A TEMPERATURAS ELEVADAS (80°C [176°F] O MÁS). NO META EL APARATO EN EL LAVAVAJILLAS, EL SECADOR DE PLATOS, EL MICROONDAS, ETC.**

• **EL APARATO PESA UNOS 6,5kg. CUANDO LO DESPLACE, ASEGÚRESE DE SUJETAR LA BASE FUERTEMENTE CON LAS DOS MANOS.** Si sujeta el aparato por el receptáculo o por el borde de la base, esta puede caerse y dar lugar a lesiones o un funcionamiento incorrecto.

• **NO UTILICE PRODUCTOS PARA USO DOMÉSTICO CON FINES COMERCIALES.** Si introduce una gran cantidad de ingredientes, puede dañar las piezas. Póngase en contacto con el centro de atención al cliente para saber más sobre el uso del producto con fines comerciales.



### 2. Advertencias sobre el uso

• **Asegúrese de leer detenidamente las instrucciones de preparación de los ingredientes antes de introducirlos.**

Que los ingredientes no estén bien preparados podría entorpecer el proceso de extracción o provocar daños en el aparato.

● **Ingredientes con los que debe ser especialmente cuidadoso**  
- Si utiliza ingredientes blandos únicamente, como mangos, plátanos o fresas, el zumo puede acumularse dentro del receptáculo y no salir adecuadamente. Utilice también ingredientes que no sean demasiado blandos.

- Introduzca pequeñas cantidades de nueces, cacahuetes, almendras, pipas de girasol, piñones, legumbres, etc. o mézclelos con otros ingredientes tras remojarlos en agua.

● **Ingredientes de los que no es posible extraer zumo**

- No utilice ingredientes de los que no se pueda extraer zumo, como semillas de sésamo, granos de café, cortezas de árbol o pimienta de Sichuan. No introduzca pescado, anguila, gambas, caracolas, calamares, etc.

- No utilice frutas remojadas en alcohol, miel o azúcar (p. ej., uvas, frambuesas o moras) ni ingredientes herbarios (p. ej., salicornia o enzimas de pino rodenol).

- No utilice ingredientes de los que no se pueda extraer zumo de forma natural, como aceitunas, cactus, membrillos, plátanos, boniatos, raíces de kudzu, caña de azúcar, bellotas o diente de león.

- No utilice ingredientes hervidos, como patatas, batatas o judías hervidas. No utilice este aparato para triturar grano.

- No utilice ingredientes congelados para extraer zumo.

● **Le recomendamos que se tome el zumo de inmediato, si es posible, y que no lo refrigere durante mucho tiempo.**

● **No utilice este aparato para triturar grano. (Si no sigue estas instrucciones, puede provocar averías o daños en el aparato.)**

\* No trate de volver a exprimir la pulpa que salga por el orificio de salida de pulpa.

\* No ponga en marcha el aparato antes de introducir los ingredientes.

● **Deje de introducir ingredientes en el dispensador cuando alcance la marca del límite.**

\* No haga funcionar el aparato durante más de 30 minutos seguidos.

- Puede ocasionar una avería en el motor por sobrecalentamiento. Cuando utilice el aparato de manera continuada, párelo durante 5 minutos cada 30 minutos de uso.

\* No introduzca nunca palillos ni cucharas por el orificio de salida de pulpa mientras el aparato esté en funcionamiento.

- Si introduce palillos o algún instrumento parecido, podría provocar daños materiales y personales.

\* Para introducir los ingredientes, utilice únicamente el empujador.

- Otros utensilios podrían quedar atascados en las cuchillas y provocar lesiones o averías.

\* No utilice el interruptor de encendido si tiene las manos mojadas.

- Puede provocar una descarga eléctrica, un cortocircuito o un incendio. No ensucie el interruptor de encendido ni sus inmediaciones con sustancias extrañas.

● **Deje la tapadera de la salida de zumo abierta mientras esté usando el aparato y vacíe el recipiente de pulpa con frecuencia cuando haga grandes cantidades o varios zumos.**

- Tanto el zumo como la pulpa podrían rebosar. El zumo podría volver a al dispensador si la tapadera de la salida de zumo está cerrada.

\* Si no lava el aparato inmediatamente después de usarlo, la pulpa podría rebosar, lo que dificultaría el desmontaje y el lavado, y podría provocar una reducción del rendimiento.

Mantenga pulsado el botón mientras usa el producto.

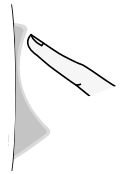
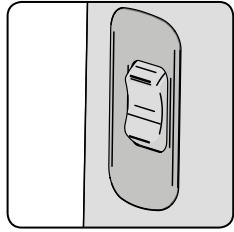

[ON] : Encendido (ON): Pone en marcha el motor y hace zumo.



[○] : Parada (Stop): púlselo para detener el aparato mientras está en funcionamiento.



[REV] : Giro inverso (REV): púlselo si el aparato se detiene mientras está en funcionamiento por sobrecarga de material.  
\* El aparato funciona solo cuando se pulsa el botón y se detiene cuando se deja de pulsar.

## 4. Instrucciones de uso seguro de los filtros

\* A la hora de preparar los ingredientes del zumo, seleccione sus propios ingredientes si tiene alguna alergia alimentaria.

\* Consulte la guía de preparación de ingredientes y seleccione el tipo de filtro en consecuencia.

\* Consulte el libro de recetas para saber cómo usar el aparato y revisar los consejos sobre distintos ingredientes.

\* Los ingredientes deben cortarse en trozos pequeños, de modo que se ajusten al dispensador. Si quiere acelerar el proceso o procesar mayores cantidades, corte los ingredientes en trozos un poco más pequeños. Lleve a cabo el ciclo de desmontaje y aclarado por cada kilo (1 kg) de extracción.

\* Deje de introducir ingredientes en el dispensador cuando alcance la marca del límite.

\* Si utiliza el filtro fino con frutas blandas, podría acumularse zumo en el receptáculo.

\* Si utiliza el filtro grueso con frutas y verduras fibrosas, el zumo podría resultar muy denso.

\* **Ingredientes que debe evitar:** Introducir los siguientes ingredientes podría provocar daños o averías en el aparato.

- Ingredientes de los que no se pueda extraer zumo, como semillas de sésamo, granos de café, pimienta de Sichuan, cortezas de árbol o agujas de pino. Pescado, anguila, gambas, caracolas, calamares, etc.
- No utilice frutas remojadas en alcohol, miel o azúcar (p. ej., uvas, frambuesas o moras) ni ingredientes herbarios (p. ej., salicornia o enzimas de pino rodeno).
- Ingredientes de los que no se pueda extraer zumo de forma natural, como aceitunas, cactus, membrillos, plátanos, boniatos, raíces de kudzu, caña de azúcar, bellotas o diente de león.
- Ingredientes hervidos, como patatas, batatas o judías hervidas, entre otros.
- No utilice este aparato para triturar grano.
- Ingredientes congelados.

\* Consulte <2. Advertencias de seguridad durante el uso>. (consulte la pág. 37).

### 4-1. Filtro grueso (naranja)

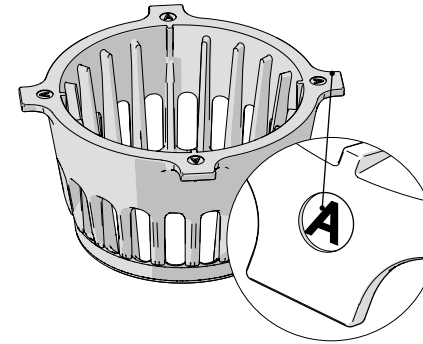

- Utilícelo con frutas y verduras en general.
- Marca del filtro: Es de color naranja translúcido y tiene una marca de filtro [A] en la solapa.

#### Frutas cítricas

Pomelo, naranja, limón, etc.

-Pele las frutas y córtelas en trozos pequeños, del tamaño del conducto del dispensador. Retire todos los huesos y pepitas duros y no masticables antes de introducir los ingredientes.

#### Frutas de piel gruesa

Piña, pitaya, melón, sandía, granada, etc.

-Pele las frutas y córtelas en trozos pequeños, del tamaño del conducto del dispensador. Retire las pepitas que cueste masticar antes de introducir los ingredientes.

#### Frutas con pepitas duras

Uva, piña, melocotón, caqui, ciruela, cereza, pera, melón coreano, etc.

- Utilice solo la carne tras retirar las partes duras y no masticables de la fruta, como el hueso del melocotón. Las pepitas duras pueden provocar que el aparato se detenga y podrían dañar las piezas. Retire las pepitas de las manzanas, si puede, pues pueden resultar tóxicas si se trituran. Separe todas las uvas del racimo después de enjuagarlas. No utilice únicamente ingredientes demasiado blandos; combínelos con otras frutas y verduras.

#### Frutas blandas con textura jugosa

Extracción de un solo ingrediente (bayas, tomates cherry, piñas, etc.)

\* Después de lavarlos, corte los ingredientes en trozos pequeños, del tamaño del conducto del dispensador. Quite el tallo a las frutas y verduras.

Extracción de mezclas (fresa, kiwi, plátano, tomate, mango, etc.)

\* Mezcle los ingredientes secos y viscosos con otros ingredientes. Quíteles la piel y el tallo antes. Quítele el hueso al mango.

### 4-2. Filtro fino (negro)

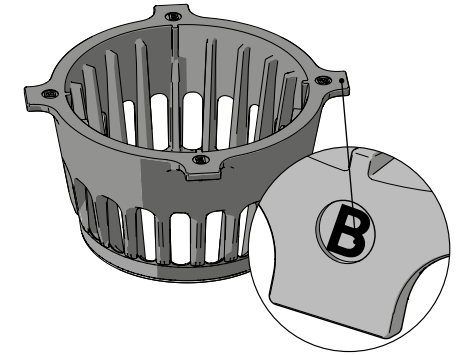

- Utilice este filtro con raíces fibrosas, tallos o verduras de hoja. Utilice el filtro grueso con frutas y verduras en general.
- Marca del filtro: Este filtro es de color negro y tiene una marca de filtro [B] en la solapa.
- Dado que a algunos ingredientes se les debe dedicar más tiempo, consulte la siguiente guía de preparación.
- Cuando haga grandes cantidades o varios zumos, corte los ingredientes en trozos pequeños, ponga en marcha el ciclo de "extracción, desmontaje y limpieza" y vacíe el recipiente de pulpa con frecuencia.
- Para acelerar el proceso, corte los ingredientes en trozos más pequeños.

#### Verdura de raíz

Zanahoria, remolacha, jengibre, boniato, patata, ajo, etc.

- Asegúrese de eliminar la suciedad y los residuos de las raíces con agua del grifo. Pele los ingredientes más fibrosos, como el jengibre, y córtelos en juliana para su procesamiento.

#### Verdura de hoja y tallo

Apio, col kale, repollo, berro, pasto de trigo, cebollino, etc.

- Corte los ingredientes en trozos con una longitud máxima de 3 cm para su procesamiento. Dado que las verduras de hoja y tallo son ásperas y fibrosas, no se exprimen bien y podrían enredarse en torno a las cuchillas.

• Si utiliza el filtro fino con ingredientes que no sean verduras de hoja, tallo y raíz, podría acumularse zumo en el receptáculo. Utilice el filtro grueso.

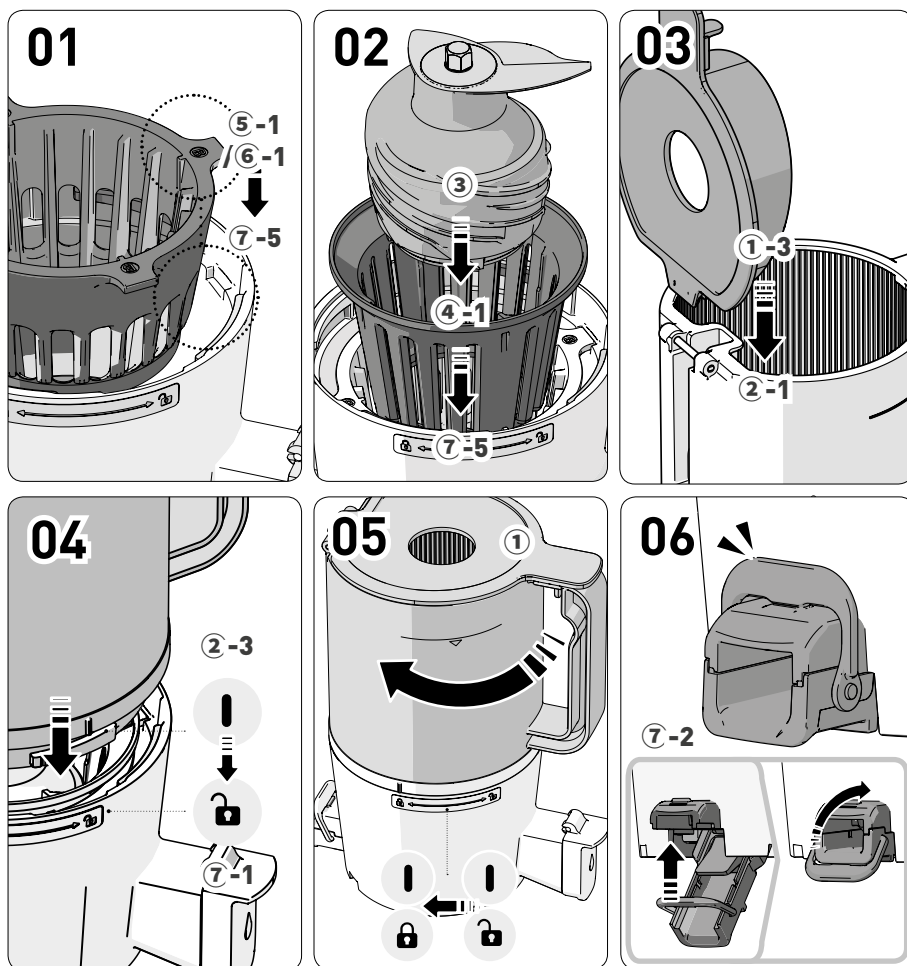

- 01** Asegúrese de hacer coincidir la marca del receptáculo (7-5) con la solapa exterior del filtro (5/6).
- 02** Coloque el filtro interior y las cuchillas del extractor sobre el filtro exterior del receptáculo.  
El punto de asentamiento del filtro interior (4-1) y la solapa del filtro exterior (5-1 / 6-1) deben coincidir.
- 03** Coloque la tapa del dispensador (1-3) en vertical sobre el propio dispensador (2-1).
- 04** Alinee la marca (7-1) del dispensador [ ] con la marca (2-3) del receptáculo [ ].
- 05** Gire el dispensador, una vez montado, en sentido horario hasta que la marca coincida con la marca [ ] del receptáculo.  
Si las piezas no se montan correctamente, el dispensador no se cerrará bien.
- 06** Asegúrese de que la tapadera de descarga (7-2) del receptáculo esté bien cerrada.  
1. Cierre la tapadera de descarga y asegúrela.  
2. Si las piezas de silicona no están bien colocadas o si la palanca no está bien fijada, el zumo podría salirse y la palanca podría abrirse durante la extracción.
- 07** Coloque el conjunto del receptáculo, cuando esté bien montado, sobre la base.

\* Debe cambiar las piezas de silicona cada 6-12 meses. Puede comprarlas a través del centro de atención al cliente.

(El extractor de zumo podría gotear si no está bien montado.)

#### Pieza del orificio de extracción

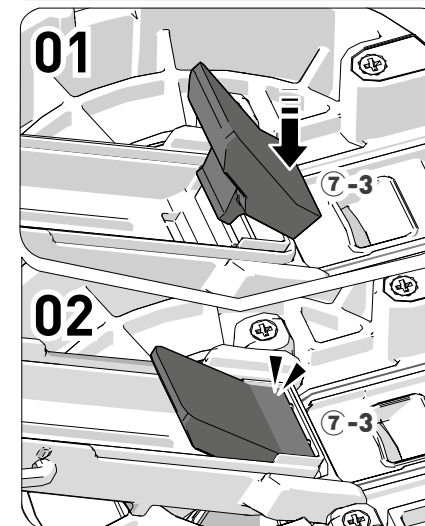

#### Pieza de sellado

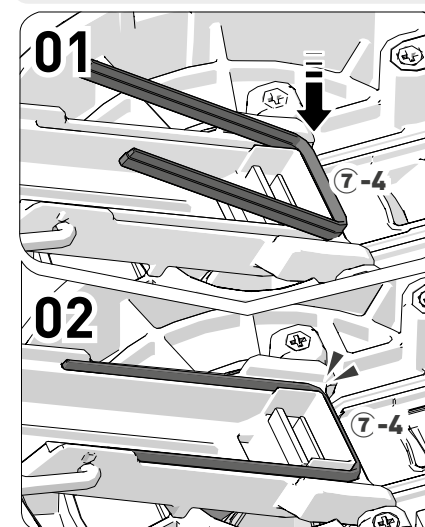

- 01** Agarre el anillo de silicona y tire con suavidad.
- 02** Tras limpiarlo, introduzca el anillo de silicona en la ranura; introduzca primero uno de los extremos.
- 03** Introduzca el resto y apriete con fuerza.

#### Pieza para el orificio de salida de zumo

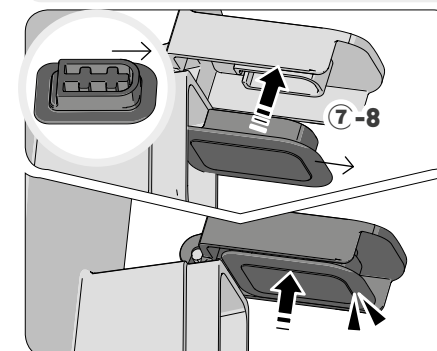

Después de limpiar el aparato, introdúzcalo de modo que el lateral redondo se dirija hacia fuera y la rejilla se dirija hacia arriba.

#### Pieza del dispensador

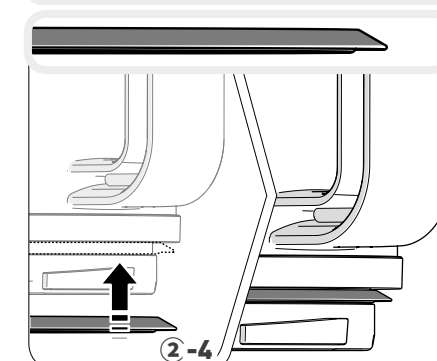

Coloque la pieza de silicona en vertical.

#### Pieza del receptáculo

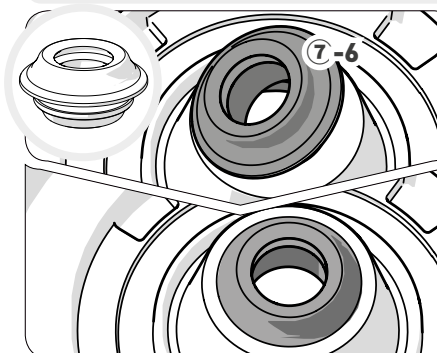

- 01** Agárrelo de un lateral y tire.
- 02** Tras limpiarlo, introduzca el anillo de silicona en la ranura, como si colgara; coloque primero uno de los lados.
- 03** Ejerza cierta presión sobre el resto de la pieza a lo largo de toda la ranura y asegúrese de que no queden zonas dobladas.

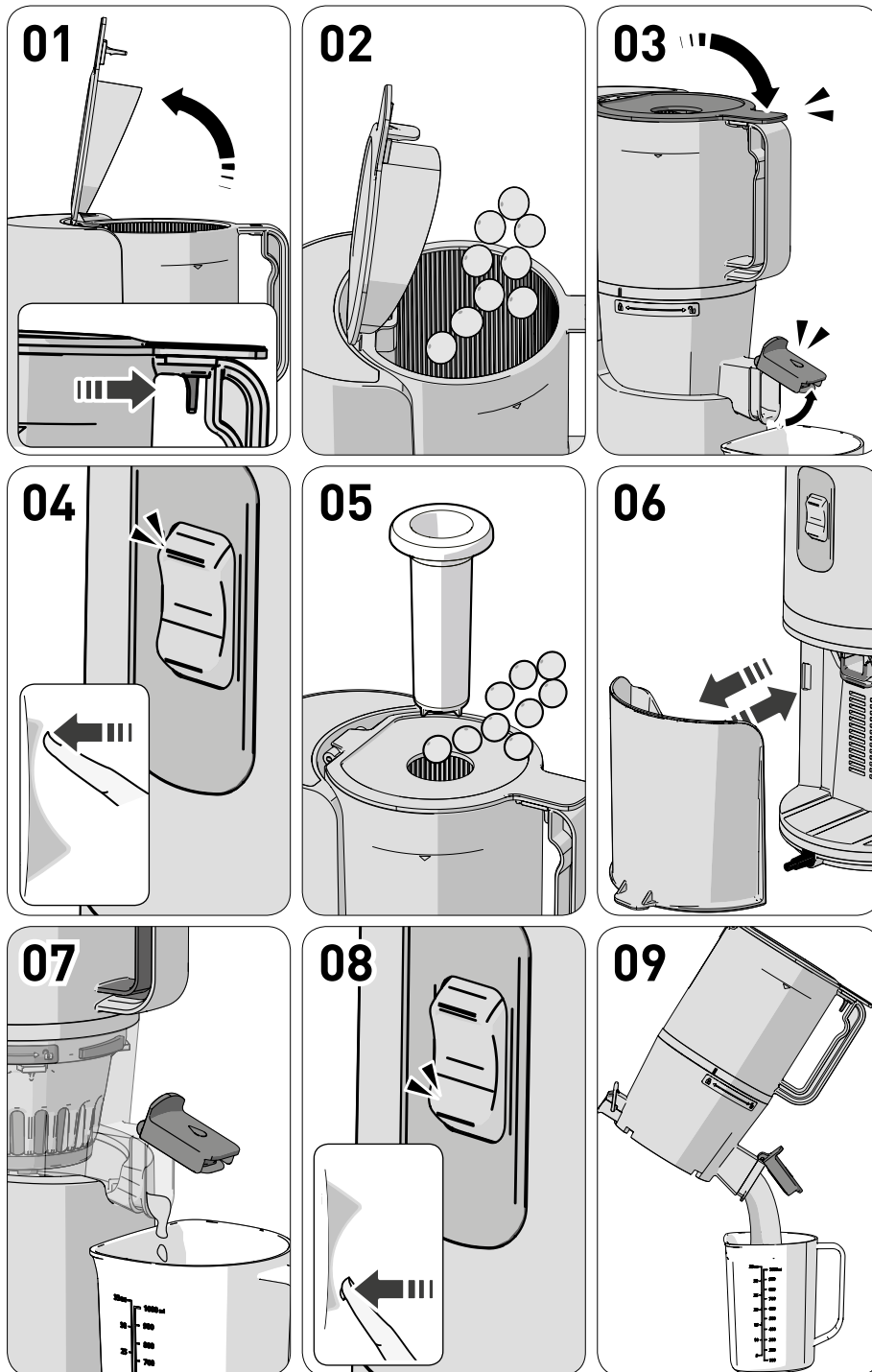

**01 Tire de la palanca del interior del dispensador y abra la tapadera.**

① Tire de la palanca del interior del dispensador y abra la tapadera. Sobrecargar el aparato de alimentos podría provocar daños o averías.

**02 Introduzca los ingredientes que vaya a procesar; no sobrepase la marca del dispensador.**

① Utilice ingredientes blandos y líquidos tras mezclarlos con otros.  
② Cuando haga grandes cantidades, vacíe el receptáculo y el recipiente de pulpa con frecuencia.

**03 Cierre la tapadera del dispensador y deje la tapadera del orificio de zumo abierta.**

① Antes de pulsar el botón de encendido, coloque el recipiente para zumo.  
② El zumo podría volver a al dispensador si la tapadera del orificio de salida de zumo está cerrada. Si el zumo sigue sin salir después de abrir la tapadera del orificio de zumo, abra la tapadera del dispensador y saque el contenido.

**04 Pulse el botón de encendido para poner el aparato en marcha.**

① Al ponerlo en marcha, oirá un chasquido cuando el conjunto del receptáculo se acople al motor.

**05 Si quiere verter ingredientes mientras está usando el aparato, utilice el acceso de la parte superior o abra la tapadera del dispensador.**

① El aparato se detendrá cuando abra la tapadera del dispensador.  
② No conecte el aparato a una toma con una tensión distinta de la indicada.  
③ Si las cuchillas giran, pero el aparato tritura ingredientes, utilice el empujador para desplazar los ingredientes hacia abajo.

**06 Vacíe el recipiente de pulpa de detrás de la base con frecuencia para evitar que la parte trasera del aparato se llene de desechos.**

**07 Deje que el aparato siga funcionando en torno a un minuto desde que el último ingrediente entre en el dispensador.**

① El último ingrediente tarda más de lo normal en procesarse, pues pasa por el aparato con mayor lentitud.  
② Ponga el aparato en marcha tras la extracción para expulsar la pulpa; de este modo, le resultará más fácil desmontar y limpiar el dispensador.

**08 Cuando haya terminado la extracción y haya expulsado los desechos, apague el extractor de zumo.**

① El extractor de zumo se detiene tres segundos después de apagarlo.

**09 Vierta los restos de zumo que queden en el aparato inclinando el conjunto del receptáculo hacia delante.**

① En el caso de los zumos densos, como el zumo de tomate, es probable que se acumulen en el conjunto del receptáculo.

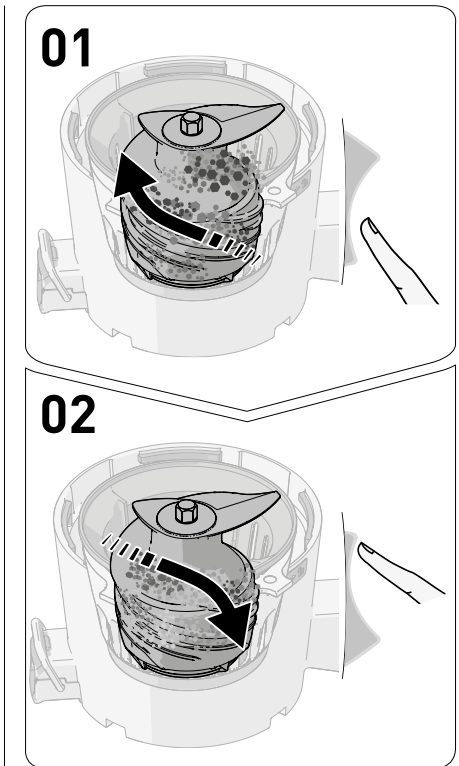

**01 Mantenga pulsado el botón de giro inverso [REV] durante 3-5 segundos y suéltelo dos o tres veces.**

El botón de giro inverso [REV] sirve para hacer girar los ingredientes en sentido inverso. El giro inverso funciona únicamente cuando se pulsa este botón; las cuchillas se detienen cuando se deja de pulsar.

**02 Cuando la función de giro inverso se detenga por completo, pulse el botón de encendido [ON] para poner el aparato en marcha.**

A la hora de pulsar el botón de encendido [ON] o el botón de giro inverso [REV], asegúrese de pulsarlo solo cuando las cuchillas se hayan detenido por completo.

**Atención**

Si el extractor de zumo sigue sin funcionar tras seguir estas instrucciones, desconecte y desmonte el aparato y límpielo antes de volver a usarlo.

El motor seguirá girando cuando apague el aparato, pero irá reduciendo la velocidad hasta que se detenga del todo.



## CONTENUTO

- p.46** 1. Precauzioni di sicurezza
- p.47** 2. Precauzioni durante il funzionamento
- p.48** 3. Interruttore di alimentazione  
/ 4. Precauzioni per i filtri
- p.50** 5. Istruzioni per il montaggio
- p.51** 6. Inserimento e disinserimento del silicone
- p.52** 7. Istruzioni per il funzionamento
- p.53** 8. Quando la coclea si ferma durante il normale funzionamento
- p.54** 9. Istruzioni per lo smontaggio e la pulizia
- p.55** 10. Prima di richiedere la riparazione

## PRIMA DI LEGGERE IL MANUALE

1. Leggere le 'Precauzioni di sicurezza' (p. 46-47) e usare correttamente l'apparecchio.
2. Dopo aver letto il manuale, conservarlo in un posto adeguato per consultazioni future.
3. Non usare l'apparecchio all'estero con alimentazione e tensione diverse.
4. Tutti i miglioramenti di qualità sono soggetti a modifiche senza preavviso.



### 1. Precauzioni di sicurezza

- 01 Leggere <Precauzioni di sicurezza>
- 02 Seguire <Precauzioni di sicurezza>
- 03 Le precauzioni sono classificate come segue.



**Avvertenza** La mancata osservanza dei requisiti di etichettatura può causare gravi lesioni o la morte.

- **NON COLLEGARE O SCOLLEGARE L'APPARECCHIO CON LE MANI BAGNATE.**
- **USARE LA TENSIONE CORRETTA SOLO COME SPECIFICATO NELLA SCHEDA DI GARANZIA E NELLE SPECIFICHE DEL PRODOTTO. LA MANCATA OSSERVANZA DI QUESTA ISTRUZIONE PUÒ PROVOCARE UNA SCOSSA ELETTRICA, UN INCENDIO O UN DETERIORAMENTO DELLE PRESTAZIONI. IL COLLEGAMENTO A UNA TENSIONE diversa può ridurre la durata del motore o provocare malfunzionamenti.**
- **COLLEGARE IN MODO CORRETTO IL CAVO DI ALIMENTAZIONE E INSERIRLO SALDAMENTE IN UNA PRESA ELETTRICA.**
- **SE IL CAVO DI ALIMENTAZIONE È DANNEGGIATO, DEVE ESSERE SOSTITUITO DAL PRODUTTORE, DAL SUO PERSONALE DI ASSISTENZA O DA PERSONALE ALTRETTANTO QUALIFICATO PER EVITARE PERICOLI.** Se

il cavo di alimentazione è danneggiato, può provocare una scossa elettrica o un incendio.

- **NON SMONTARE LE PARTI DELL'ASSIEME DELLA BROCCA O INSERIRE SOSTANZE ESTRANEE NEI BECCUCCI DI FUORIUSCITA DEL SUCCO E DELLA POLPA DURANTE IL FUNZIONAMENTO DELL'ESTRATTORE.**
- **QUANDO IL CAVO DI ALIMENTAZIONE È ROTTO O DANNEGGIATO O LA PARTE DELLA SPINA È ALLENATA, NON AZIONARE L'APPARECCHIO.**
- **NON BAGNARE O SPRUZZARE ACQUA SUL CORPO PRINCIPALE.** Fare attenzione a non far penetrare liquidi o altre sostanze nell'interruttore dell'apparecchio.
- **NON AZIONARE L'INTERRUTTORE DI ALIMENTAZIONE CON LE MANI BAGNATE.**
- **PER SICUREZZA, ESEGUIRE LA MESSA A TERRA DELL'APPARECCHIO. (ACCERTARSI DI USARE LA PRESA CON IL COLLEGAMENTO DI MESSA A TERRA.) NON ESEGUIRE LA MESSA A TERRA CON TUBAZIONI DEL GAS, TUBAZIONI IN PLASTICA DELL'ACQUA, LINEE TELEFONICHE E COSÌ VIA.** Potrebbe provocare una scossa elettrica, un incendio, un malfunzionamento o un'esplosione.
- **NON SMONTARE MAI LE PARTI DELL'ASSIEME DELLA BROCCA DURANTE IL FUNZIONAMENTO NÉ INSERIRE DITA, OGGETTI ESTRANEI COME FORCHETTE, CUCCHIAI E COSÌ VIA NEL CONDOTTO DEL SERBATOIO O NEL BECCUCCIO DI FUORIUSCITA DEL SUCCO.**
- **GLI APPARECCHI POSSONO ESSERE USATI DA PERSONE CON RIDOTTE CAPACITÀ FISICHE, SENSORIALI O MENTALI O PRIVE DI ESPERIENZA E CONOSCENZA SOLO SE SONO SUPERVISIONATE O ISTRUITE SULL'USO DEL PRODOTTO IN MODO SICURO E NE COMPREDONO I POSSIBILI PERICOLI. NON CONSENTIRE AI BAMBINI DI GIOCARE CON L'APPARECCHIO. I BAMBINI NON DEVONO ESEGUIRE PULIZIA O MANUTENZIONE. QUESTO APPARECCHIO NON DEVE ESSERE USATO DAI BAMBINI. TENERE L'APPARECCHIO FUORI DALLA PORTATA DEI BAMBINI.**
- **NON USARE IL PRODOTTO QUANDO SI INDOSSANO O SI PORTANO OGGETTI MAGNETICI (AD ESEMPIO, BRACCIALETTI MAGNETICI E COSÌ VIA).** Gli oggetti magnetici in prossimità del prodotto possono causare malfunzionamenti.



**Attenzione** La mancata osservanza dei requisiti di etichettatura può causare gravi lesioni o danni all'apparecchio.

- **NON AZIONARE L'ESTRATTORE DI SUCCO MENTRE L'ASSIEME DELLA BROCCA NON È ASSEMBLATO CORRETTAMENTE.**
- **QUANDO SI RILEVA UNA PERDITA DI GAS, NON INSERIRE IL CAVO DI ALIMENTAZIONE NELLA PRESA. APRIRE LA FINESTRA PER VENTILARE COMPLETAMENTE E IMMEDIATAMENTE IL LOCALE.**
- **NON INSERIRE MAI UTENSILI COME BASTONCINI O CUCCHIAI NEL CONDOTTO DEL SUCCO O DELLA POLPA.**
- **SE LA COCLEA SMETTE DI GIRARE DURANTE IL NORMALE FUNZIONAMENTO, PREMERE IL PULSANTE "REV" E TENERLO PREMUTO DAI 3 AI 5 SECONDI PER ATTIVARE L'INVERSIONE DI ROTAZIONE. QUANDO L'INVERSIONE DI ROTAZIONE SI ARRESTA COMPLETAMENTE, PREMERE DI NUOVO IL PULSANTE**

## "ON" PER RIPRENDERE IL FUNZIONAMENTO

**NORMALE.** Se la coclea continua a fermarsi durante il funzionamento, le parti potrebbero essere danneggiate o le prestazioni potrebbero essere peggiorate a causa di un surriscaldamento del motore. Se questo problema permane, interrompere l'utilizzo del prodotto e contattare il Centro Assistenza Clienti locale.

- **DURANTE IL FUNZIONAMENTO, NON TENTARE DI SPOSTARE IL CORPO DELL'APPARECCHIO, DI SMONTARE LE PARTI O L'ASSIEME DELLA BROCCA O OPPURE DI BLOCCARLI.** Potrebbe provocare una lesione o un guasto. Se è necessario un intervento, spegnere prima l'apparecchio e scollegare il cavo di alimentazione.
- **FARE ATTENZIONE CHE NESSUNA SOSTANZA ESTRANEA OLTRE AGLI INGREDIENTI ENTRI NEL SERBATOIO DURANTE L'UTILIZZO DELL'ESTRATTORE.**
- **POSIZIONARE L'APPARECCHIO SU UNA SUPERFICIE PIANA E STABILE.**
- **NON USARE L'APPARECCHIO PER PIÙ DI 30 MINUTI CONSECUTIVI.** Si potrebbe verificare un guasto del motore a causa del surriscaldamento. Far raffreddare l'apparecchio per circa 5 minuti e utilizzarlo di nuovo.
- **FARE ATTENZIONE CHE L'APPARECCHIO NON SUBISCA URTI E NON CADA.**
- **SE L'APPARECCHIO EMANA CATTIVI ODORI O FUMO OPPURE MOSTRA UN ECCESSIVO RISCALDAMENTO, SMETTERE IMMEDIATAMENTE DI USARLO E CONTATTARE IL CENTRO ASSISTENZA CLIENTI LOCALE.** Quando si utilizza un apparecchio nuovo, può emanare un odore che scompare naturalmente col tempo.
- **SCOLLEGARE SEMPRE L'APPARECCHIO DOPO L'UTILIZZO. SCOLLEGARE SEMPRE L'APPARECCHIO DALLA FONTE DI ALIMENTAZIONE SE VIENE LASCIATO INUTILIZZATO E PRIMA DI MONTARLO, SMONTARLO O PULIRLO. QUANDO SI SCOLLEGA IL CAVO DI ALIMENTAZIONE, ASSICURARSI DI IMPUGNARLO TENENDOLO DALLA SPINA.**
- **NON LAVARE L'APPARECCHIO A TEMPERATURE ELEVATE, 80°C (176°F) O SUPERIORI. NON METTERE L'APPARECCHIO IN LAVASTOVIGLIE, ASCIUGATRICE, FORNO A MICROONDE E COSÌ VIA.**
- **L'APPARECCHIO PESA CIRCA 6,5kg. QUANDO SI SPOSTA L'APPARECCHIO, ASSICURARSI DI TENERE FERMENTE IL CORPO PRINCIPALE CON ENTRAMBE LE MANI.** Quando si tiene l'apparecchio per la brocca di spremitura o la parte laterale del corpo principale, il corpo principale potrebbe cadere e provocare una lesione o un malfunzionamento.
- **NON USARE PRODOTTI PER USO DOMESTICO A SCOPI COMMERCIALI.** L'inserimento forzato di grandi quantità di ingredienti per l'estrazione può danneggiare le parti. Contattare il Centro Assistenza Clienti per indicazioni sull'utilizzo del prodotto a scopi commerciali.



### 2. Precauzioni durante il funzionamento

- **Leggere attentamente le istruzioni di preparazione degli ingredienti prima di inserirli.**
- **Ingredienti preparati in modo non corretto possono intralciare il processo di estrazione e/o provocare danni al prodotto.**
- **Ingredienti che richiedono particolare attenzione**

- Quando si utilizzano ingredienti morbidi da soli, come manghi, banane o fragole, il succo potrebbe accumularsi all'interno della brocca di spremitura e non essere estratto in modo corretto. Aggiungere altri ingredienti che non siano troppo morbidi.

- Per noci, arachidi, mandorle, semi di girasole, pinoli, fagioli e così via, inserire solo una quantità ridotta o usarli con altri ingredienti dopo averli tenuti in ammollo nell'acqua.

#### ● **Ingredienti da cui non è possibile estrarre il succo**

- Non usare ingredienti da cui non si estrae il succo come semi di sesamo, chicchi di caffè, cortecce di albero o pepe cinese. Non inserire pesci del fango, anguille, gamberi, chiocciole, calamari e così via.

- Non usare frutti conservati in alcol, miele o zucchero (ad esempio uva, lamponi o more) e ingredienti a base di erbe (ad esempio, salicornia o enzimi di pino).

- Non usare ingredienti da cui non si estrae il succo in natura, come gomi del Giappone, aloe, cactus, mele cotogne, banane, patate dolci, radici di kudzu, canna da zucchero, ghiande e denti di leone.

- Non usare ingredienti bolliti, come patate bollite, patate dolci bollite e fagioli bolliti. Non usare questo prodotto per macinare grani.

- Non usare ingredienti surgelati per estrarre il succo.

#### ● **È consigliabile consumare il succo immediatamente, se possibile, e non refrigerare per lunghi periodi di tempo.**

● **Non usare questo prodotto per macinare grani. (La mancata osservanza di questa istruzione può provocare malfunzionamenti o danni al prodotto.)**

\* Non spremere di nuovo la polpa fuoriuscita dall'apparecchio.

\* Non lasciare acceso il prodotto prima di inserire gli ingredienti.

#### ● **Non caricare gli ingredienti nel serbatoio oltre il limite contrassegnato.**

\* Non usare per più di 30 minuti senza interruzione.

- Si potrebbe verificare un guasto a causa del surriscaldamento del motore. Quando si usa l'apparecchio in continuazione, interrompere per 5 minuti dopo 30 minuti di utilizzo.

\* Non inserire mai bastoncini o cucchiali nel beccuccio di fuoriuscita della polpa durante il funzionamento.

- L'inserimento di bastoncini e oggetti simili può provocare danni alle parti e lesioni personali.

\* Non premere gli ingredienti con oggetti diversi dal pestello.

- Potrebbero incastrarsi con la coclea e provocare lesioni e guasti.

\* Non azionare l'interruttore di alimentazione con le mani bagnate

- Potrebbe provocare una scossa elettrica, un corto circuito o un incendio. Non macchiare l'interruttore di alimentazione e l'area circostante con sostanze estranee.

#### ● **Lasciare aperto il juice cap durante l'estrazione e svuotare il contenitore della polpa frequentemente in caso di più estrazioni o di grandi quantità.**

- Il succo o la polpa potrebbe fuoriuscire dal contenitore. Il succo potrebbe scorrere indietro nel serbatoio se il juice cap è chiuso.

\* Se l'apparecchio non viene lavato immediatamente dopo l'uso, potrebbero crearsi delle incrostazioni di polpa che possono rendere difficile lo smontaggio o il lavaggio oppure causare un deterioramento delle prestazioni.



Premere e tenere premuto l'interruttore per il funzionamento del prodotto.

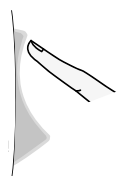
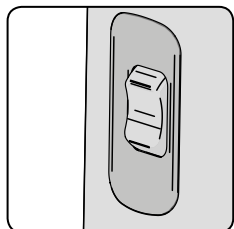

[ON] : ON

- Avvia il motore e produce il succo.



[○] : Stop

- Premere per interrompere il funzionamento del prodotto.

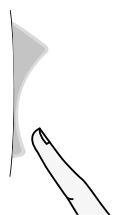

[REV] : REV

- Premere quando la produzione si arresta durante l'uso per un sovraccarico di materiale.

\* L'apparecchio funziona solo quando il pulsante è premuto e si ferma quando il pulsante viene rilasciato.

\* Quando si preparano gli ingredienti per l'estrazione, scegliere gli ingredienti adeguati se si hanno delle allergie.

\* Fare riferimento alla guida di preparazione degli ingredienti e scegliere il tipo di filtro corretto.

\* Fare riferimento al ricettario per istruzioni su come usare il prodotto e suggerimenti per i vari ingredienti.

\* Gli ingredienti per l'estrazione devono essere tagliati abbastanza piccoli per il serbatoio. Se si desidera un processo di estrazione più veloce o consistente, tagliare gli ingredienti più piccoli. A ogni estrazione di 1 kg, ripetere il ciclo "smontare e sciacquare".

\* Non caricare gli ingredienti nel serbatoio oltre il limite contrassegnato.

\* Il filtro a fori piccoli per frutti morbidi può causare l'accumulo nella brocca di spremitura.

\* Il filtro a fori grandi per ortaggi e frutti fibrosi può causare un'estrazione di succo densa.

\* **Ingredienti da evitare:** L'inserimento dei seguenti ingredienti può provocare danni o rottura del prodotto.

- Ingredienti da cui non si estrae il succo come semi di sesamo, chicchi di caffè, pepe cinese, cortecce di albero o foglie di pino. Pesci del fango, anguille, gamberi, chiocchie, calamari e così via.

- Non usare frutti conservati in alcol, miele o zucchero (ad esempio uva, lamponi o more) e ingredienti a base di erbe (ad esempio, salicornia o enzimi di pino).

- Ingredienti da cui non si estrae il succo in natura, come gomi del Giappone, aloe, cactus, mele cotogne, banane, patate dolci, radici di kudzu, canna da zucchero, ghiande e denti di leone.

- Ingredienti bolliti, come patate bollite, patate dolci bollite, fagioli bolliti e così via.

- Non usare questo prodotto per macinare grani.

- Ingredienti surgelati

\* Consultare <2.Precauzioni durante il funzionamento>. (fare riferimento a 47P)

#### 4-1. Filtro a fori larghi (arancione)

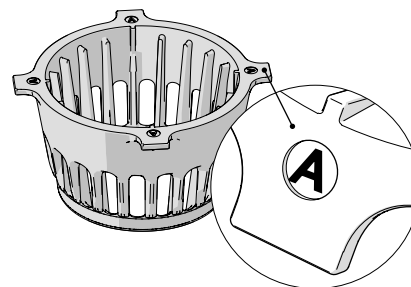

- Usarlo per l'estrazione di frutta e verdura generici.
- Contrassegno del filtro: È arancione semitrasparente e ha un contrassegno [A] sul gancio.

##### Agrumi

##### Pompelmo, arancia, limone e così via

Rimuovere la buccia esterna e tagliare i frutti in piccoli pezzi per il condotto del serbatoio. Rimuovere tutti i semi duri non masticabili o i noccioli prima dell'inserimento.

##### Frutti con buccia spessa

##### Ananas, frutto del drago, melone, anguria, melagrana e così via

Rimuovere la buccia esterna e tagliare i frutti in piccoli pezzi per il condotto del serbatoio. Rimuovere tutti i semi difficili da masticare prima dell'inserimento.

##### Frutti con semi duri

##### Uva, mela, pesca, caco, prugna, ciliegia, pera, melone coreano e così via

Usare solo la polpa dopo aver rimosso le parti dure e non masticabili del frutto, come il nocciolo della pesca. I semi duri provocano l'arresto del prodotto durante il funzionamento e possono danneggiare i componenti del prodotto. Rimuovere i semi della mela, se possibile, perché possono essere tossici quando sono macinati. Per l'uva, staccare ogni acino dal grappolo dopo averlo sciacquato. Non usare ingredienti troppo morbidi da soli, inserirli invece con altri frutti o ortaggi.

##### Frutti di consistenza morbida e succosa

##### Estrazione a un ingrediente (bacche, pomodori ciliegini, ananas e così via)

\* Dopo la pulizia, tagliare gli ingredienti in piccoli pezzi per il foro del serbatoio. Rimuovere il gambo da frutta e verdura.

##### Estrazione mista (fragola, kiwi, banana, pomodoro, mango e così via)

\* In caso di ingredienti secchi e viscosi, mescolarli con altri ingredienti per l'estrazione. Rimuovere la buccia e il gambo in anticipo. Rimuovere i semi del mango.

#### 4-2. Filtro a fori piccoli (nero)

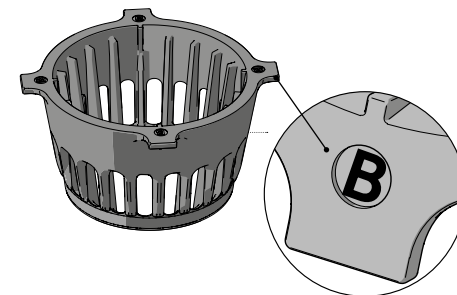

- Usare questo filtro per estrarre radici fibrose, ortaggi a foglie o gambi. (Usare il filtro a fori grandi per frutta e verdura generici.)
- Contrassegno del filtro: Il filtro è nero e ha un contrassegno [B] sul gancio.
- Poiché alcuni ingredienti richiedono maggiore cura quando vengono tagliati, fare riferimento alla guida di preparazione riportata di seguito.
- In caso di più estrazioni o di grandi quantità, tagliare gli ingredienti in pezzi più piccoli, ripetere il ciclo "estrarre, smontare e pulire" e svuotare frequentemente il contenitore della polpa.
- Per processi ancora più veloci, tagliare gli ingredienti in pezzi più piccoli.

##### Radici

##### Carote, barbabietole, zenzero, patate dolci, patate, aglio e così via

Rimuovere sporcizia e detriti dalle radici lavandole con acqua corrente. Rimuovere la buccia esterna di ingredienti fibrosi come lo zenzero e tagliare gli ingredienti lunghi in bastoncini per l'estrazione.

##### Ortaggi con gambo e foglie

##### Sedano, verza, cavolo, crescione, germogli di grano, erba cipollina e così via

Tagliare gli ingredienti in pezzi da 3 cm o più piccoli per l'estrazione. Poiché gli ortaggi con gambo a foglie sono duri e fibrosi, non vengono premuti bene oppure la coclea può incastrarsi.

• L'uso del filtro a fori piccoli per ingredienti che non siano ortaggi con gambo, foglie, radici può causare accumulo nella brocca di spremitura. Usare il filtro a fori larghi.

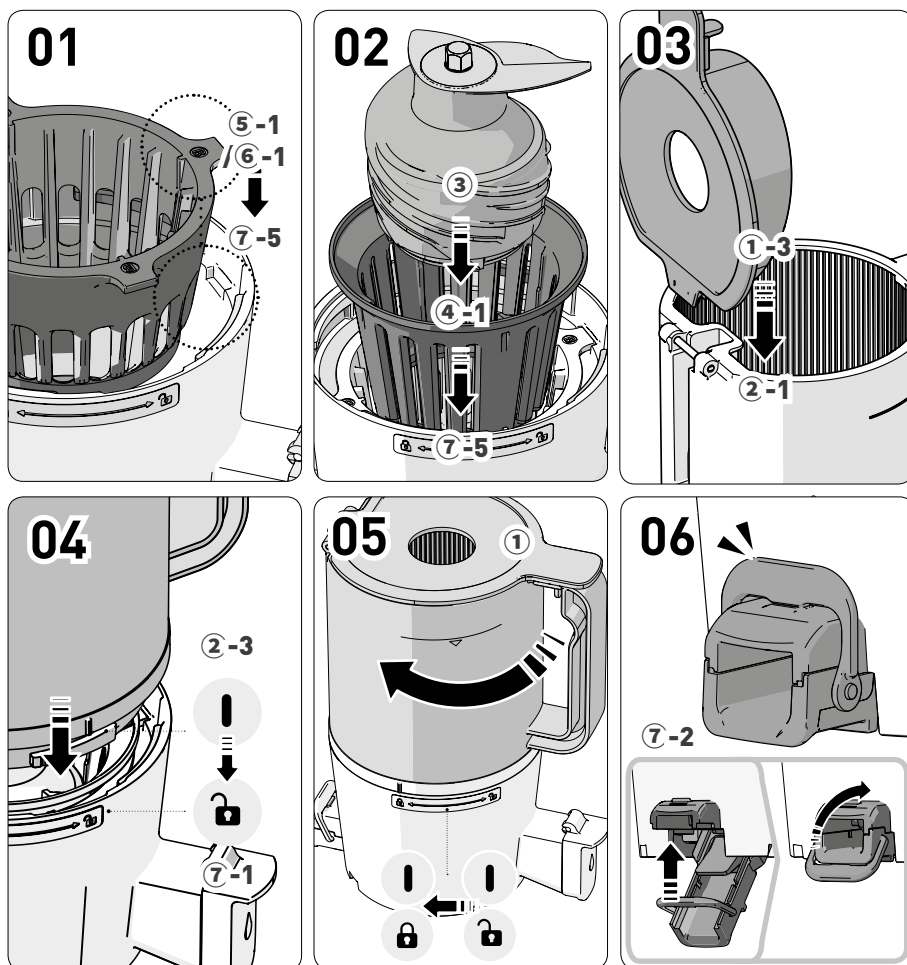

- 01** Allineare la scanalatura nella brocca (7-5) con l'ala esterna del filtro (5/6).
- 02** Montare il filtro interno e la coclea sul filtro esterno della brocca di spremitura.  
Il punto di regolazione del filtro interno (4-1) e l'ala del filtro esterno (5-1 / 6-1) devono essere allineati in posizione.
- 03** Posizionare il coperchio del serbatoio (1-3) in senso verticale sul serbatoio (2-1).
- 04** Allineare il contrassegno di guida (7-1) del serbatoio [ ] con il contrassegno di guida (2-3) della brocca [ ].
- 05** Girare il serbatoio assemblato in senso orario fino a quando il contrassegno di guida è allineato con il contrassegno di guida [ ] sulla brocca.  
Se i componenti interni non sono assemblati correttamente, il serbatoio non si chiuderà bene.
- 06** Assicurarsi che il coperchio di scarico (7-2) della brocca sia fissato correttamente con l'anello.  
1. Chiudere il coperchio di scarico e fissarlo con l'anello.  
2. Se le parti in silicone non sono inserite in posizione o la leva non è fissata, il succo potrebbe fuoriuscire o la leva potrebbe aprirsi durante l'estrazione.
- 07** Posizionare l'assieme correttamente assemblato della brocca di spremitura sulla base.

\* Le guarnizioni di silicone devono essere sostituite ogni 6-12 mesi. Possono essere acquistate tramite il Centro Assistenza Clienti. (L'estrattore di succo potrebbe avere delle perdite se il prodotto non è assemblato correttamente.)

#### Guarnizione di estrazione

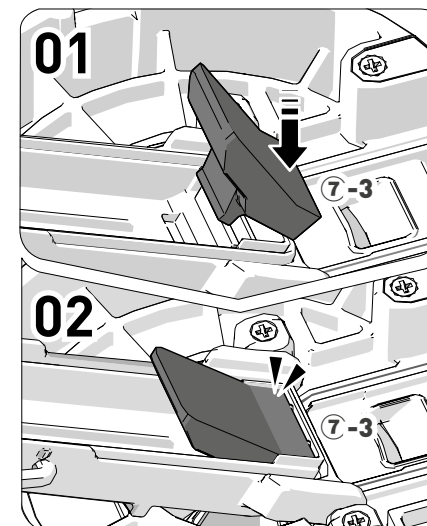

#### Guarnizione del sigillo

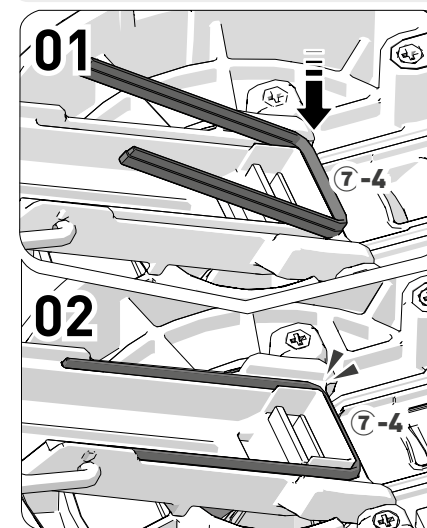

- 01** Prendere l'anello di silicone ed estrarlo.  
**02** Dopo la pulizia, inserire l'anello di silicone diritto nell'alloggiamento fissando prima un'estremità.  
**03** Inserire il resto e premere saldamente.

#### Guarnizione del juice cap

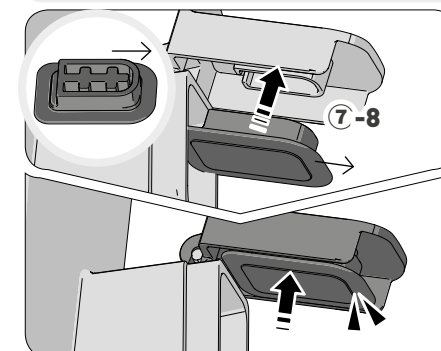

Dopo la pulizia, inserire saldamente con il lato rotondo verso l'esterno e l'incavo a griglia rivolto verso l'alto.

#### Guarnizione del serbatoio

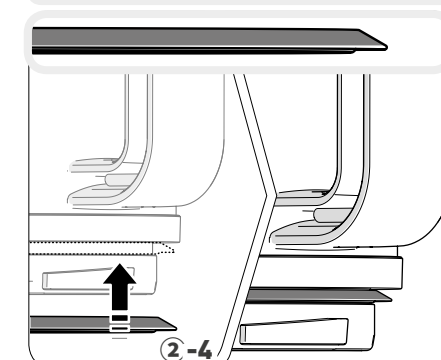

Inserire le guarnizioni di silicone dritte.

#### Guarnizione della brocca di spremitura

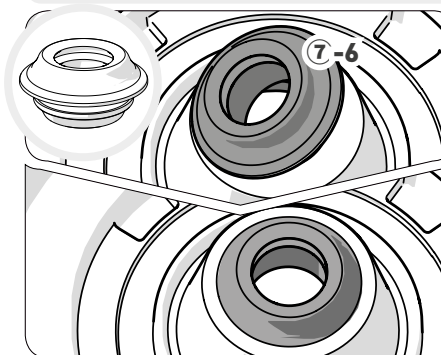

- 01** Afferrare da un lato ed estrarre.  
**02** Dopo la pulizia, inserire gli anelli di silicone dritti nell'alloggiamento come se fossero appesi, prima un lato.  
**03** Premere il resto della guarnizione nell'alloggiamento in posizione senza nessuna parte piegata.

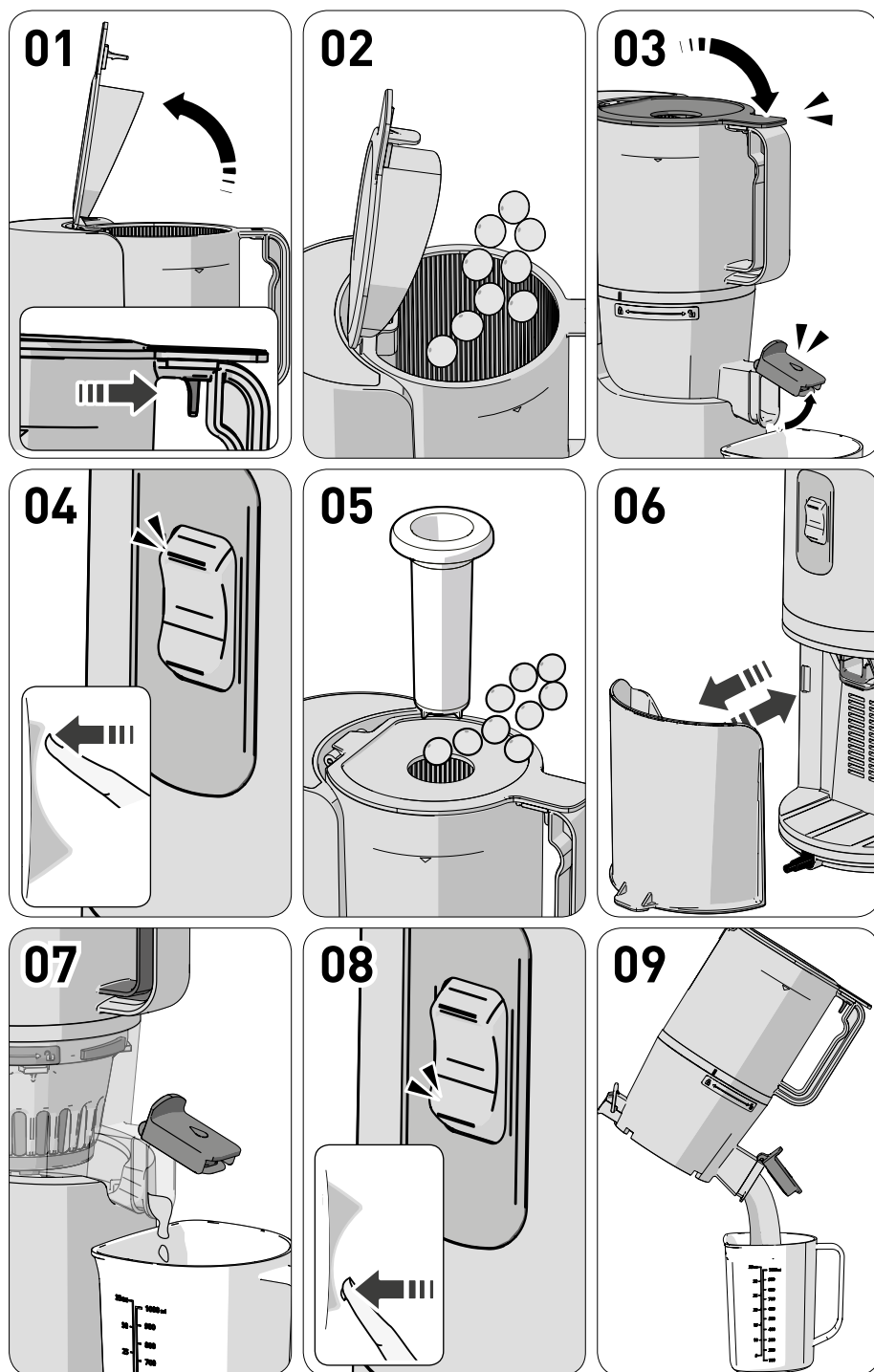
**01 Tirare in alto la leva all'interno della manopola del serbatoio e aprire il coperchio.**

① Tirare in alto la leva all'interno della manopola del serbatoio e aprire il coperchio. Il sovraccarico del prodotto con gli ingredienti può danneggiare il prodotto.

**02 Inserire gli ingredienti di estrazione al di sotto del limite contrassegnato del serbatoio.**

① Usare ingredienti morbidi acquosi dopo averli mescolati con altri.  
② Quando si estraggono grandi quantità, svuotare frequentemente la brocca e il contenitore della polpa.

**03 Chiudere il coperchio del serbatoio e lasciare il juice cap aperto.**

① Prima di premere il pulsante ON, inserire il contenitore del succo in posizione.  
② Il succo potrebbe scorrere indietro nel serbatoio se il juice cap è chiuso. Se il succo non esce anche dopo aver aperto il juice cap, aprire il coperchio del serbatoio e rimuovere il contenuto.

**04 Premere il pulsante [ON] per avviare il funzionamento.**

① Il suono di uno scatto viene emesso quando l'assieme della brocca si posiziona correttamente con il motore.

**05 Se si desidera aggiungere altri ingredienti durante il funzionamento, usare lo sportello di aggiunta sulla parte superiore oppure aprire il coperchio del serbatoio.**

① Il funzionamento si arresta quando il coperchio del serbatoio è aperto.  
② Non usare tensioni diverse da quella indicata.  
③ Quando la coclea gira e gli ingredienti non vengono macinati, usare il pestello per premerli verso il basso.

**06 Svuotare il contenitore della polpa dietro alla base frequentemente per evitare che il retro del prodotto si riempia di scarti.****07 Lasciare in funzione il prodotto per un altro minuto circa dopo che l'ultimo ingrediente è sceso nel serbatoio.**

① Sono necessari alcuni minuti perché l'ultimo pezzo venga estratto poiché viene spinto in basso nel prodotto lentamente.  
② Far funzionare l'apparecchio dopo l'estrazione per far fuoriuscire la polpa residua in modo che sia più semplice smontare e pulire il serbatoio.

**08 Una volta completata l'estrazione e il rilascio dei residui, spegnere l'estrattore.**

① L'estrattore si arresta 3 secondi dopo che è stato spento.

**09 Versare il succo rimasto nel prodotto inclinando l'assieme della brocca di spremitura in avanti.**

① Il succo denso come il succo di pomodoro potrebbe accumularsi nell'assieme della brocca.

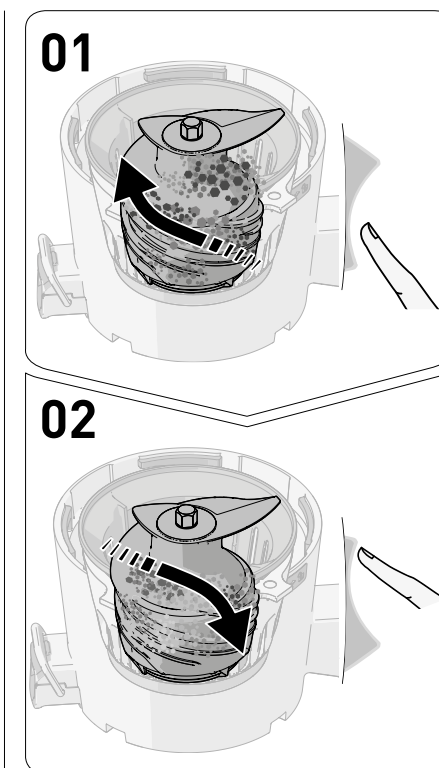
**01 Premere e tenere premuto [REV] dai 3 ai 5 secondi e rilasciare il pulsante 2 o 3 volte.**

Il pulsante [REV] spinge indietro gli ingredienti per rimuoverli. L'inversione di rotazione continua solo quando il pulsante è premuto mentre la coclea si ferma quando il pulsante viene rilasciato.

**02 Una volta che l'inversione di rotazione si è arrestata completamente, premere il pulsante [ON] per avviare il funzionamento.**

Quando si preme il pulsante [ON/Estrai] o [REV/Inverti], assicurarsi di premerlo una volta che la coclea si è fermata completamente.

**Precauzioni**

Se l'estrattore non funziona dopo questi passaggi, scollegare l'apparecchio e smontare e pulire le parti prima di rimetterlo in funzione. Il motore continuerà a girare dopo che l'apparecchio è stato spento, ma rallenterà fino ad arrivare all'arresto completo.

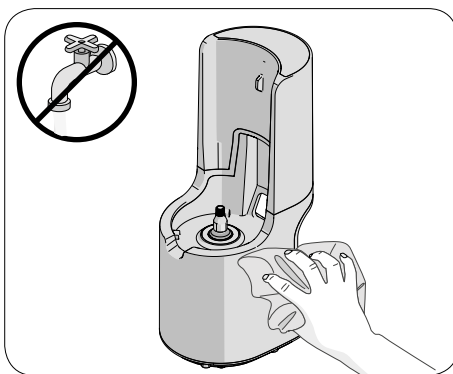
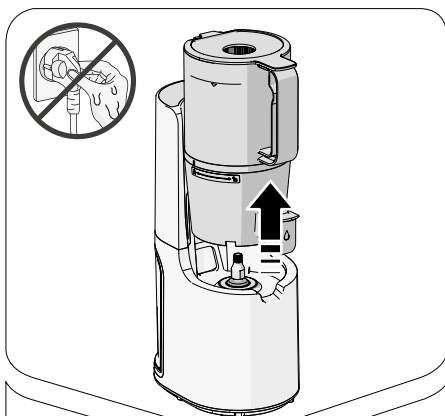

※ Una volta che il prodotto smette completamente di funzionare, staccare la spina con le mani asciutte. Il motore sta ancora rallentando dopo che l'apparecchio viene spento, quindi aspettare circa 3 secondi prima di separare la brocca di spremitura.

- 01 Separare l'assieme della brocca di spremitura dalla base. Aprire il serbatoio girandolo ed estrarre le parti in ordine.
- 02 Lavare le parti sotto l'acqua corrente con lo spazzolino.
- 03 Lavare la brocca di spremitura con il coperchio del beccuccio della polpa e il juice cap completamente aperti.
- 04 Pulire la base con un telo asciutto o un panno morbido.
- 05 Staccare e lavare gli anelli di silicone dopo l'utilizzo. - Potrebbero essere rimasti dei residui di succo incastrati dentro (anelli del serbatoio, juice cap, sigillo e brocca).
- 06 È possibile sterilizzare le parti immergendole in acqua calda con bicarbonato di sodio, acido citrico o aceto.

※ La mancata pulizia del prodotto immediatamente dopo l'utilizzo può comportare la corrosione o lo scolorimento dei componenti in acciaio inox e di altre parti a causa del sale e della polpa degli ingredienti. Inoltre, i contaminanti possono seccarsi e rimanere attaccati all'interno del prodotto, rendendo difficile lo smontaggio o la pulizia oppure deteriorando le prestazioni del prodotto. Pulire e far asciugare completamente l'apparecchio all'aria dopo l'utilizzo e conservarlo in un posto pulito. In caso di conservazione per lunghi periodi di tempo, pulire prima l'apparecchio con lo spazzolino. Non pulire il prodotto con acqua bollente e non sottoporlo a temperature elevate. Non usare strumenti di pulizia abrasivi come detersivi per lavandini o pagliette in filo di acciaio inox. Non usare lavastoviglie o asciugatrice per il prodotto.

## 10. Prima di richiedere la riparazione

Controllare quanto segue prima di richiedere una riparazione. Se si necessita di supporto postvendita o in caso di domande sull'utilizzo di questo prodotto, o visitare <http://www.globalthurom.com>. Al momento di richiedere supporto postvendita o delle parti, controllare il nome del modello e il numero di serie del produttore o i numeri sotto al codice a barre.

01. Quando il prodotto inizia a funzionare, si sente il suono di uno scatto.

Questo è il suono del collegamento tra il motore e la coclea e non un segnale di malfunzionamento.

02. Il prodotto non funziona solo con il corpo principale.

Verificare che l'assieme della brocca e il corpo principale siano assemblati correttamente. Assicurarsi che il prodotto sia scollegato dalla presa elettrica prima di montarlo o smontarlo.

03. Allineare i sensori di sicurezza.

Verificare che siano assemblati correttamente secondo le indicazioni del manuale. Assicurarsi che il prodotto sia scollegato dalla presa elettrica prima di montarlo o smontarlo.

04. Il prodotto non funziona.

Controllare che il cavo di alimentazione sia collegato correttamente. L'apparecchio potrebbe non funzionare dopo un uso prolungato (30 minuti o oltre). Riprenderà il funzionamento normale una volta che il corpo principale (motore) si è raffreddato. Controllare che il serbatoio sia posizionato correttamente. Se il serbatoio è collegato in modo non corretto, il prodotto non funzionerà bene. Funzionerà solo quando il simbolo del lucchetto sulla brocca è perfettamente allineato con la guida di assemblaggio sul serbatoio (2-3). Verificare che il prodotto sia assemblato secondo le indicazioni del manuale. Fare riferimento alla pagina 50 del manuale di istruzioni.

05. Il prodotto smette improvvisamente di funzionare.

Il serbatoio è sovraccarico di ingredienti o gli ingredienti sono troppo grandi? Fare riferimento alla pagina 53 del manuale e attivare l'inversione di rotazione.

06. Ci sono delle fessure sulla coclea e dei graffi sulla parte superiore della coclea.

Oltre ai segni di modellatura dritti sulla parte superiore e ai lati della coclea, sono presenti dei segni curvi che sono stati creati durante lo stampo. Questi segni sono normali e non hanno nessun impatto sull'utilizzo della coclea.

07. Il succo fuoriesce dal beccuccio della polpa immediatamente durante l'inserimento degli ingredienti.

Una piccola quantità di succo può colare dal beccuccio di fuoriuscita della polpa dipendentemente dall'ingrediente. Non si tratta di un difetto del prodotto ma del risultato delle caratteristiche dell'ingrediente. La fuoriuscita terminerà una volta che il prodotto inizia a funzionare. Se la perdita continua, contattare il nostro Centro Assistenza Clienti.

08. Il succo torna indietro nel serbatoio.

Il prodotto è stato messo in funzione con il juice cap chiuso? Il succo potrebbe scorrere indietro nel serbatoio se il juice cap è chiuso. Se il flusso è intasato anche dopo aver aperto il juice cap, aprire il coperchio del serbatoio e svuotarne l'interno.

09. Il succo fuoriesce tra il serbatoio e la brocca di spremitura o tra la brocca e il corpo principale.

L'anello di silicone del serbatoio è assemblato correttamente? Il succo fuoriesce se l'anello di silicone della brocca di spremitura è stato assemblato al contrario o in modo incompleto. Controllare se gli anelli di silicone sono stati assemblati correttamente.

10. Non si riesce ad aprire il serbatoio.

Potrebbe essere rimasta della polpa in eccesso all'interno. Se la polpa residua viene scaricata accendendo l'apparecchio o si attiva l'inversione di rotazione per 10 secondi due o tre volte, il serbatoio si aprirà senza problemi.

Forse sono state inserite sostanze estranee o solide (semi duri come semi di cachi)?

Se sono state inserite sostanze estranee o solide, il tentativo di attivare l'inversione di rotazione potrebbe danneggiare ulteriormente il componente. In questo caso, contattare il nostro Centro Assistenza Clienti e richiedere il supporto postvendita.

11. La brocca di spremitura vibra (durante l'estrazione).

Il prodotto potrebbe ondeggiare leggermente a causa delle vibrazioni prodotte dal motore del corpo principale. Potrebbe vibrare dipendentemente dalla durezza o resistenza dell'ingrediente. Non si tratta di un malfunzionamento ma di un comportamento normale poiché è causato dalla rotazione della coclea. Potrebbe sembrare che il prodotto vibri di più quando si estrae il succo da ingredienti solidi (ad esempio, carote, patate, ravanelli, barbabietole o cavoli rape) rispetto a ingredienti morbidi e acquosi.

12. Il beccuccio della polpa è coperto ma la polpa fuoriesce.

Anche se la leva è chiusa, la polpa può comunque fuoriuscire. La velocità e la quantità dello scarico di polpa possono variare in base agli ingredienti utilizzati.

**HUROM™**

**MADE IN KOREA | [www.globalhurom.com](http://www.globalhurom.com)**

Copyright© All Rights Reserved by HUROM

4DC010797\_V.02