

## READ BEFORE USE

Visit [www.hamiltonbeach.in](http://www.hamiltonbeach.in) for our complete line of products and Use and Care Guides – as well as delicious recipes, tips, and other helpful information.

Questions? Please call us – our friendly associates are ready to help: 1800-572-8766

## उपयोग करने से पहले पढ़ें

हमारे सभी उत्पादों और उनके उपयोग और देखभाल के मार्गदर्शन के साथ साथ स्वादिष्ट व्यंजनों, सुझावों और अन्य सहायक जानकारी के लिए [www.hamiltonbeach.in](http://www.hamiltonbeach.in) पर जाएं।

प्रश्न? कृपया हमें कॉल करें - हमारे दोस्ताना सहयोगी आपकी मदद करने के लिए तैयार हैं: 1800-572-8766



# Juicer Mixer Grinder जूसर मिक्सर ग्राइंडर

English (original language)..... 2

Hindi..... 15

# IMPORTANT SAFEGUARDS

When using electrical appliances, basic safety precautions should always be followed to reduce the risk of fire, electric shock, and/or injury to persons, including the following:

1. Read all instructions.
2. This appliance is not intended for use by persons with reduced physical, sensory, or mental capabilities, or lack of experience and knowledge, unless they are closely supervised and instructed concerning use of the appliance by a person responsible for their safety.
3. This appliance shall not be used by children. Keep the appliance and its cord out of reach of children.
4. Close supervision is necessary when any appliance is used near children. Children should be supervised to ensure that they do not play with the appliance.
5. To protect against risk of electrical shock, do not put cord, plug, base, or motor in water or other liquid.
6. Turn the appliance OFF (○), then unplug from outlet when not in use, before putting on or taking off parts, and before cleaning. To unplug, grasp the plug and pull from the outlet. Never pull from the power cord.
7. Normal operating cycle of blender/mill cycle is 2 minutes of on time. Allow 1 minute off period between each maximum cycle.
8. Avoid contact with moving parts.
9. Do not operate any appliance with a damaged supply cord or plug, or after the appliance malfunctions or has been dropped or damaged in any manner. Supply cord replacement and repairs must be conducted by the manufacturer, its service agent, or similarly qualified persons in order to avoid a hazard. Call the provided customer service number for information on examination, repair, or adjustment.
10. The use of attachments, including canning jars, not recommended or sold by the appliance manufacturer may cause a risk of injury to persons.
11. Do not use outdoors.
12. Do not let cord hang over edge of table or counter or touch hot surfaces, including stove.
13. Do not place on or near a hot gas or electric burner, or in a heated oven.
14. Keep hands and utensils out of the jar and away from the cutting blade, while blending or chopping food, to reduce the risk of severe personal injury and/or damage to the appliance or available attachments (attachments may not be provided with appliance). A rubber spatula may be used but must be used only when appliance is not running.
15. Blades are sharp; handle carefully— especially when cleaning inside jar.
16. Do not use a broken, chipped, or cracked jar.
17. Do not use broken, cracked, or loose cutting blade assembly.
18. Always operate appliance with lid in place. Remove filler cap only for adding ingredients.
19. Do not run a soup cycle unless Blender/Mill has fully cooled to room temperature.
20. When blending hot liquids in the open top blender jar, remove center filler cap and close any edge lid opening intended for pouring. To prevent possible burns: Do not exceed the 2-cup (473-ml) level. Hot liquids may push off lid during blending; therefore, with the protection of an oven mitt or thick towel, place one hand on top of the lid, keep exposed skin away from the lid, and start blending at lowest speed.
21. Be careful if hot liquid is poured into the jar as it can be ejected out of the appliance due to sudden steaming.
22. Do not leave appliance unattended while it is operating.
23. Check that the appliance is OFF (○) before plugging cord into wall outlet. To disconnect, turn the control to OFF (○); then remove plug from wall outlet. To unplug, grasp the plug and pull from the outlet. Never pull from the power cord.
24. Do not use appliance for other than intended purpose.
25. **CAUTION!** In order to avoid a hazard due to inadvertent resetting of the thermal cut-off, this appliance must not be supplied through an external switching device, such as a timer, or connected to a circuit that is regularly switched on and off by the utility.

## SAVE THESE INSTRUCTIONS

## Other Consumer Safety Information

**This appliance is intended for household use only.**



**⚠ WARNING Electrical Shock Hazard:** The length of the cord used on this appliance was selected to reduce the hazards of becoming tangled in or tripping over a longer cord. If a longer cord is necessary, an approved extension cord may be used. The electrical rating of the extension cord must be equal to or greater than the rating of the appliance. Care must be taken to arrange the extension cord so that it will not drape over the countertop or tabletop where it can be pulled on by children or accidentally tripped over.



If the cutting blade assembly locks and will not move, it will damage the motor.

Do not use. Call the toll-free customer service number for information.

Do not place blender jar in the freezer filled with food or liquid. This can result in damage to the cutting blade assembly, jar, blender, and possibly result in personal injury

**NOTE: This machine is equipped with motor overload protection. If the motor stops during operation due to overheating, unplug and allow it to cool down for approximately 15 minutes. Plug machine back in to resume normal operation.**

⚠ WARNING	
	<b>Electrical Shock Hazard</b> Disconnect power before cleaning blender base. Do not immerse cord, plug, or base in water or any other liquid. Failure to follow these instructions can result in death or electrical shock.
	<b>Electrical Shock Hazard</b> Plug into a grounded outlet. Do not remove ground. Do not use an adapter. Do not use an extension cord. Failure to follow these instructions can result in death, fire, or electrical shock.

⚠ WARNING	
	<b>Cut Hazard</b> The blending blade is sharp. Always place lid on container when blending. Do not put hands, spoons, or other utensils in container when blending. Failure to follow these instructions can result in broken bones, cuts, or other injuries.
	<b>Burn Hazard</b> Always use caution when blending hot contents. Failure to follow these instructions can result in burns.

## Other Consumer Safety Information - Continued



### **Recycling the Product at the End of Its Service Life**

The wheeled bin symbol marked on this appliance signifies that it must be taken over by a selective collection system conforming to the WEEE Directive so that it can be either recycled or dismantled in order to reduce any impact to the environment. The user is responsible for returning the product to the appropriate collection facility, as specified by your local code. For additional information regarding applicable local laws, please contact the municipal facility and/or local distributor.

# Parts and Features

**Before first use:** After unpacking appliance, wash everything except Base in hot, soapy water. Dry thoroughly. Wipe Base with a damp cloth or sponge. **DO NOT IMMERSE BASE IN WATER.** Care should be taken when cleaning inside of Jar as the cutting blade assembly is very sharp.

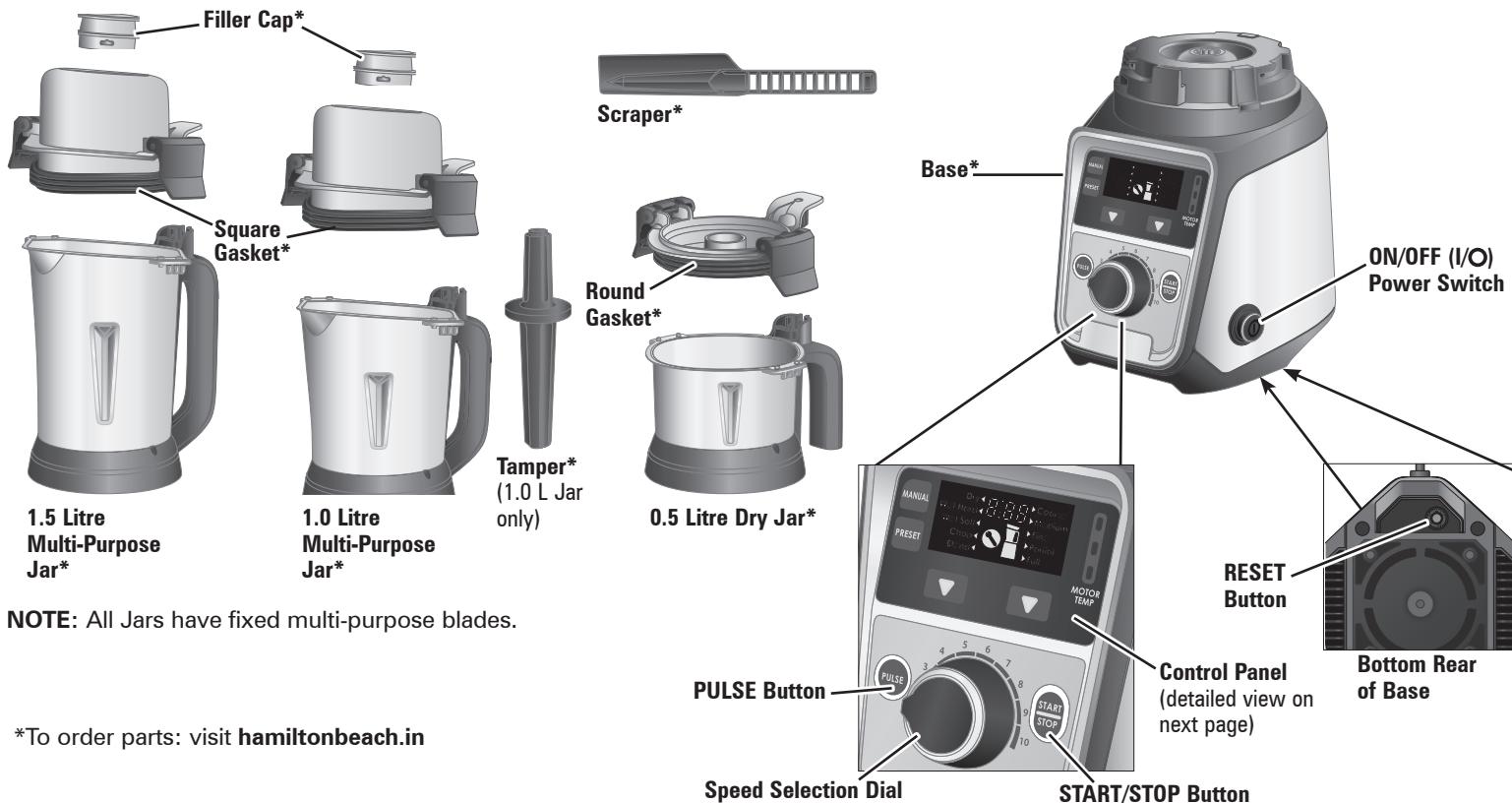

# Parts and Features (cont.)

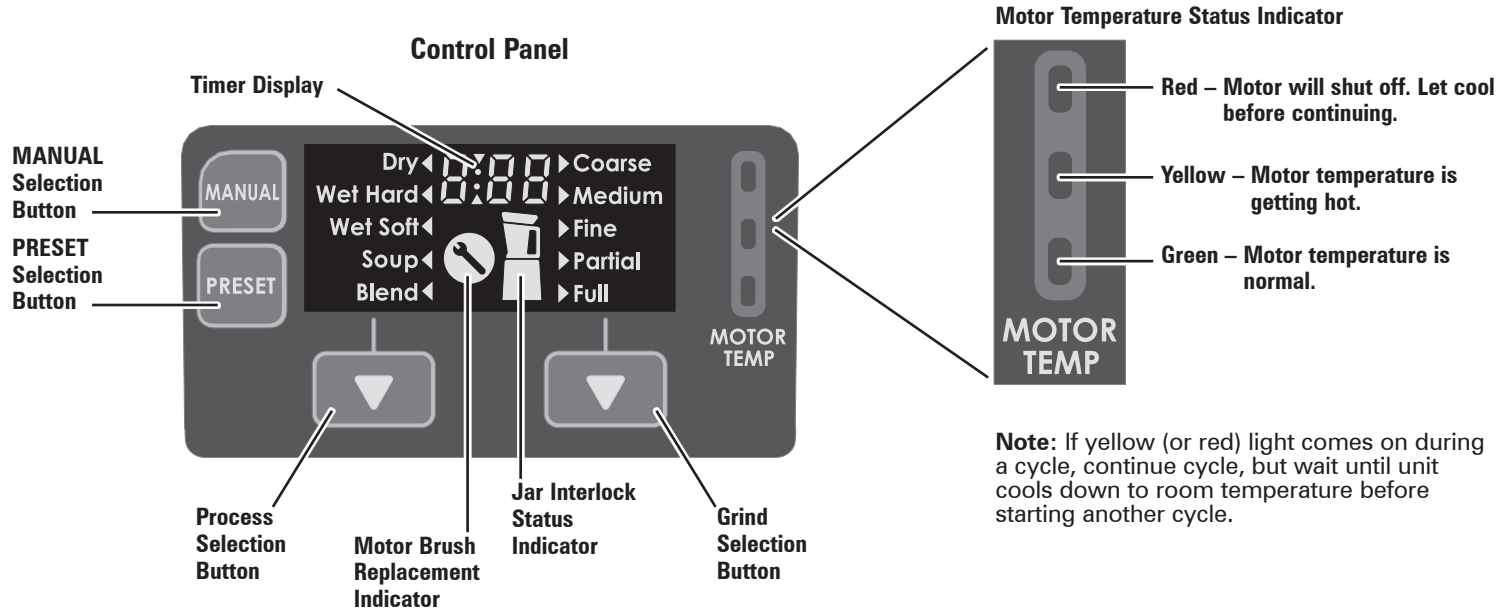

# Using Your Juicer-Mixer-Grinder: Reference Table

Food Examples	Recommended Jar Size	Recommended Process Selection	Recommended Max Volume (mL)
Cereal grains	0.5L (pre-cut large pieces to 2.5cm or less)	Dry	Any
Roasted red chilis			
Jeera			
Idli batter	1.0L / 1.5L	Wet Hard	900
Dal (lentils, beans, peas)			900
Coconut chutney			900
Peanut butter	1.0L / 1.5L	Wet Soft	600
Tomato and onion chutney			900
Curry paste			600
Soups: Mulligatawny, very thin such as carrot pieces and water by scale 1:4 (longer cycle provides heating)	1.0L	Soup	Any
Purees such as carrot pieces and water by scale 2:3	1.0L/1.5L	Blend	Any
Blending			
Juicing			

# Sample Recipes

## **Idli Batter**

Preparation:

1. Pre-soak Idli Rice for 4 – 12 hours with twice volume of water.
2. Drain excess water after soaking.

Recipe:

1. Combine 2 parts water to 3 parts Idli Rice (by weight).

## **Dal (Chickpea Hummus recipe)**

Recipe:

1. Pre-soak dry chickpeas for 12 hours with twice volume of cold water.
2. Drain chickpeas, put them in a pot and fill with new water, 2 tsp salt and 1 tsp baking soda.
3. Boil chickpeas, reduce heat to a low boil for 1 hour to soften them.
4. Drain chickpeas and let cool to room temperature.
5. Combine ingredients using ratio of 2 cups chickpeas, ½ cup cold water, juice from ½ a lemon, 2 garlic cloves, 3 tbsp tahini and 2 tbsp olive oil.
6. Press and release pulse function button multiple times until desired consistency is reached.

## **Coconut Chutney**

Preparation:

1. Remove the meat of fresh Coconuts from outer shell and cut into 1" chunks.

Recipe:

1. Add Fresh Coconut chunks to jar for batch test size, Add 5 mint Leaves.

## **Peanut Butter**

Recipe:

1. Add Roasted peanuts to volume desired.

## **Onion & Tomato Chutney**

Preparation:

1. Cut fresh Tomatoes and fresh Onions into 1" chunks.

Recipe:

1. Add Tomato and Onion chunks to jar in 1: 1 ratio by volume.

## **Curry Paste**

Recipe (Makes approx. 1.5 cups of curry paste):

1. Chopped Onion - 1 cup, Ginger 1 inch piece, Garlic 3-4 cloves.
2. Chili pepper 2-3, Diced Tomato 1 cup.



# Assembly

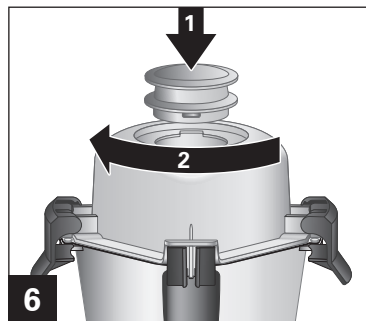
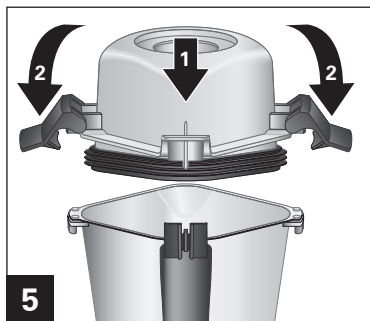
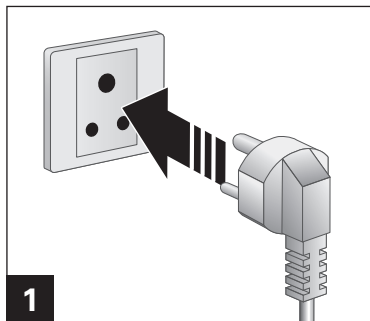

# Operation – MANUAL

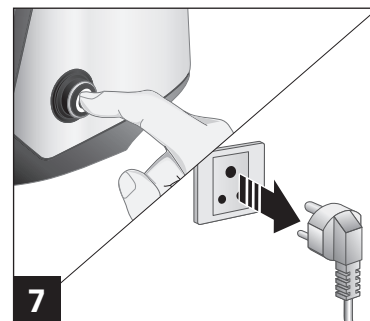
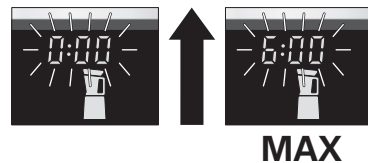
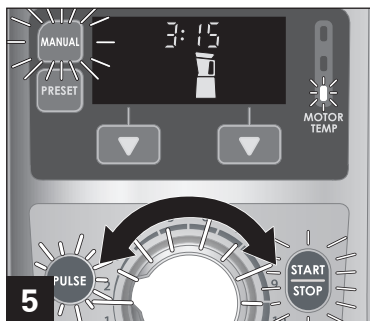
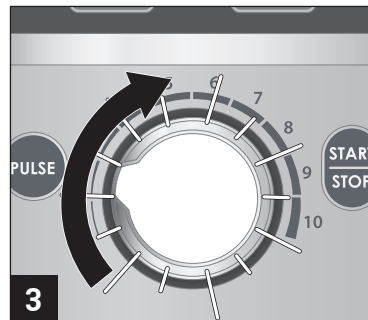
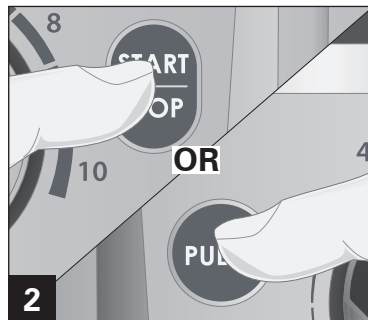

# Operation – PRESET

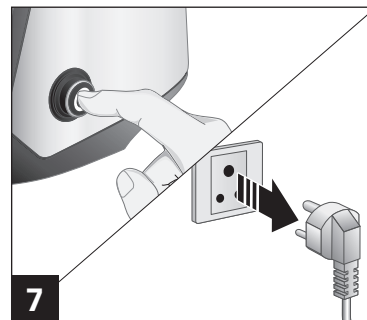
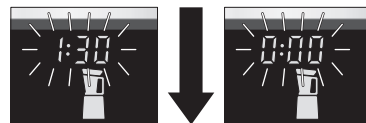
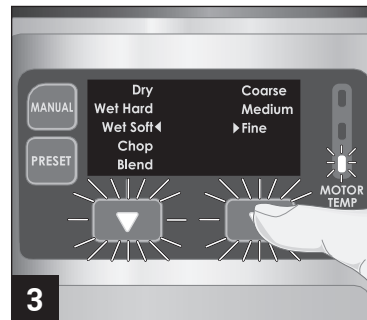
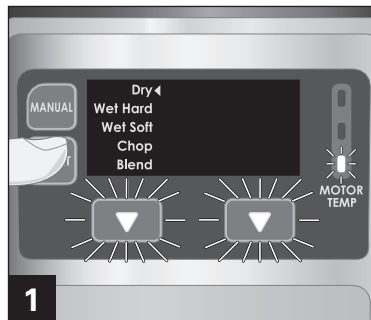

# Using the Tamper

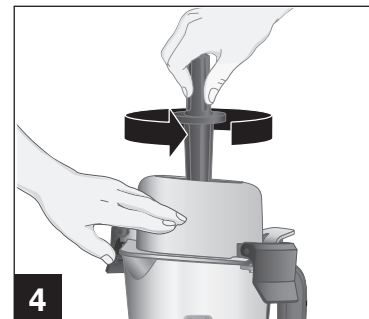
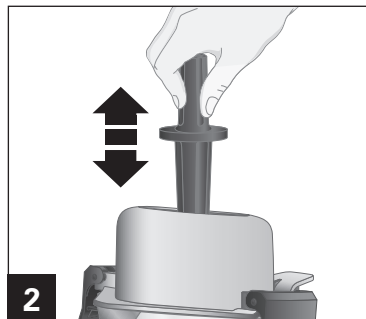
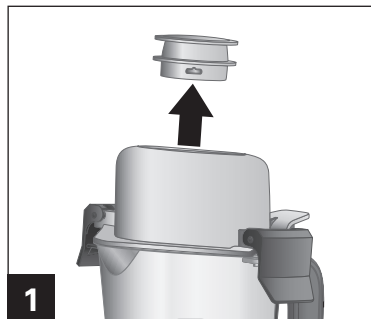

# Cleaning



**⚠ WARNING Electrical Shock Hazard.**

Disconnect power before cleaning. Do not immerse cord, plug, or base in water or any other liquid.

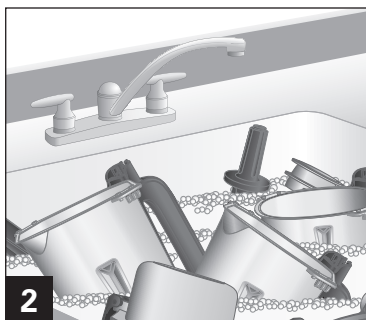
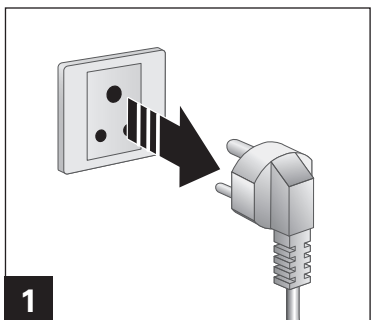

# Troubleshooting

## **Display shows Error Codes E01.**

- Blade is jammed with food. Remove jar and lid. Use Scraper to stir food. Repeat blending.
- If problem persists, call Customer Service.

## **Appliance fails to start or stops while it is running.**

- Make sure that the Power Switch Button is ON (I) and that it is illuminated blue.
- Check to see if unit is securely plugged into an electrical outlet of the proper voltage and frequency.
- Check to see if the fuse for the electrical outlet has blown or if the Reset Button on the bottom rear of Base has switched to OFF (O).
- This appliance is equipped with an interlock feature — the appliance will fail to start or will stop when either Lid or Jar are not locked properly in place.
- Press Reset Button on bottom of Base.

## **Red light on Motor Temperature Status Indicator starts to flash and appliance stops running.**

- Motor overload protection has engaged. Unplug and let cool for 15 minutes. Press Reset button on bottom of Base and plug back in to restart blending.

## **Unit does not respond to button commands.**

- Turn unit power off and back on using the Power Switch to reset the controls.
- If problem persists, the unit will need to be serviced.

## **Ingredients will not mix properly.**

- Check to see if enough liquid has been added to the ingredients. Mixture should be fluid and free-flowing at all times.
- Solid pieces are too large.
- Container is too full. Do not fill past MAX marking.
- Cutter assembly blades are not sharp or are damaged.
- Select speed to create a fluid blend.

## **All three MOTOR TEMP lights are flashing.**

- Call Customer Service.

## **Maintenance Icon is illuminated.**

- Call Customer Service.

# Limited Warranty

CUSTOMER NAME: \_\_\_\_\_

ADDRESS: \_\_\_\_\_

PHONE NUMBER: \_\_\_\_\_

MODEL NUMBER: \_\_\_\_\_

DATE OF PURCHASE: \_\_\_\_\_ BILL NUMBER: \_\_\_\_\_

NAME OF DEALER: \_\_\_\_\_

DEALER'S SIGNATURE: \_\_\_\_\_

CUSTOMER'S SIGNATURE: \_\_\_\_\_

STAMP: \_\_\_\_\_

## SERIAL NUMBER:

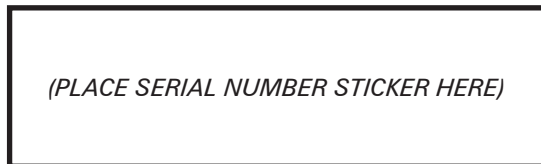

## EXPIRY DATE:

SHOULD ANY DEFECT IN MATERIAL OR WORKMANSHIP DEVELOP IN THE PRODUCT,

- CALL 1800-572-8766 OR VISIT [www.hamiltonbeach.in](http://www.hamiltonbeach.in) FOR SERVICE CENTER LOCATIONS OR
- KINDLY TAKE THE PRODUCT TO THE PLACE OF PURCHASE

THE PRODUCT OR ANY COMPONENT OF PRODUCT FOUND TO BE DEFECTIVE WILL BE REPAIRED OR REPLACED FREE OF CHARGE DURING THE WARRANTY PERIOD OF 5 YEARS, FROM THE DATE OF PURCHASE. IF THE PRODUCT OR COMPONENT IS NO LONGER AVAILABLE, WE WILL REPLACE WITH A SIMILAR ONE OF EQUAL OR GREATER VALUE.

- ANY COMPONENT RELATED WITH MOTOR BASE FOUND TO BE DEFECTIVE OR ANY TECHNICAL ERROR WILL BE REPAIRED OR REPLACED DURING WARRANTY PERIOD OF 5 YEARS, FROM DATE OF PURCHASE.
- 5 YEARS STANDARD WARRANTY. PLASTIC, RUBBER OR ANY OTHER CONSUMABLE OR PHYSICAL DAMAGE ARE NOT COVERED UNDER WARRANTY. RUSTING DUE TO IMPROPER MAINTAINANCE ALSO NOT COVERED IN WARRANTY.
- HAMILTON BEACH HAS RIGHTS RELATED TO PRODUCT, PRODUCT SPECIFICATIONS AND DATA ARE SUBJECT TO CHANGE WITHOUT ANY NOTICE TO IMPROVE RELIABILITY, FUNCTION OR DESIGN OR OTHERWISE.

## VALIDITY:

- THIS WARRANTY IS ISSUED SUBJECT TO THE PRODUCTION AND VERIFICATION OF THE ORIGINAL PROOF OF PURCHASE.
- THIS WARRANTY IS VALID IN INDIA ONLY AND IF PRODUCT HAS BEEN PURCHASED FROM AN AUTHORISED HAMILTON BEACH DEALER.
- THIS WARRANTY DOES NOT COVER GLASS, FILTERS, PLASTIC, ACRYLIC WEAR FROM NORMAL USE, USE NOT IN CONFORMITY WITH THE PRINTED DIRECTIONS, OR DAMAGE TO THE PRODUCT RESULTING FROM ACCIDENT, ALTERATION, ABUSE, OR MISUSE. THIS WARRANTY ONLY EXTENDS TO THE ORIGINAL CONSUMER PURCHASER OR THE GIFT RECIPIENT.

## THE WARRANTY WILL BE CONSIDERED INVALID IF:

- PRODUCT HAS NOT BEEN USED PER THE MANUFACTURER'S OPERATING INSTRUCTIONS.
- PRODUCT HAS BEEN SERVICED, REPAIRED, OPENED, OR TAMPERED WITH BY ANY UNAUTHORISED PERSON.
- UNAUTHORISED CORRECTION/ALTERATIONS IN INVOICE COPY/ INSTALLATION NOTE/SERIAL NUMBER OF PRODUCT.
- INCOMPLETE WARRANTY CARD AFTER PURCHASE.
- ANY ATTACHMENTS NOT RECOMMENDED BY THE MANUFACTURER HAVE BEEN USED ON THE PRODUCT.
- PRODUCT IS USED FOR OTHER THAN SINGLE-FAMILY HOUSEHOLD USE OR SUBJECTED TO ANY VOLTAGE AND WAVEFORM OTHER THAN 220-240V~/50Hz.

# महत्वपूर्ण सुरक्षा

बिजली के उपकरणों का उपयोग करते समय बुनियादी सुरक्षा सावधानी बरतनी चाहिए ताकि आग, बिजली के झटकों और / या व्यक्तियों को चोट पहुंचने के जोखिम को कम किया जा सके, जिसमें निम्नलिखित शामिल हैं

1. सभी निर्देश पढ़ें।
2. यह उपकरण कम शारीरिक, संवेदी, या मानसिक क्षमताओं, या अनुभव और ज्ञान की कमी वाले व्यक्तियों द्वारा उपयोग के लिए नहीं है। उनकी सुरक्षा के लिए जिम्मेदार व्यक्ति की निगरानी और निर्देश में इसका उपयोग किया जा सकता है।
3. इस उपकरण का उपयोग बच्चों द्वारा नहीं किया जाना चाहिए। उपकरण और इसकी तार को बच्चों की पहुंच से दूर रखें।
4. बच्चों के पास किसी भी उपकरण का उपयोग होने पर सघन पर्यवेक्षण आवश्यक है। बच्चों को पर्यवेक्षित किया जाना चाहिए ताकि यह सुनिश्चित हो कि वे उपकरण के साथ न खेलें।
5. बिजली के झटके के खतरे से बचने के लिए तार, प्लग, बेस या मोटर को पानी या अन्य तरल में न डालें।
6. उपकरण के उपयोग में नहीं होने पर, भागों को लगाने या निकालने और सफाई से पहले, उपकरण को बंद करें ( ), फिर आउटलेट से निकालें, प्लग से निकालने के लिए, प्लग को पकड़ें और आउटलेट से खींचें। कभी भी बिजली की तार से न खींचें।
7. ब्लेंडर / मिल का एक चक्र समय 2 मिनट का है। प्रत्येक अधिकतम चक्र के बीच 1 मिनट का अंतराल दें।
8. चलते भागों के संपर्क से बचें।
9. क्षतिग्रस्त तार या प्लग के साथ किसी भी उपकरण को संचालित न करें, या उपकरण खराब होने के बाद या किसी भी तरह से गिरने या क्षतिग्रस्त होने के बाद के खतरे से बचने के लिए तार का प्रतिस्थापन और मरम्मत उसके निर्माता, सेवा एजेंट, या इसी तरह के योग्य व्यक्तियों द्वारा की जानी चाहिए। निरीक्षण, मरम्मत, या समायोजन के बारे में जानकारी के लिए प्रदत्त ग्राहक सेवा नंबर पर कॉल करें।
10. उपकरण निर्माता द्वारा अनुशंसित, कैनिंग जार समेत, संलग्नकों का उपयोग व्यक्तियों को चोट पहुंचाने का जोखिम बन सकता है।
11. घर के बाहर इसका उपयोग न करें।
12. तार को मेज के किनारे या काउंटर पर लटकने न दें और स्टोव समेत गर्म सतहों से दूर रखें।
13. गर्म गैस या बिजली संचालित बर्नर या गर्म ओवन के ऊपर या पास में न रखें।
14. गंभीर व्यक्तिगत चोट के जोखिम और / या उपकरण या उपलब्ध अनुलग्नकों के नुकसान को कम करने के लिए भोजन को मिश्रित और काटते समय हाथों और बर्तनों को जार और कटाई ब्लेड से दूर रखें, (संलग्नक उपकरण के साथ उपलब्ध नहीं कराए जा सकते हैं)। रबड़ की लेपनी का उपयोग किया जा सकता है लेकिन केवल तभी जब उपकरण नहीं चल रहा हो।
15. ब्लेड तेज हैं; ध्यान से संभालें - खासकर जब जार के अंदर सफाई कर रहे हो।
16. टूटे हुए, या क्रैक हुए जार का उपयोग न करें।
17. काटने वाला ब्लेड जो टूटा, क्रैक, या ढीला लगा हो उसका उपयोग न करें।
18. हमेशा ढक्कन के साथ ही उपकरण को संचालित करें। फिलर ढक्कन को केवल सामग्री डालने के लिए ही निकालें।
19. जब तक ब्लेंडर / मिल कमरे के तापमान पर पूरी तरह से ठंडा न हो जाए तब तक सूप चक्र न चलाएं।
20. खुले शीर्ष ब्लेंडर जार में गर्म तरल पदार्थ को मिलाते समय, केंद्र भराव कैप को हटा दें और डालने के लिए इच्छित किनारे ढक्कन खोलने को बंद करें। संभावित जलन को रोकने के लिए: 2-कप (473-मिली) स्तर से अधिक न करें। मिश्रण के दौरान ढक्कन को गर्म तरल पदार्थ धक्का दे सकता है; इसलिए, ओवन मिट या मोटी तौलिया की सुरक्षा के साथ, ढक्कन के ऊपर एक हाथ रखें, उजागर त्वचा को ढक्कन से दूर रखें, और सबसे कम गति पर मिश्रण शुरू करें।
21. यदि गर्म तरल को जार में डाला जाता है तो सावधान रहें क्योंकि इससे अचानक भाप बनने के कारण यह उपकरण से बाहर निकल सकता है।
22. जब उपकरण उपयोग में हो के दौरान को अनुपयुक्त न छोड़ें।
23. कॉर्ड को दीवार आउटलेट में प्लग करने से पहले उपकरण बंद करें ( )। डिस्कनेक्ट करने के लिए, नियंत्रण को बंद करें ( ); फिर दीवार आउटलेट से प्लग हटा दें। अनप्लग करने के लिए, प्लग को समझें और आउटलेट से खींचें। कभी बिजली की तार से खींचें।
24. उद्देश्य के अलावा उपकरण का उपयोग न करें।
25. **चेतावनी!** थर्मल कट ऑफ की अनजान रीसेटिंग के कारण खतरे से बचने के लिए, इस उपकरण को बाहरी स्विचिंग डिवाइस, जैसे कि टाइमर, या एक सर्किट से कनेक्ट किया जाना चाहिए जो उपयोगिता द्वारा नियमित रूप से चालू और बंद हो।

## इन निर्देशों को याद रखें

## अन्य उपभोक्ता सुरक्षा सूचना

यह उपकरण केवल घरेलू उपयोग के लिए है।

**⚠ चेतावनी** **विद्युत झटके के खतरे:** इस उपकरण पर प्रयुक्त तार की लंबाई को लंबे समय तक उलझने या ट्रिप करने के खतरों को कम करने के लिए चुना गया था। यदि लंबी तार की आवश्यकता है, तो एक अनुमोदित विस्तार तार का उपयोग किया जा सकता है। विस्तार तार की विद्युत रेटिंग उपकरण की रेटिंग के बराबर या उससे अधिक होनी चाहिए। विस्तार तार की व्यवस्था के लिए ध्यान देना चाहिए ताकि वह काउंटरटॉप या मेज पर न लटके जहां इसे बच्चों द्वारा खींचा जा सकता है या गलती से ट्राइप किया जा सके। यदि काटने वाले ब्लेड घूमना रूक जाएं और हिले नहीं, तो यह मोटर को नुकसान

पहुंचाएगा। फिर प्रयोग नहीं करें। जानकारी के लिए टोल-फ्री ग्राहक सेवा नंबर पर कॉल करें।

भोजन या तरल से भरे ब्लेंडर जार को फ्रीजर में न रखें। इसके परिणामस्वरूप काटने वाले ब्लेड असेंबली, जार, ब्लेंडर, और संभवतः व्यक्तिगत चोट का खतरा हो सकता है।

**नोट:** यह मशीन मोटर अधिभार संरक्षण से लैस है। यदि मोटर गर्म होने के कारण चलना बंद हो जाती है, तो प्लग से निकालें और इसे लगभग 15 मिनट तक ठंडा होने दें। सामान्य ऑपरेशन फिर से शुरू करने के लिए मशीन को वापस से चलाएं।

### ⚠ चेतावनी

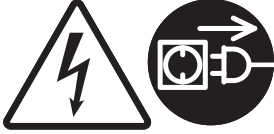

**विद्युत झटके का खतरा**  
ब्लेंडर बेस की सफाई से पहले प्लग को बंद करें। पानी या किसी अन्य तरल में तार, प्लग या बेस को विसर्जित न करें। इन निर्देशों का पालन करने में विफलता के परिणामस्वरूप मौत या बिजली का झटका हो सकता है।



**विद्युत झटके का खतरा।**  
ग्राउंड आउटलेट में प्लग करें। ग्राउंड को मत हटाओ। अनुकूलक का प्रयोग न करें। एक्सटेंशन कॉर्ड इस्तेमाल न करें। इन निर्देशों का पालन करने में विफलता के परिणामस्वरूप मृत्यु, आग या बिजली का झटका हो सकता है।

### ⚠ चेतावनी



**कटने का खतरा**  
मिश्रण ब्लेड तेज है। मिश्रण करते समय हमेशा जार पर दबकन रखें। मिश्रण करते समय जार में हाथ, चम्मच, या अन्य बर्तन न रखें। इन निर्देशों का पालन करने में विफलता के परिणामस्वरूप हड्डियां टूट सकती हैं, कटने का खतरा या अन्य चोटें हो सकती हैं।



**जलने का खतरा**  
गर्म सामग्री को मिश्रित करते समय हमेशा सावधानी बरतें। इन निर्देशों का पालन करने में विफलता के परिणामस्वरूप जल सकते हैं।



## अन्य उपभोक्ता सुरक्षा सूचना - निरंतर



### उत्पाद को उसकी सेवा जीवन के अंत में पुनर्चक्रित करना

इस उपकरण पर चिन्हित पहिएदार बिन प्रतीक यह दर्शाता है कि इसे WEEE निर्देश के अनुरूप एक चयनात्मक संग्रह प्रणाली द्वारा लिया जाना चाहिए ताकि पर्यावरण पर किसी भी प्रभाव को कम करने के लिए इसे या तो पुनर्नवीनीकरण या विघटित किया जा सके। उपयोगकर्ता आपके स्थानीय कोड द्वारा निर्दिष्ट उत्पाद को उचित संग्रह सुविधा में वापस करने के लिए जिम्मेदार हैं। लागू स्थानीय कानूनों के बारे में अतिरिक्त जानकारी के लिए, कृपया नगर निगम की सुविधा और / या स्थानीय वितरक से संपर्क करें।

# भाग और विशेषता

**पहले उपयोग से पहले:** उपकरण को खोलने के बाद, बेस को छोड़कर सबकुछ गर्म, साबुन वाले पानी में धोएं। अच्छी तरह से सूखा लें। एक नम कपड़े या स्पंज के साथ बेस को पोछें। बेस को पानी में न डालें। जार के अंदर सफाई करते समय काटने के ब्लेड से सावधान रहना चाहिए क्योंकि ब्लेड असेंबली बहुत ही तेज धार वाली है।

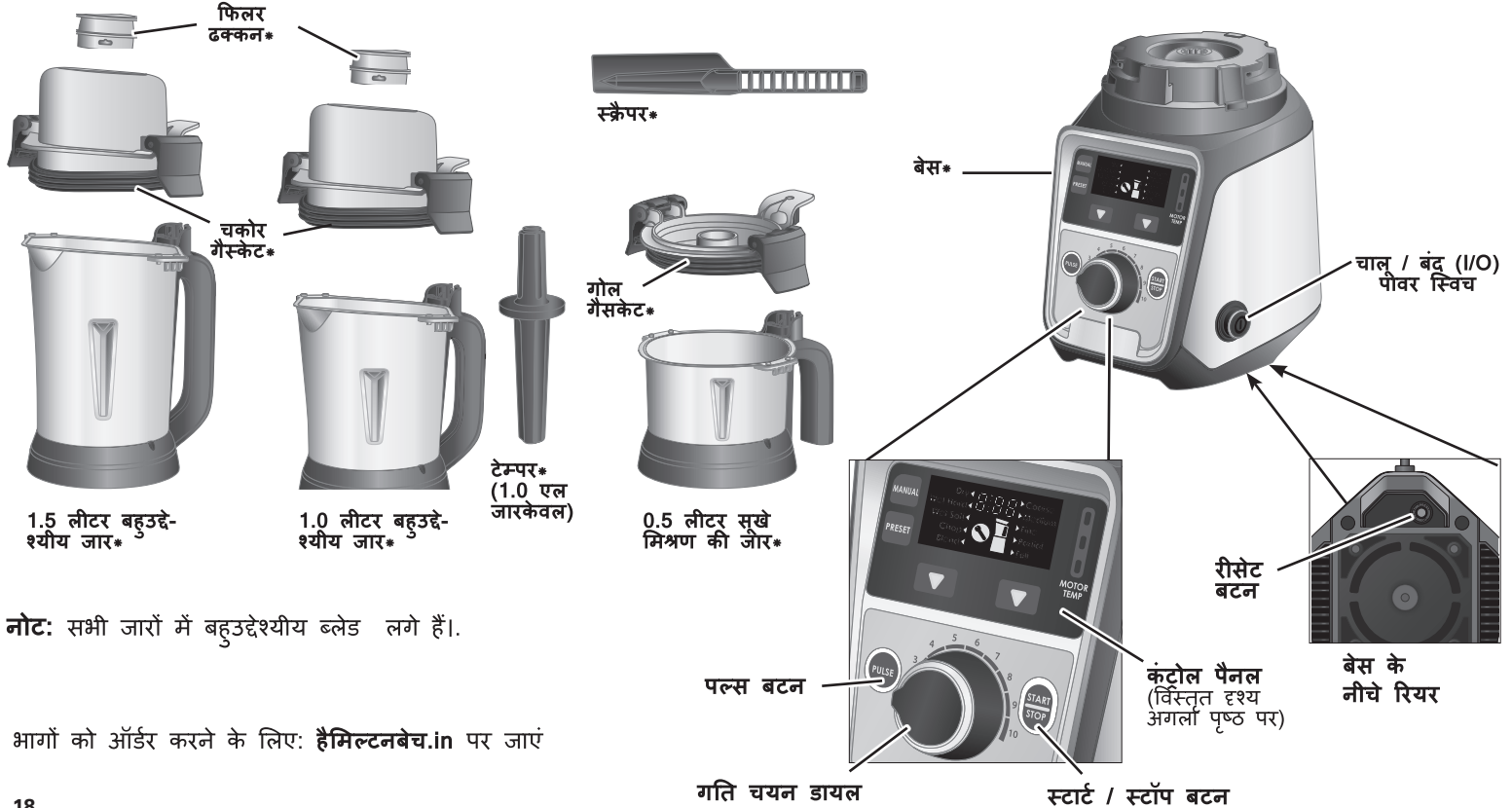

# भाग और विशेषता (निरंतर)

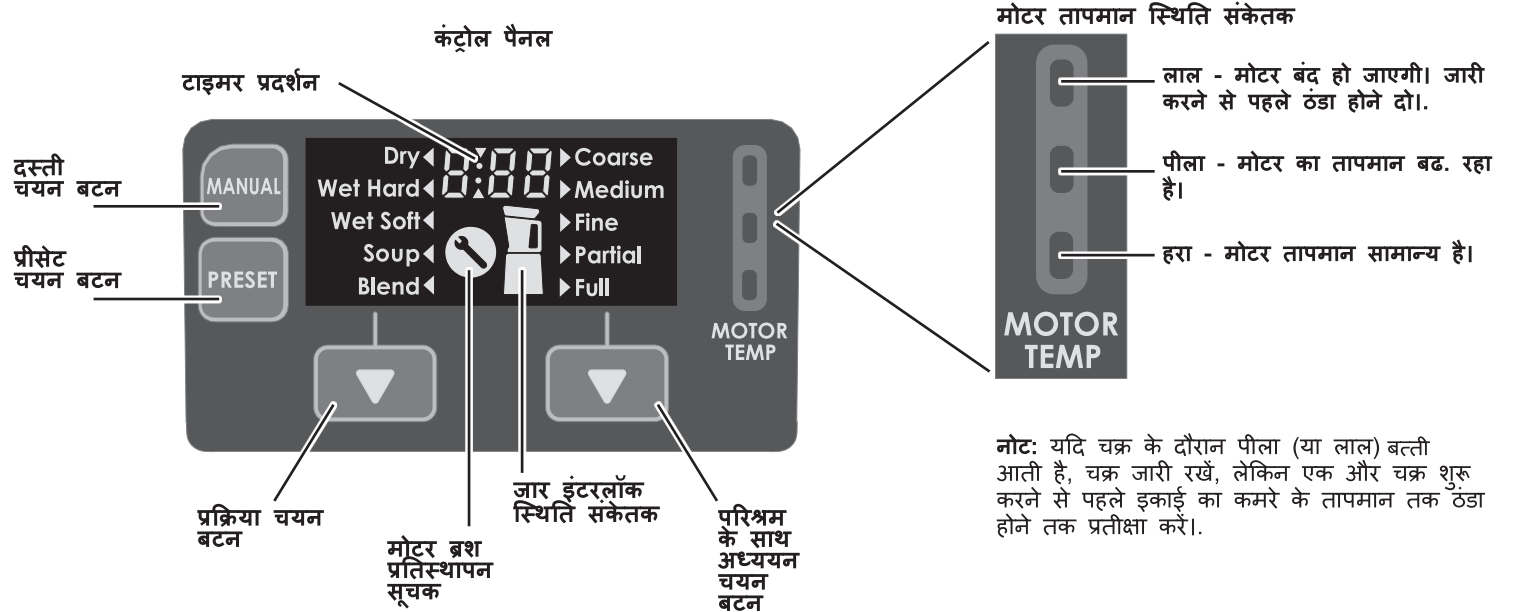

# जुसर-मिक्सर-ग्राइंडर का उपयोग करना: संदर्भ तालिका

खाद्य उदाहरण	जार आकार की सळाह	प्रक्रिया चयन की सळाह	अनुशंसित अधिकतम वॉल्यूम (मि.लि)
अनाज के दाने	0.5 लि. (2.5 सेमी या उससे कम के पहले से कटे बड़े टुकड़े)	सूखी	कोई भी
भुनी हुई लाल मिर्च			
जीरा			
इडली का मिश्रण	1.0 लि./1.5 लि	गीला सख्त	900
दाल (मसूर, फलियां, मटर)			900
नारियल की चटनी			900
मूंगफली का मक्खन	1.0 लि./1.5 लि	गीले नरम	600
टमाटर और प्याज की चटनी			900
करी पेस्ट			600
सूप: मूलागाटावनी, बहुत पतले जैसे गाजर के टुकड़े और पानी का पैमाना 1: 4 (लंबे समय तक चक्र चलाने पर माइश प्रदान करता है)	1.0 लि	सूप	कोई भी
सूप जैसे कि गाजर के टुकड़े और पानी का पैमाना	1.0 ली/1.5 ली	कोई भी	मिश्रण
सम्मिश्रण			
रस निकालना			

# नमूना व्यंजन

## इडली मिश्रण

की तैयारी:

इडली के चावल को दो गुना पानी में 4-12 घंटे तक भिगोएँ।  
भिगोने के बाद अतिरिक्त पानी को निकालें।

विधि:

भाग पानी और 3 भाग इडली चावल (वजन से) को मिलाएं।

## दाल (सफेद चने के हुमुस की रेसिपी)

विधि:

सफेद चनों को दो गुना ठंडे पानी में 12 घंटों के लिए भिगोएँ।  
पानी निकालकर चनों को एक बर्तन में डाल दें और नए पानी में 2 चम्मच नमक और 1 चम्मच बेकिंग सोडा डालें।  
चनों को उबाल लें, उन्हें नरम करने के लिए 1 घंटे तक कम आँच पर पकाएँ।  
चनों को पानी से निकालें और कमरे के तापमान में ठंडा होने दें।  
2 कप चने, ½ कप ठंडा पानी, ½ नींबू का रस, 2 लहसुन की तुरी, 3 बड़े चम्मच ताहिनी और 2 बड़े चम्मच जैतून का तेल अवयवों को मिलाएं।  
वांछित स्थिरता तक पहुँचने तक पल्स फ्रैक्शन बटन को कई बार दबाएं और रिलीज़ करें।

## नारियल की चटनी

तैयारी:

बाहरी खोल से ताजा नारियल को निकालें और 1 इंच के टुकड़ों में काट लें।

विधि:

जार में बैच परीक्षण आकार के ताजा नारियल के टुकड़े डालें, 5 पुदीने की पत्तियां डालें।

## मूंगफली का मक्खन

विधि:

वांछित मात्रा में भुनी हुई मूंगफली डालें।

## प्याज और टमाटर की चटनी

तैयारी:

ताजा टमाटर और ताजा प्याज को 1 " के टुकड़ों में काट लें।

विधि:

टमाटर और प्याज के टुकड़ों को 1: 1 के अनुपात में जार में डालें।

## करी पेस्ट

विधि (लगभग 1.5 कप करी पेस्ट बनाने के लिए):

कटा हुआ प्याज - 1 कप, अदरक - 1 इंच टुकड़ा, लहसुन - 3-4 लौंग।  
काली मिर्च - 2-3, कटा हुआ टमाटर - 1 कप।

# सभा

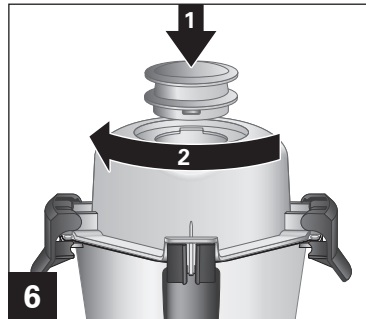
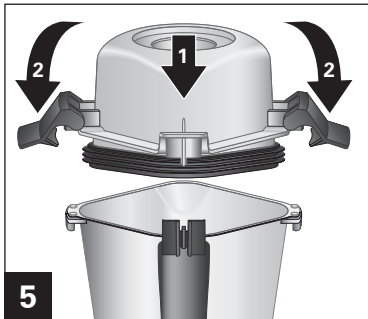
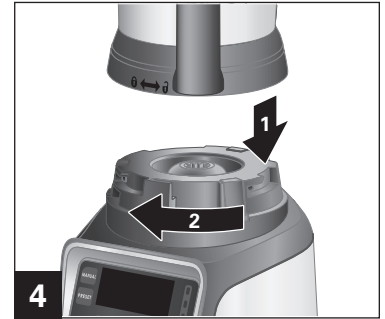
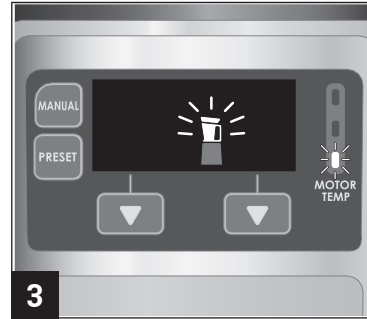
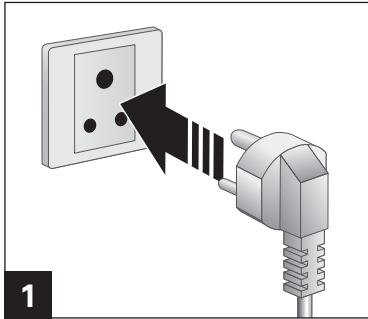

# चालन नियम - हाथ संबंधित

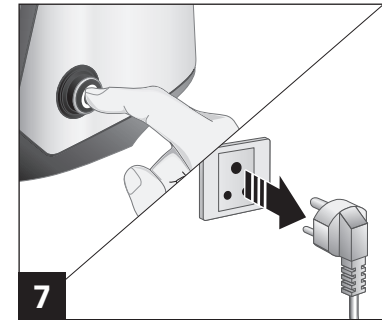
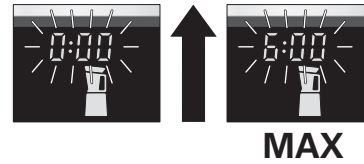
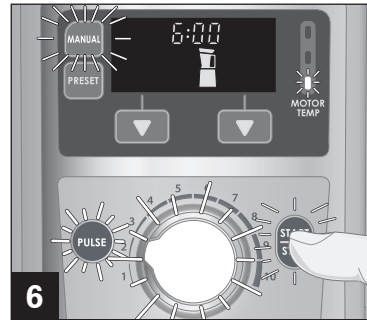
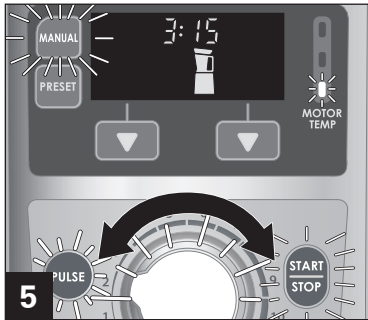
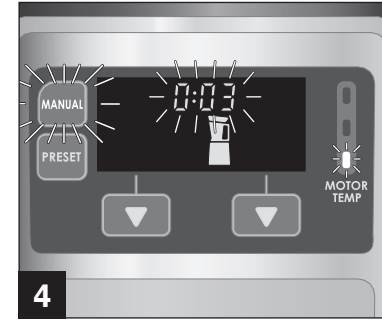
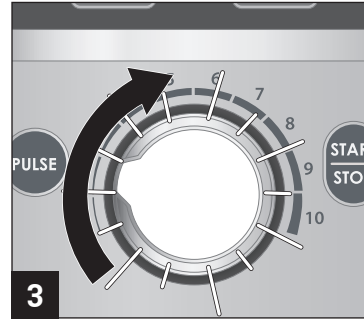
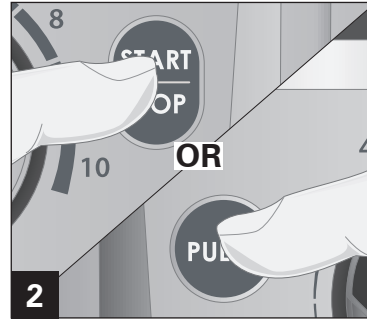
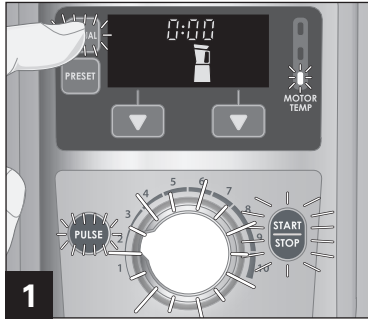

# ऑपरेशन - प्रीसेट

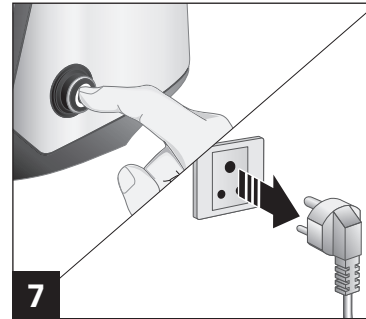
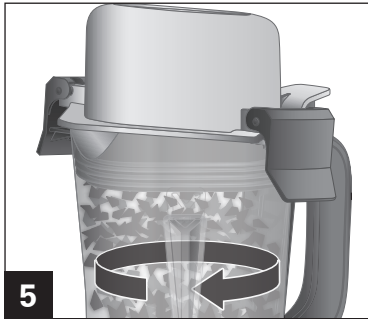
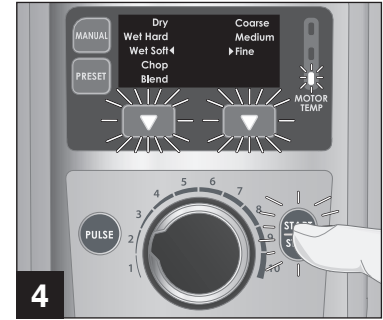
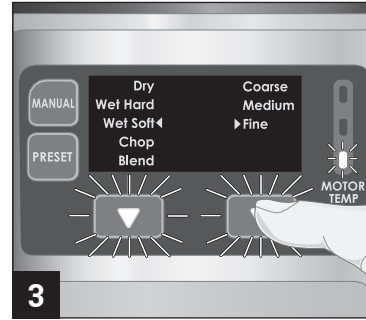
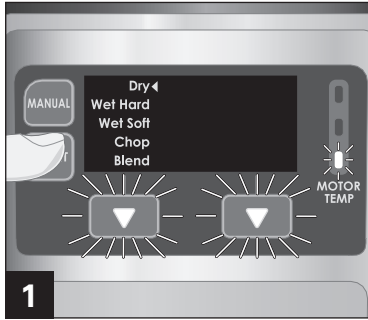



# टैपर का उपयोग करना

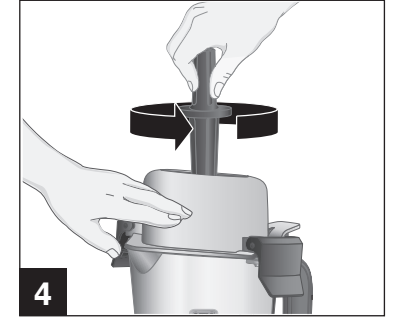
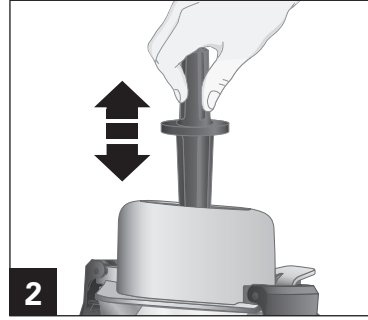
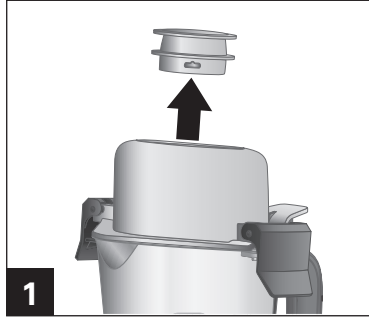

# सफाई



## ⚠ चेतावनी

## विद्युत झटके का खतरे

ब्लेंडर बेस की सफाई से पहले प्लग को बंद करें। पानी या किसी अन्य तरल में तार, प्लग या बेस को विसर्जित न करें। इन निर्देशों का पालन करने में

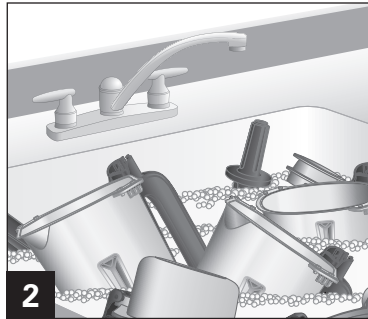
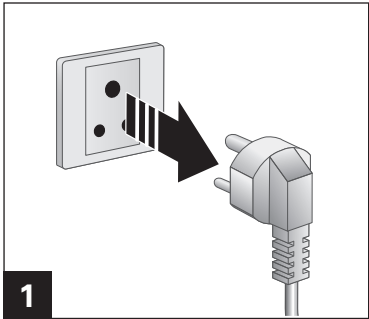

# समस्या निवारण

## प्रदर्शन त्रुटि कोड E01 दिखाता है।

- ब्लेंड भोजन के साथ जाम हो गया है तो जार और ढक्कन को निकालें। खुरचनी का उपयोग करके खाने को हिलाएं। फिर मिश्रण को चलाएं।
- अगर समस्या बनी रहती है, तो ग्राहक सेवा पर कॉल करें।

## उपकरण के चलने के दौरान शुरू या बंद न होने पर

- सुनिश्चित करें कि पावर स्विच बटन चालू है (I) और यह प्रबुद्ध नीले रंग का है।
- यह जांचें कि इकाई सुरक्षित रूप से उचित वोल्टेज और आवृत्ति विद्युत आउटलेट में लगी है या नहीं।
- यह जांचें कि क्या बिजली के आउटलेट का फ्यूज उड़ गया है या नहीं या बेस के नीचे के पीछे रीसेट बटन बंद हो गया है।
- यह उपकरण एक इंटरलॉक सुविधा से लैस है - ढक्कन या जार यदि जगह में ठीक से बंद नहीं किया गया तो उपकरण नहीं चलेगा या रूक जाएगा।
- बेस के नीचे रीसेट बटन को दबाएं।

## मोटर तापमान स्थिति संकेतक पर लाल रोशनी फ्लैश होना शुरू होती है

### और उपकरण चलना बंद हो जाता है।

- मोटर अधिभार संरक्षण संलग्न है। प्लग से निकालें और 15 मिनटों के लिए ठंडा होने दें। बेस के नीचे रीसेट बटन दबाएं और दोबारा प्लग लगाकर मिश्रण को मिलाएं।

## यदि उपकरण बटन से न चले।

- नियंत्रण को दोबारा सेट करने के लिए यूनिट पावर को बंद करें और दोबारा चालू करें।
- यदि समस्या बनी रहती है, तो उपकरण को सर्विस करने की आवश्यकता होगी।

## सामग्री ठीक से मिश्रित नहीं होने पर

- यह देखने के लिए जांचें कि पर्याप्त तरल डाला गया है या नहीं सामग्री। मिश्रण तरल पदार्थ और मुक्त बहने वाला होना चाहिए बार।
- ठोस टुकड़े बहुत बड़े हैं।
- जार बहुत भरी है। उसे MAX अंकन से उपर मत भरें।
- कटर असेंबली ब्लेड तेज नहीं हैं या क्षतिग्रस्त हैं।
- द्रव मिश्रण बनाने के लिए गति का चयन करें।

## सभी तीन मोटर टेम्प रोशनी चमक रही हैं।

- ग्राहक सेवा पर कॉल करें।

## रखरखाव चिह्न में रोशनी है।

- ग्राहक सेवा पर कॉल करें।

# सीमित वारंटी

ग्राहक का नाम: \_\_\_\_\_  
पता: \_\_\_\_\_  
फ़ोन नंबर: \_\_\_\_\_  
मॉडल संख्या: \_\_\_\_\_  
खरीद की तारीख: \_\_\_\_\_ बिल संख्या: \_\_\_\_\_

क्रमांक:

(यहां सीरियल नंबर स्टिकर लगाएं)

## समाप्ति तिथि:

उत्पाद की सामग्री या कार्यशाला में किसी भी तरह का दोष होने पर

- सेवा के लिए 1800-572-8766 पर कॉल करें या [www.hamiltonbeach.in](http://www.hamiltonbeach.in) पर जाएं केंद्र स्थान या
  - खरीददारी के स्थान पर उत्पाद लें
- खरीद की तारीख से 5 साल तक की वारंटी अवधि में उत्पाद में कोई भी दोष होने पर खरीददारी की जगह के लिए उत्पाद ले लो या मुफ्त में पुनर्स्थापित किया जाएगा उत्पाद या के किसी भी घटक होने के लि मिल गया यदि उत्पाद या घटक उपलब्ध नहीं है, तो हम उतनी या उससे ज्यादा रकम के सामान से बदल दी जाएगी।

डीलर का नाम: \_\_\_\_\_  
डीलर के हस्ताक्षर: \_\_\_\_\_  
ग्राहक के हस्ताक्षर: \_\_\_\_\_  
स्टैप: • ग्लास, फिल्टर, और रोज. के उपयोग से होने वाले नुकसान,

## वैधता:

- यह वॉरंटी उत्पादक के खरीद के मूल प्रमाण के दिखाने और उस की पुष्टि पर ही जारी की जाएगी।
- यह वारंटी केवल भारत में वैध है और यदि उत्पाद एक अधिकृत हैमिल्टन बीच डीलर से खरीदा गया है।
- ग्लास, फिल्टर, प्लास्टिक, एक्रिलिक और रोज. के उपयोग से होने वाले नुकसान, लिखे हुए निर्देशों के अनुसार उपयोग नहीं करने पर हुए नुकसान, दुर्घटना, परिवर्तन, या गलत उपयोग करने पर वारंटी नहीं दी जाएगी। यह वारंटी केवल मूल उपभोक्ता खरीददार या जिसको उपहार मिला है उसके लिए मानी जाएगी

## वॉरंटी को अविश्वसनीय माना जाएगा अगर:

- उत्पाद को निर्माता के ऑपरेटिंग निर्देशों के अनुसार उपयोग नहीं किया गया है।
  - किसी भी अनधिकृत व्यक्ति द्वारा उत्पाद की सेवा, मरम्मत, खोलने या छेड़छाड़ किए जाने पर।
  - उत्पाद के बिल/स्थापना नोट/ संख्या क्रमांक में अनौपचारिक बदलाव करने पर।
  - यदि खरीद के बाद वॉरंटी कार्ड पूरा नहीं भरा हो।
  - निर्माता द्वारा अनुशंसित कोई भी अटैचमेंट उत्पाद पर इस्तेमाल किया गया है।
  - घरेलू उद्देश्यों के लिए उत्पाद का उपयोग नहीं किया जाता है।
- 220-240V ~ / 50 हर्ट्ज।



Hamilton Beach Brands, Inc. • 4421 Waterfront Drive • Glen Allen, VA 23060  
[www.hamiltonbeach.in](http://www.hamiltonbeach.in) • 1800-572-8766

हैमिल्टन बीच ब्रॉड, इंक • 4421 वाटरफ्रंट ड्राइव • ग्लेन एलन, वीए 23060  
[www.hamiltonbeach.in](http://www.hamiltonbeach.in) • 1800-572-8766

840291101 1/2019